



# **UNIVERSIDAD TÉCNICA DEL NORTE**

## **FACULTAD DE EDUCACIÓN CIENCIA Y TECNOLOGÍA**

### **TEMA**

“LA FOTOGRAFÍA COMO MEDIO DE EXPRESIÓN SOCIAL PARA MOSTRAR PARTE DE LA REALIDAD DEL CANTÓN PEDRO MONCAYO, PROVINCIA DE PICHINCHA”

Trabajo de grado previo a la obtención del Título de Licenciada en la especialidad de Diseño Gráfico.

### **AUTORA:**

ANDRANGO MÁRMOL JESSICA NATALY

### **DIRECTOR:**

LIC. HENRY CHILQUINGA. MSC

Ibarra, 2015

## ACEPTACIÓN DEL DIRECTOR

Luego de haber sido designado por el Honorable Consejo Directivo de la Facultad de Educación, Ciencia y Tecnología de la Universidad Técnica del Norte de la ciudad de Ibarra, he aceptado con satisfacción participar como director del Trabajo de Grado titulado **"LA FOTOGRAFÍA COMO MEDIO DE EXPRESIÓN SOCIAL PARA MOSTRAR PARTE DE LA REALIDAD DEL CANTÓN PEDRO MONCAYO, PROVINCIA DE PICHINCHA"** De autoría de la señorita Andrango Mármol Jessica Nataly, previo a la obtención del Título de Licenciada en la especialidad de Diseño Gráfico. A ser testigo presencial, y corresponsable directo del desarrollo del presente trabajo de investigación, afirmo que reúne los requisitos y méritos suficientes para ser sustentado públicamente ante el tribunal que sea designado oportunamente.

Esto es lo que puede certificar por ser justo y legal.

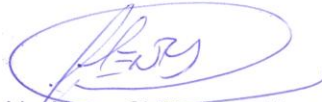

Lic. Henry Chilliquinga. Msc  
**DIRECTOR DEL TRABAJO DE GRADO**

## **DEDICATORIA**

Para mi pequeña hija Ariana que me ha dado las fuerzas suficientes para lograrlo. Te amo

Jessica Andrango

## **AGRADECIMIENTO**

Gracias a mi padre y a mi madre por darme los instrumentos necesarios, el apoyo y el amor incondicional en todo momento, por ser un ejemplo de lucha constante y no permitirme rendirme jamás.

A todas las personas que fueron parte de este proceso, sus consejos, aportes para el mismo.

Y finalmente gracias a todas las personas que se permitieron ser fotografiadas, aportaron con sus historias y vivencias para este libro.

Jessica Andrango

## ÍNDICE

ACEPTACIÓN DEL DIRECTOR .....	II
DEDICATORIA .....	III
AGRADECIMIENTO .....	IV
ÍNDICE.....	V
RESUMEN .....	IX
ABSTRACT.....	X
CAPÍTULO I.....	1
1. EL PROBLEMA DE INVESTIGACIÓN .....	1
1.1 Antecedentes .....	1
1.2 Planteamiento del problema .....	2
1.3 Formulación del problema.....	4
1.4 Delimitación del problema.....	4
1.5 Objetivos .....	4
1.5.1 Objetivo general.....	4
1.5.2 Objetivos específicos .....	5
1.6 Justificación .....	5
CAPÍTULO II.....	7
2. MARCO TEÓRICO .....	7
2.1 Fundamentación de la comunicación visual.....	7
2.1.1 Diseño Gráfico .....	7
2.1.2 La fotografía.....	8
2.1.2.1. La fotografía y el arte .....	11
2.1.2.2. La fotografía y el diseño.....	11
2.1.2.3. Componentes principales para la fotografía.....	12
2.1.2.4. Los planos fotográficos .....	22
2.1.2.5. Tipos de Fotografía.....	28
2.1.2.6. Géneros Fotográficos.....	30
2.1.2.6.1. ¿Qué son los géneros?.....	31
2.1.2.6.2. La fotografía como documento. Origen de los géneros. ....	33
2.1.2.7. La cámara fotográfica .....	38

2.1.2.7.1.	Tipos de cámaras .....	39
2.1.2.8.	Fotografía periodística y realidad.....	45
2.1.2.9.	La muerte de la fotografía .....	45
2.1.2.10.	La revolución digital .....	46
2.2.	El concepto “Comunicación Social”.....	47
2.2.1.	Comunicación gráfica presente y pasado .....	49
2.2.2.	La comunicación gráfica en la actualidad .....	49
2.3.	Fundamentación social .....	50
2.3.1.	Teoría del juicio social.....	50
2.3.2.	¿Qué es realidad social? .....	51
2.3.3.	Concepto y características de la sociedad.....	51
2.3.4.	Social .....	53
2.3.5.	El hombre: individuo y sujeto social .....	53
2.3.6.	Arte y Sociedad.....	55
2.3.7.	Expresión Social .....	57
2.3.8.	Participación Social.....	58
2.3.9.	El Buen vivir .....	58
2.3.10.	Cultura .....	60
2.3.11.	Expresión Cultural.....	61
2.4.	Fundamentación Contextual .....	62
2.4.1.	Cantón Pedro Moncayo .....	62
2.5	Posicionamiento Teórico Personal.....	64
2.6	Glosario de Términos.....	64
2.7.	Subproblemas, Interrogantes, Supuestos Implícitos .....	65
CAPÍTULO III .....		66
3.	METODOLOGÍA DE LA INVESTIGACIÓN.....	66
3.1.	Tipo de investigación .....	66
3.1.1	Investigación descriptiva .....	66
3.1.2	Investigación de campo .....	66
3.1.3	Investigación documental.....	66
3.2	Métodos .....	67
3.2.1	Método inductivo .....	67

3.2.2	Método deductivo.....	67
3.2.3	Método analítico/ sintético.....	67
3.3	Técnicas de investigación.....	67
3.4	Población.....	67
3.5	Muestra.....	68
	CAPÍTULO IV.....	70
4.	ANÁLISIS E INTERPRETACIÓN DE RESULTADOS .....	70
4.1	RESULTADOS DE LA ENCUESTA REALIZADA A DIFERENTES PERSONAS.....	70
	CAPÍTULO V.....	78
5.	CONCLUSIONES Y RECOMENDACIONES.....	78
5.1	CONCLUSIONES.....	78
5.2	RECOMENDACIONES.....	78
	CAPÍTULO VI.....	81
6.	PROPUESTA ALTERNATIVA .....	81
6.1	Título de la propuesta .....	81
6.1.1	Introducción .....	81
6.2	Justificación e Importancia.....	82
6.3	Fundamentación de la propuesta.....	83
6.4	Objetivos.....	88
6.4.1	Objetivo general.....	88
6.4.2	Objetivos específicos .....	88
6.5	Ubicación sectorial y física.....	88
6.6	Desarrollo de la propuesta.....	88
6.6.1	Necesidad.....	88
6.6.2	Grupo objetivo al que va dirigido el soporte.....	89
6.6.3.	Soporte /formato .....	89
6.6.4.	Estructura.....	92
6.6.4.1.	Formato.....	92
6.6.4.2.	Retícula.....	93

6.6.4.3.	Propuestas de nombre del catálogo .....	94
6.6.5	Nombre e identidad del catálogo .....	94
6.6.6	Concepto editorial .....	95
6.7	Impactos .....	125
6.7.1	Impacto social .....	125
6.7.2	Impacto educativo .....	125
6.7.3	Impacto económico .....	125
6.8	Difusión .....	125
6.9	Bibliografía .....	130
ANEXOS .....		133
Anexo 1 Árbol de problemas .....		134
Anexo 2 Causas y efectos .....		135
Anexo 3 Matriz de coherencia .....		136
Anexo 4 Encuesta .....		137



## RESUMEN

La fotografía entendida como un medio de lenguaje visual es utilizada para poner en perspectiva con una cámara, un lente, situaciones, momentos y objetos que se plantean en la vida cotidiana como algo común y normal que pasan inadvertidos ante los ojos de la gente; por lo que se plantea mostrar a los pobladores de Pedro Moncayo, la otra cara del diario vivir, de varios de ellos. En este contexto se identifica a la fotografía como un instrumento artístico que busca desarrollar actitudes y vivencias más que prácticas, empíricas, por este motivo se considera a la fotografía un tema que pretende contribuir al análisis de lo cotidiano con un pequeño mensajes transformador, reflexivo y profundo. Como parte de la investigación se analizó LA FOTOGRAFÍA COMO MEDIO DE EXPRESIÓN SOCIAL PARA MOSTRAR PARTE DE LA REALIDAD DEL CANTÓN PEDRO MONCAYO PROVINCIA DE PICHINCHA. Retratos de la gente, lugares olvidados y paisajes naturales conocidos, vistos desde una diferente visión, se transforman en un imaginario tangible de gran valor simbólico cultural en los sentires y saberes de sus descendientes. Mediante la capacidad de observación, conjuntamente con la creatividad y las vivencias cotidianas se identificaron diversas formas de expresión emocional de la gente, como la tristeza, la alegría, la humildad y la sencillez; sentires que se fundamentan en experiencias a ser conocidas y plasmadas en el imaginario histórico de los pedromoncayenses.

## **ABSTRACT**

Photograph understood as a means of visual language is used to put into perspective with a camera, lens, situations, moments and objects that arise in everyday life as something common and normal go unnoticed in the eyes of the people; so it is proposed to show the people of Pedro Moncayo, the other side of daily living, several of them. In this context the picture is identified as an artistic tool that seeks to develop attitudes and experiences rather than practical, empirical, for this reason is considered to photograph a subject that aims to contribute to the analysis of the everyday with a small transformer, thoughtful messages and deep. As part of the research analyzed PHOTOGRAPHY AS A MEANS OF EXPRESSION FOR SOCIAL REALITY SHOW PART OF THE PEDRO MONCAYO, PICHINCHA PROVINCE. Portraits of people, forgotten places and landscapes known, seen from a different view, become a tangible imagery of great cultural symbolic value in the feelings and knowledge of their descendants. Through the power of observation , together with the creativity and the daily experiences various forms of emotional expression of the people, like sadness , joy , humility and simplicity were identified ; feelings that are based on experiences to be known and reflected in the historical imagination of pedromoncayenses.

## **CAPÍTULO I**

### **1. EL PROBLEMA DE INVESTIGACIÓN**

#### **1.1 Antecedentes**

A nivel mundial se evidencian grandes contradicciones en las realidades sociales de cada país, fundamentadas específicamente en pensamientos individuales, descartando totalmente el colectivo.

Esta situación se la puede definir como una lucha para alcanzar la satisfacción personal que proponen cambios profundos, pero no toda la población está inmersa en dichos cambios.

Esta lucha propone varios quiebres en diversos aspectos de la realidad social, uno de ellos es la comunicación interpersonal, y en nuestro cantón se ha evidenciado claramente en los últimos años.

La interacción cara a cara en la ciudadanía del cantón se ha deteriorado con el pasar del tiempo debido al crecimiento y apogeo de las TICs (Tecnologías de la Información y Comunicación Social), las cuales asumieron el rol de mediadoras en la comunicación, generando en la gente un proceso de adherencia constante especialmente de los jóvenes y desvinculándoles de la interacción personal, de la transmisión de conocimientos, ideas, experiencias cara a cara.

Considerando a la fotografía como un medio de comunicación visual, que está siendo remplazado por nuevas tecnologías mucho más avanzadas, se plantea generar un documento donde se muestre mediante las vivencias diarias de varios personajes y objetos la comunicación

interpersonal, cara a cara y mediática, resemantizando el entendimiento de la expresión y comunicación desde la forma visual en sus orígenes.

Debido a esto, se realizó esta investigación para comprobar si el tema de “LA FOTOGRAFÍA COMO MEDIO DE EXPRESIÓN SOCIAL PARA MOSTRAR PARTE DE LA REALIDAD DEL CANTÓN PEDRO MONCAYO PROVINCIA DE PICHINCHA”, se estudió y difundió.

Sin embargo este trabajo busca generar un proceso analítico – crítico en la conciencia personal de la ciudadanía y en las formas de comunicación tradicionales en el ámbito de expresión visual.

**PROBLEMA A RESOLVER:** ¿Cómo hacer que la fotografía muestre la realidad? ¿Cómo saber qué objetivo se debe fotografiar? ¿Bajo qué criterios se puede mostrar una verdad y hasta qué punto? ¿Cómo cubrir una necesidad de mostrar lo que uno quiere mediante una imagen?

## **1.2 Planteamiento del problema**

Las personas generalmente poseen un punto de vista del contexto social nacional y local en el que se desenvuelven, sin embargo muchas de ellas, no tienen la capacidad de apreciar la realidad en la que viven y peor aún difundirla.

Tomando así el papel de personas individualista que pretenden concentrarse en su desarrollo y diario vivir, rechazando las vivencias y experiencias de su entorno.

Sin embargo, se debe concientizar y valorar las problemáticas con dimensión social y otros que se derivan de éstos, como las incidencias económicas y socioculturales.

El fin del objeto de estudio es dotar de un recurso para fomentar

nuestra comunicación y nuestra capacidad creativa mediante una imagen.

En la vida contemporánea, la fotografía desempeña un papel capital. Apenas existe actividad humana que no la utilice de uno u otro modo. Se ha vuelto indispensable tanto como para la ciencia como para la industria. Se desarrolla diariamente en miles de periódicos y revistas. Desde su nacimiento la fotografía forma parte de la vida cotidiana.

Tan incorporada está a la vida social que, a fuerza de verla, nadie lo advierte. Uno de sus rasgos más característicos es la idéntica aceptación que recibe de todas las capas sociales.

Penetra por igual en casa del obrero y del artesano como en la del tendero, del funcionario y del industrial. Ahí reside su gran importancia política. Es el típico medio de expresión de una sociedad, establecida sobre la civilización tecnológica. Consciente de los objetivos que se asigna, de mentalidad racionalista y basada en una jerarquía de profesiones.

Al mismo tiempo, se ha vuelto para dicha sociedad un instrumento de primer orden. Su poder de reproducir exactamente la realidad externa, le presta un carácter documental y la presenta como el procedimiento de reproducir más fiel y más imparcial de la vida social.

Por eso más que cualquier otro medio, la fotografía posee la aptitud de expresar los deseos y las necesidades de las clases sociales dominantes, y de interpretar a su manera los acontecimientos de la vida social. Pues la fotografía aunque estrictamente unida a la naturaleza, solo tiene una objetividad facticia.

El lente, ese ojo supuestamente imparcial, permite todas las deformaciones posibles de la realidad. Dado que el carácter de la imagen se halla determinado cada vez por la manera de ver del operador y las

exigencias de sus comanditarios.

Por lo tanto la importancia de la fotografía no sólo reside en el hecho de que es una creación sino sobre todo en el hecho de que es uno de los medios más eficaces de moldear nuestras ideas y de influir en nuestro comportamiento.

La imagen responde a la necesidad cada vez más urgente en el hombre de dar una expresión a su individualidad.

### **1.3 Formulación del problema**

Del análisis anterior se deduce que el problema fundamental es: “¿CÓMO CUBRIR LA NECESIDAD DE MOSTRAR LA REALIDAD SOCIAL MEDIANTE LA IMAGEN FOTOGRÁFICA PARA DIFUNDIR LA REALIDAD?”

### **1.4 Delimitación del problema**

**Unidad de observación:** Habitantes del Cantón Pedro Moncayo

**Delimitación temporal:** Año 2013

**Delimitación espacial:** Cantón Pedro Moncayo, provincia de Pichincha

### **1.5 Objetivos**

#### **1.5.1 Objetivo general**

Investigar el Cantón Pedro Moncayo para verificar la necesidad de un soporte fotográfico.

### **1.5.2 Objetivos específicos**

- Analizar los componentes de la fotografía artística para documentar parte de la realidad Social del Cantón Pedro Moncayo.
- Recopilar con implementos tecnológicos fotográficos parte de la realidad del Cantón Pedro Moncayo.
- Diseñar un soporte para dar a conocer las fotografías documentadas correspondientes a la realidad social del Cantón Pedro Moncayo.
- Proponer una estrategia para la distribución y difusión del foto libro.

### **1.6 Justificación**

En la actualidad la sabiduría de los adultos mayores se muestra a través de sus relatos extraordinarios, de las experiencias vividas expresadas en palabras que se van con el pasar de los tiempos, dejándolas atrás y olvidándolas del todo; sin embargo, ¿Qué hace la sociedad para valorar y mantener estos relatos de gran valor histórico?

La verdad, pocas serán las personas que se interesen en valorar esta fenómeno, especialmente la juventud, la cual atraviesa una etapa tecnológica como modo de vida, donde sus prioridades se encuentran relacionadas con la banalidad, las apariencias y el consumismo.

Por este motivo existe la necesidad de expresar la realidad social a los ojos de quienes no la miran de cerca, para que la valoren y tomen conciencia de ella, mediante las diferentes técnicas de hacer fotografía.

Muchas veces, las palabras no muestran el significante de los elementos que conforman una realidad; sin embargo la fotografía es una

alternativa de capturar momentos irrepetibles en tiempo y espacio para transformarlos en únicos y perdurables, los cuales pueden expresar muchos significados.

Adentrarse en temas de la realidad que atraviesa nuestro entorno es necesario porque el interesarse por el otro genera solidaridad, unión, organización y finalmente progreso. La fotografía en este marco, es un ente activo que puede mostrar no un problema sino la solución dentro del mismo utilizando una capacidad que todos poseemos pero no la practicamos, la observación.



## **CAPÍTULO II**

### **2. MARCO TEÓRICO**

#### **2.1 Fundamentación de la comunicación visual**

Se entiende por comunicación visual el conjunto de manifestaciones expresivas que hacen visible la identidad de una empresa y de sus productos o que permiten establecer diferencias visuales que se asocian a una organización cuando se hace reconocer frente a las demás.

La grafía de sus símbolos propios en el nombre, en sus instalaciones, sus vehículos, su correo, sus documentos impresos, sus stands de exposición, entre otros.

Pero también: productos, embalajes, señalética (o forma de imprimir cualquier tipo de identificación arquitectónica y urbana de espacios)

##### **2.1.1 Diseño Gráfico**

Las tecnologías y métodos utilizados en la antigüedad para transmitir la comunicación visual se ha cambiado constantemente. Esta actividad que hoy conocemos como Diseño Gráfico, abarca muchos aspectos. Sus límites quedan difusos, hasta el punto de confundir el campo de actividades y competencias que debería ser propio, incluyendo, por supuesto, lejanas fuentes originales. El desarrollo y evolución de los productos y servicios de las empresas han crecido exponencialmente. Esto obliga a competir entre sí, para ocupar un sitio en el mercado. Es en este instante cuando surge la publicidad y, con ella, la evolución del

Diseño Gráfico como forma de comunicar, atraer y salir victoriosos en la batalla frente a los competidores.

El Diseño Gráfico también es referido como "Diseño de Comunicación Visual". Si bien esa denominación es más exacta, pues la actividad excede el campo de la industria gráfica (los mensajes visuales diseñados se canalizan a través de muchos medios de comunicación, tanto impresos como digitales).

Una clasificación difundida del Diseño Gráfico es: el diseño publicitario, editorial, el diseño de identidad corporativa, el diseño web, el diseño de envase, diseño multimedia, entre otros.

### **2.1.2 La fotografía**

La fotografía es el arte y la técnica para obtener imágenes duraderas debidas a la acción de la luz. Es el proceso de capturar imágenes y fijarlas en un medio material sensible a la luz.

Basándose en el principio de la cámara oscura, se proyecta una imagen captada por un pequeño agujero sobre una superficie, de tal forma que el tamaño de la imagen queda reducido.

Para capturar y almacenar esta imagen, las cámaras fotográficas utilizaban hasta hace pocos años una película sensible, mientras que en la actualidad, en la fotografía digital se emplean sensores y memorias digitales.

La fotografía a diferencia de otras actividades artísticas como la música, pintura, es accesible a todos. No obstante para llegar a conseguir resultados de un cierto valor, se necesita tener algunos conocimientos técnicos. El término fotografía procede del griego: phós o luz, y grafé o

conjunto de líneas escritura, que en conjunto significa escribir/grabar con la luz. Fotografiar significa elegir. La fotografía es un fenómeno social. De la foto de carnet a las fotos de ceremonia o de vacaciones, los reportajes, las postales, publicidad, fotos artísticas, tanto la fotografía analógica como la digital asumen una gran función de documentación, interpretación, memoria histórica, de investigación social, antropológica.

- La primera cámara fue inventada en el siglo XI y llamada cámara obscura o cuarto oscuro.
- En 1700 Johan Schulze descubrió el principio básico de la fotografía, cuando observó que las partículas de plata cambiaban de color al ser expuestas a la luz con pequeños experimentos.
- A comienzos del año 1816 Joseph Niepce construyó una cámara obscura más pequeña y en 1822 pudo copiar obras de arte cambiando los químicos (asfalto en vez de plata) que en ese entonces ocupaban, en 1826 capturó la imagen reflejada de la luz y logró la primera fotografía a la cual llamo heliografía.
- Tiempo después Louis Jacques Mande Daguerre y Joseph Niepce se asociaron .Niepce a sus 64 años de edad y Daguerre tenía 42 años.
- En 1833 Niepce muere, e Isidoro su hijo heredo la asociación.
- Daguerre anuncio públicamente su descubrimiento de captar la imagen pero esta sin embargo no era permanente, exponiéndola al sol se desvanecía.
- En 1832 años a sus 33 años de edad Henry Fox Talbot descubrió el claro oscuro, en 1835 logró invertirlo a lo cual llamo positivo o grabado y su primera fotografía fue su ventana.
- Daguerre anunció en 1837 que había encontrado la solución a las falencias de su anterior procedimiento y lo llamó daguerrotipo, llevó su descubrimiento en 1839 a la Academia Francesa y este ganó una gran suma de dinero. En 1851 murió a la edad de 64 años.
- Luego de un año, fotógrafos adeptos empezaron a desplazarse a diversos lugares con cargas enormes, pero el problema en estos momentos era el tiempo de exposición que era muy lento, por lo cual la

persona debía mantenerse sin movimiento mucho tiempo.

- Talbot invento los Calotipos que era un proceso químico más rápido, pero él no fue reconocido y perdió todo, en 1839 murió.
- De 1840 a 1870 los daguerrotipos quedaron atrás debido a que no revelaban bien las fotografías.
- Frederick Scott, creó otro método llamado colonio. En los siguientes 20 años la fotografía avanzó a grandes pasos en el tiempo de exposición, se diseñaron varios tipos de cámaras desde pequeñas hasta enormes, 1864.
- En la segunda década 1855 la guerra se iniciaba y se capturaron impactantes fotografías de cadáveres etc.
- En 1870 George Eastman diseñó una lámina más efectiva. En 1864 diseñó un material fotográfico enrollado y en 1888 creó la primera cámara pequeña que tenía en su interior el papel fotosensible, a lo largo del siglo siguiente Kodak se convirtió en un generador de cámaras de todo tipo y su trabajo tuvo mucho que ver con el cine, nuevos lentes nuevas cámaras.
- En 1860 Julia Margaret Cameron tomaba fotografías que calificaba como arte.
- En 1905 empezaron a mostrarse las fotografías como arte en galerías.
- En 1880 la cámara se convirtió en una herramienta política y social, que mostraban imágenes crudas de pobreza.
- En 1887 se creó el polvo de flash pero era peligroso. Fue en 1930 en cambio la creación del bombillo de flash debido a mejorar la luz.
- Los hermanos Lumière estudiaron minuciosamente el color en 1904 y la película fotográfica que antes era monocromática y logrando tiempo después presentaba colores, solo la usaban pocos fotógrafos profesionales debido al gran costo.
- La invención de la película fotográfica de 35mm para fotografía de estudio en movimiento resurgió a la compañía Kodak, ya que puso a la venta una película de color.
- George Eastman en 1931 a sus 78 años de edad fue considerado el padre de la fotografía moderna.

- Edwin Land 1920 diseñó una materia artificial de la polarización, Kodak le firmó un contrato por los polarizadores con él; posteriormente estudio y descubrió el revelado instantáneo, en 1948 vendió su primera cámara de revelado instantánea.

#### **2.1.2.1. La fotografía y el arte**

*Desde mediados del siglo XIX, varios pintores tomaron a la fotografía a manera de apunte para sus obras. Courbet, gran exponente del realismo pictórico, hizo varias de sus obras a partir de fotografías tomadas por él. Sin embargo, una vez que la fotografía tomó a su cargo al parte documental de la representación de la realidad, liberó a la pintura en el campo plástico.*

(María del Carmen Oleas, 2013, pág. 26 Alex Schelenker - Tras cámaras)

El americano Alfred Stieglitz (1864-1946) reclama la fotografía como arte autónomo con un lenguaje propio. Es un exponente de la fotografía directa. Se busca una nueva estética que explote las características peculiares del medio: composición, búsqueda del momento preciso, observación, espontaneidad. Se elogia la fotografía sin manipulación ni artificio, la fotografía pura, y se le otorga el estatuto de medio artístico.

#### **2.1.2.2. La fotografía y el diseño**

*En la actualidad la fotografía se hace cada vez más necesaria en la creación de publicidad y de otros medios gráficos como complemento para crear diseño, ya no solo basta la información y el mensaje que queremos si no también necesita haber una imagen que impacte y llame la atención del consumidor y el espectador. Sin embargo hay maneras de lograr que se adquiera, a través de*

*una buena fotografía y de una buena calidad gráfica, para poder llamar la atención de la fotografía Feininger dice que es necesario poseer 4 cualidades que son: capacidad de llamar la atención, propósito y significado, impacto emocional, calidad gráfica. Por esta razón la fotografía se la puede entender como medio necesario para la creación de diseños.*

Referencia: <http://es.slideshare.net/endch/la-fotografia-aplicada-en-el-diseo>

La fotografía y el diseño van de la mano porque ayudan a comunicar algo complejo de una manera tal que se vuelva sencilla para el público con tan solo verlo.

### **2.1.2.3. Componentes principales para la fotografía**

#### **A. La composición**

Aunque las reglas que vamos a ver no son principios matemáticos, si las empleamos notaremos como la imagen obtenida provoca cuando la observamos sensaciones de mayor intensidad.

#### **B. Composición simétrica**

Muchos de los temas que se fotografían habitualmente tienen uno o varios planos de simetría. Personas, animales, objetos, incluso la línea del horizonte pueden actuar en tal sentido.

La imagen resulta agradable si los motivos situados a ambos lados del eje de simetría tienen el mismo "peso visual". La composición simétrica es sencilla, solemne y formal pero fría y demasiado mecánica. *IMAGEN 1.*

### **C. Composición asimétrica**

Son numerosas las variantes que pueden incluirse en este apartado. Se las conoce con el nombre de las formas de letras o figuras que adoptan. Las más utilizadas son la triangular y las realizadas en forma de S, L, o C., que parece ser que son las que más a gusto recorren nuestra vista. *IMAGEN 2.*

### **D. Composición con líneas:**

Las líneas pueden estar presentes en la imagen o existir implícitamente uniendo sus elementos constituyentes.

En una composición, las líneas pueden actuar: haciendo penetrar nuestra visión en la fotografía, guiando nuestra mirada por la imagen hasta el centro de interés, o haciendo salir nuestra mirada de la foto lo más suavemente posible. *IMAGEN 3.*

### **E. Regla de los tercios:**

Es la norma más clásica en la composición, tanto en pintura como en fotografía.

Se basa en dividir el formato rectangular en tres bandas iguales, tanto vertical como horizontalmente. Existen variantes más complejas basadas en la utilización de la sección áurea clásica, pero sus resultados son similares. Las dos líneas verticales u horizontales, con que imaginariamente dividimos el encuadre, determinan la posición principal de los elementos alargados (horizonte, edificios, etc.) y en los cuatro puntos de intersección de estas líneas se sitúan los puntos de interés de la imagen.

De esta regla se desprende la conocida norma en fotografía de

paisajes, de no situar nunca el horizonte en el centro del fotograma. *IMAGEN 4.*

## **F. El equilibrio**

Una fotografía resulta tanto más agradable, cuanto más equilibrada sea la situación de los elementos que la componen.

La distribución de los elementos posiciona los objetos según su "peso visual", conforme los colocaríamos en una balanza cuyo centro coincidiese con el del fotograma. Según esto, los elementos de mayor peso visual se colocarán más al centro, y los más ligeros hacia los márgenes.

El equilibrio también se extiende a las composiciones verticales, por ello inconscientemente, la foto nos resulta más natural si situamos los objetos más pesados más abajo que los ligeros.

En fotografía en color, la noción de equilibrio, se extiende también a la intensidad y al contraste de los colores.

Una imagen mal equilibrada es rechazada mentalmente por cualquier observador, con lo que el resto de su mensaje puede ser totalmente inútil. *IMAGEN 5.*

## **G. El ritmo**

El ritmo es el resultado de la repetición de líneas, formas, volúmenes, tonos y colores.

La repetición de un motivo aumenta la armonía de una escena. El ritmo permite además unir los diferentes elementos de la escena para conferirles unidad y fluidez. *IMAGEN 6.*



## H. El centro de interés

Antes de realizar una fotografía deberíamos preguntarnos qué es lo que pretendemos captar en ella.

En cualquier motivo siempre existe un elemento que atrae más intensamente nuestra atención y que constituye el centro de interés, en torno a él, ha de basarse todo intento de composición.

En las composiciones complicadas, el centro de interés puede estar en las formas básicas del conjunto, y cualquier motivo que coincida con las intersecciones de la regla de los tercios, llamará poderosamente la atención.

La situación, y el tratamiento que demos al centro de interés son, posiblemente, lo más decisivo en la composición fotográfica.

De igual forma, al fotografiar objetos móviles, es muy importante captar los entrando en la foto y nunca saliendo.

El fondo tiene una importancia decisiva a la hora de valorar el punto de interés, y por lo general, nunca debe competir con el motivo principal. Para ello podemos recurrir a un fondo de tonalidad opuesta para resaltar el objeto principal (objetos claros sobre fondos oscuros y viceversa) o, si está en otro plano, podemos simplemente desenfocarlo abriendo para ello el diafragma. *IMAGEN 7.*

**IMAGEN 1**



**IMAGEN 4**



**IMAGEN 2**



**IMAGEN 5**



**IMAGEN 3**



**IMAGEN 6**



Fotografías Jessica Andrango © Todos los derechos reservados

**I.El ángulo de toma.-** El ángulo de una fotografía es la inclinación con respecto al suelo, de una línea imaginaria que se genera al fotografiar a un sujeto.

- Normal o Frontal: Como su mismo nombre lo indica, es cuando realizamos la fotografía desde el mismo nivel del sujeto al que fotografiamos. Es la posición más natural al momento de hacer una fotografía y la más común. *IMAGEN 8.*
- En Picado: En este caso, se realiza la toma de la escena desde una posición más alta que el objeto fotografiado, de arriba hacia abajo. *IMAGEN 9.*
- En Contrapicado: Obviamente es opuesto al anterior, en este caso la fotografía se realiza desde un lugar más bajo que el motivo fotografiado, quedando este más alto que la cámara. *IMAGEN 10.*
- En Cenital: Podríamos catalogarlo como un caso específico del ángulo de picado, donde lo llevamos a su punto más extremo, y es justamente lo que sucede. La imagen se toma desde en un ángulo completamente perpendicular, de arriba hacia abajo, con respecto al suelo. *IMAGEN 11.*
- En Nadir: Cuando el ángulo en contrapicado lo llevamos a su punto extremo, obtenemos un ángulo de tipo nadir. Su uso incrementa la sensación de contrapicado, y llega a transmitir una sensación abrumadora de grandeza ante lo que el espectador observa *IMAGEN 12.*
- Posterior: La acción se centra en la parte posterior del personaje *IMAGEN 13.*
- Lateral: Es utilizado en movimientos de seguimiento o para resaltar la silueta del personaje. *IMAGEN 14.*
- $\frac{3}{4}$  Sirve para dar perspectiva, resaltar al personaje. *IMAGEN 15.*

**IMAGEN 8**



**IMAGEN 13**



**IMAGEN 9**



**IMAGEN 10**



**IMAGEN 14**



**IMAGEN 11**



**IMAGEN 15**



## IMAGEN 12



Fotografías Jessica Andrango © Todos los derechos reservados

## J. La forma y el volumen

Muchas veces la forma es el aspecto más importante de una fotografía. Nos basta con la silueta o el perfil de un objeto para reconocerlo. La cámara, a diferencia de nuestra vista, ve en un sólo plano, por lo que si queremos destacar la forma de un objeto habrá que conseguir que llame fuertemente la atención.

El perfil de un rostro curtido, las ramas secas y retorcidas de un árbol contra el cielo, el cuello de un cisne, el radiador de un Cadillac, etc., son formas que atraen poderosamente nuestra atención. Para conseguir toma impactante de objetos con formas atractivas conviene tener en cuenta las siguientes recomendaciones:

- Un método excelente para resaltar las formas consiste en utilizar algún elemento de la imagen para enmarcar el motivo. Si aprovechamos el arco de entrada a algún monumento para enmarcar el sujeto principal, tanto si disparamos de dentro a fuera, como al revés, el tema principal quedará rodeado con un tono opuesto que realza la fuerza del motivo.

*IMAGEN 16.*

## K. Tono y contraste

Se entiende por tono a la brillantez visual de una zona de una imagen

que puede distinguirse de otras partes más claras o más oscuras. El blanco, el negro y toda la gama de grises constituyen su gama tonal.

Cada tono si se fotografían personas, saldrá con la cabeza enorme y distorsionada.

Si fotografiamos a nivel del suelo y hacia arriba (vista de hormiga), el horizonte e incluso el suelo pueden no aparecer en la foto. En retrato destaca demasiado la mandíbula y los agujeros de la nariz, por lo que está totalmente desaconsejado. *IMAGEN 17.*

## **L. La armonía de colores**

Para el fotógrafo existen tantos parámetros que no necesariamente debe cumplir sino conseguir en el transcurso de captar imágenes, la luz, la sombra, el ambiente, todo es importante siempre y cuando se necesite transmitir algo, dar un mensaje concreto.

*“En la práctica una fotografía debería estar constituida por un tema y un color principal, hecho que no excluye la posibilidad de que aparezca otros colores complementarios que ayuden a enfatizar el elemento principal”.*

(John Hedgecoe, 2011, p.38. Blume - El libro de la fotografía - Técnicas sencillas para tomas buenas fotografías)

*Para conseguir imágenes atrayentes y de éxito es importante entender los rudimentos ópticos que explican cómo funciona una cámara, los tipos de objetivos, la sensibilidad de la película que mejor se adecua a cada situación, el equipo de iluminación y las ventajas e inconvenientes de los distintos formatos de las cámaras. Cuanto más familiarizado esté con los mecanismos de su cámara, más se podrá concentrar en la composición y en la iluminación de*

*cada fotografía.*

(John Hedgecoe, 2011, p.13. Blume - El libro de la fotografía

- Técnicas sencillas para tomar buenas fotografías)

*“Un antecedente de la fotografía es la necesidad del hombre moderno de plasmar la realidad a través de una nueva forma de ver el tiempo, expresado con la ayuda de las cámaras y no de la expresión artística manual, como había sido hasta la fecha.”*

(2009, 11). Historia De La Fotografía.

Las fotografías que se originan en un ámbito social, deben mostrar emociones, transmitir sentimientos, captar momentos especiales o simplemente instantes de la vida que suelen ser especiales para quienes los viven.

El fotógrafo convierte algo común y sin sentido con el manejo de las técnicas de fotografía en momentos extremadamente irrepetibles, valorables y simbólicos.

Al citar los términos, ámbito social, hace referencia a un conjunto marco de fenómenos sociales que se mantienen en la sociedad ecuatoriana, uno de ellos, la pobreza, este sector vulnerable de la sociedad se ha transformado en un sector muy estudiado desde diferentes corrientes académicas con el fin de generar proyectos de desarrollo integral en estos sectores.

La fotografía en una herramienta de trabajo de estas buenas intenciones, porque transmiten un mensaje de concientización y reflexión.

*IMAGEN 18.*

**IMAGEN 16**



**IMAGEN 17**



**IMAGEN 18**



Fotografías Jessica Andrango © Todos los derechos reservados

#### **2.1.2.4. Los planos fotográficos**

En fotografía, igual que en cine, se habla del plano como sistema del encuadre, los cuales en gran medida nos indican en qué proporción de la imagen debe aparecer en la toma para conservar de acuerdo al criterio del fotógrafo la estética de la imagen.

##### **A. Plano General o Plano Largo.**

Los Planos Largos o planos generales son los que ofrecen un mayor ángulo de cobertura de la escena. Su función es poner sobre la mesa una situación en que lo importante es la escena en su conjunto y no un detalle en particular.



El Gran plano general o Plano general largo (P.G.L.) muestra un gran escenario o una multitud. La persona no está o bien queda diluida en el entorno, lejana, perdida, pequeña, masificada. Tiene un valor descriptivo y puede adquirir un valor dramático cuando se pretende destacar la soledad o la pequeñez del hombre enfrente del medio.

Se da así más relevancia al contexto que a las figuras que se toman o se graban. *IMAGEN 19.*

### **B. Plano General Corto.**

El Plano General Corto se centra en los individuos restando importancia al entorno. Aún se puede intuir la situación en la que están los sujetos, pero este aspecto es ya mucho más secundario. *IMAGEN 20.*

### **C. Plano General Conjunto.**

El Plano General Conjunto reduce el campo visual y encierra los personajes en una zona más restringida, de forma que puede ir individualizando cada objeto o sujeto de forma más precisa. Cuando se fotografían personas, este tipo de plano alcanza a capturar la figura completa ajustada a los bordes de la imagen. *IMAGEN 21.*

### **D. Plano Entero.**

Los pies y la cabeza de la figura humana limitan prácticamente con los bordes inferior y superior del cuadro de la imagen. *IMAGEN 22.*

### **E. Plano Medio o de cintura.**

Como su nombre lo indica, es el plano intermedio por excelencia. Se produce a la altura de la cintura, y empieza a ser considerado un plano de retrato. Con el plano medio cedemos más importancia todavía a los

aspectos emocionales del sujeto. En esta ocasión cortamos a los personajes por encima de la cintura. En este plano influirá el hecho de hacer la fotografía en formato vertical u horizontal. Eligiendo el primer caso, el personaje ocupará la gran mayoría de la escena y el fondo pasará desapercibido. *IMAGEN 23.*

#### **F. Plano medio corto.**

Plano medio corto encuadre de una figura humana cuya línea inferior se encuentra a la altura de las axilas. Es mucho más subjetivo y directo que los anteriores.

Los personajes pueden llegar a ocupar la pantalla con un tercio de su cuerpo, y permite una identificación emocional del espectador con los actores.

Se llama plano medio corto si la toma se hace desde la altura del busto a la parte superior de la cabeza. *IMAGEN 24.*

#### **G. Plano Americano.**

Es un plano americano si el corte se realiza aproximadamente, a la altura de las rodillas.

Tiene su origen con las películas del oeste, y no fue hasta entonces cuando se comenzó a hablar de este plano como tal. Apareció porque se requería un tipo de plano medio que capturase al sujeto con desperdicio del fondo pero que permitiese ver el desenfunde del revólver. *IMAGEN 25.*

#### **H. El Primer Plano.**

El primer plano es el perfecto para el retrato del rostro. Agranda el detalle y miniaturiza el conjunto de la escena, eliminando de una vez por

toda la importancia del fondo.

Es tremendamente útil recurrir a encuadres verticales, reservando los horizontales para cuando tomemos imágenes en las que el rostro se acompaña con gestos de las manos o queramos jugar con el aire de la imagen. *IMAGEN 26.*

### **I. Primerísimo Primer Plano.**

La cabeza llena aproximadamente la pantalla.

El primerísimo primer plano suele caracterizarse por la desaparición de la parte superior de la cabeza y la fijación del límite inferior en la barbilla del personaje. La carga emotiva se acentúa y la atención en el personaje es prácticamente total. *IMAGEN 27.*

### **J. Plano De Detalle.**

El Plano Detalle es el plano más cercano. Como ocurría con otro tipo de planos, el contexto de la escena definirá que se trate de un plano detalle o no. De esta forma, una imagen de la Torre Eiffel puede ser un primer plano de la torre o un plano detalle de la ciudad.

Este tipo de planos son difíciles de emplear con acierto, ya que pueden confundir al espectador al no dar referencia alguna ni del entorno ni siquiera, del propio sujeto. Los detalles se agrandan al máximo y la carga emocional alcanza su punto álgido.

El plano detalle suele confundirse con el concepto de foto macro, y no es lo mismo. Como su nombre indica, el plano detalle muestra un pequeño detalle que, en un plano "normal" pasaría desapercibido. *IMAGEN 28.*

**IMAGEN 19**



**IMAGEN 24**



**IMAGEN 20**



**IMAGEN 25**



IMAGEN 21



IMAGEN 26



IMAGEN 22



IMAGEN 27

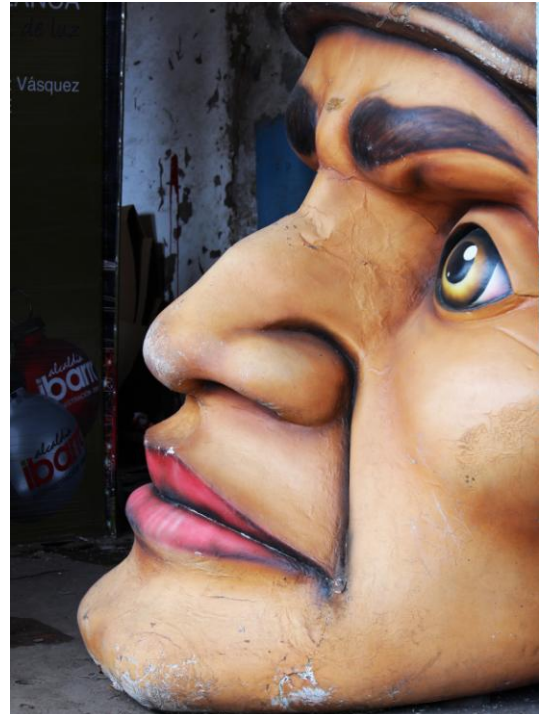

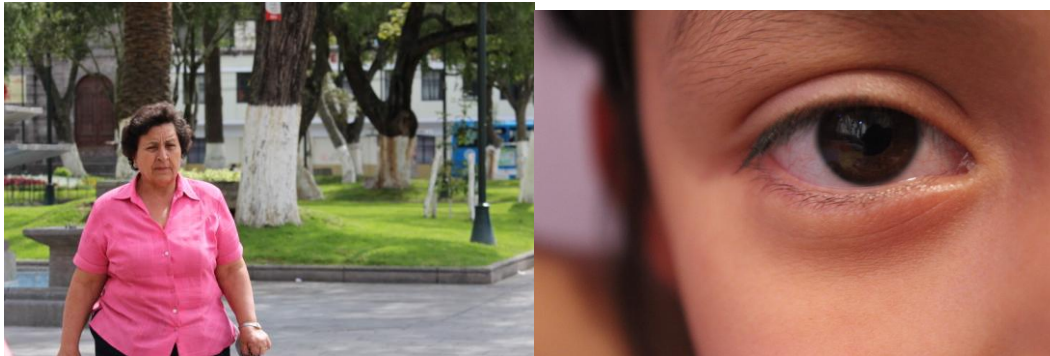

Fotografías Jessica Andrango © Todos los derechos reservados

#### 2.1.2.5. Tipos de Fotografía.

**A. RETRATO:** se pretende representar la apariencia visual del sujeto, en particular cuando lo que se retrata es un ser humano, aunque también pueden representarse animales.

**B. DIARIO PERSONAL:** es cuando se trabaja fotográficamente sobre meditaciones o hechos pasados recientemente que afectan al autor, derivando a veces a profundas exploraciones de la mente; también pueden plantearse como un lugar donde expresar o desahogar los sentimientos. Se puede fotografiar hechos, pensamientos y reflexiones, así como los hechos más importantes que se dan cada día. También se puede trabajar plasmando o contando ideas.

**C. COLLAGE:** es una técnica artística que consiste en ensamblar elementos diversos, como fotos de revistas, periódicos y cualquier medio impreso.

**D. GÉNERO REPORTAJE:** consiste en la narración de sucesos que pueden ser de actualidad o no. Es aquél que está centrado en una persona o en una colectividad, dando relevancia a su vida o a un aspecto de su vida.

**E. PAISAJE NATURAL Y PAISAJE DOMÉSTICO:** El paisaje natural representa pictóricamente escenas de la naturaleza, tales como montañas, valles, árboles, ríos y bosques. Casi siempre se incluye en la vista el cielo.

También se fotografían Hardscapes o paisajes duros, en el que lo que se representa son zonas como calles pavimentadas y grandes complejos de negocios o industrias.

El paisaje doméstico representa fotográficamente lugares íntimos y privados, como tu propia habitación y tu casa. Ambos tipos de paisaje pueden también ser fotografías de lugares a los que le tengas especial cariño y sea importante para ti.

**F. BODEGÓN:** También conocido como naturaleza muerta, es una imagen que representa objetos inanimados, generalmente objetos cotidianos que pueden ser naturales (frutas, flores, comida, plantas, rocas, conchas etc.) o hechos por el hombre (utensilios de cocina, de mesa o de casa, antigüedades, libros, joyas, monedas) en un espacio determinado.

**H. AUTORETRATO:** es uno de los ejercicios de análisis más profundos que puede hacer un artista. Implica investigarse el rostro y observarse hasta tal punto que la expresión que tenga en ese momento se traduzca en el dibujo o la pintura o la fotografía que aborda.

**H. ARTÍSTICO:** Este género expresa los sentimientos, pensamientos y a la vez el lado cultural del fotógrafo, ya que se ven en su obra la creatividad y pasión que posee hacia la fotografía.

**I. DEPORTIVO:** A través de este género se puede apreciar la habilidad de enfocar a la velocidad, la fuerza, la grandeza del equipo y de los deportistas, el sentido psicológico de la derrota o de la victoria, el

ambiente festivo que se genera en los aficionados o la fuerte sensación de decepción.

**J. DOCUMENTAL:** Este género se refiere a la documentación del medio en el que se desenvuelve el ser humano, ya sea de forma grupal o individual. La fotografía documental está basada en situaciones, hechos y personajes que son noticia, materia fundamental de la prensa gráfica en general.

**K. PUBLICITARIO:** Este género tiene como objetivo principal el de atraer la atención del público consumidor a través de fotografías llamativas.

#### **2.1.2.6. Géneros Fotográficos**

Podríamos asumir la definición de Picaudé Valérie que se refiere a que, en la fotografía, “género es un tipo de imágenes que poseen cualidades comunes y una categoría mental según la cual se regula su percepción”. Sin embargo esto va más allá pues en los géneros confluyen una gama amplia de discursos y conceptos:

La historia, la filosofía del conocimiento la estética de la obra de arte, el contenido del mensaje literario, el documento como testimonio personal, social e histórico y muchos otros enclavados en la memoria colectiva.

Oweena Fogarty define la memoria colectiva: *“La memoria colectiva es una memoria de grupo. Es un flujo de recuerdos, evocaciones, costumbres, hábitos, que ha orientado la socialización de los miembros, pero que resulta en cuanto tal un flujo, porque no responde a un ordenamiento lineal, específico.*

(Picaudé Valérie. *Ibid.* Bañuelos Capistrán Jacob. *Fotoperiodismo: Imagen, Verdad y Realidad. / Ética, poética y prosaica*)



No Ficción, realista: Se da cuando el fotógrafo plasma lo que ve en forma objetiva. Dentro de la fotografía realista es importante la fotografía documental, la cual encontramos a diario en la prensa, transmitiendo las noticias visualmente.

Ficción, No realista: Se da cuando el fotógrafo se expresa con toda libertad artística, libre de convencionalismos, abierto a otros aspectos estéticos y a la posibilidad de manipulación técnica.

#### **2.1.2.6.1. ¿Qué son los géneros?**

Los géneros no son categorías definitorias o únicas para determinada fotografía sino que dependen del nivel de análisis que dirija su clasificación.

Las categorías genéricas usualmente relacionadas con la fotografía parten de la percepción directa del mundo y de lo que identificamos como cercano o relacionado con nuestra vida cotidiana; una percepción universal general para todos los individuos, la percepción que emana de las fuentes vida, de la supervivencia y de la cotidianeidad. Esta percepción nos relaciona con los símbolos, los usos, las necesidades básicas y los objetos fundamentales. Podemos establecer algunos géneros fotográficos en función formas, usos, técnicas, temas, etc. Podemos aceptar entonces la existencia de géneros como fotografía familiar, periodística, digital, publicitaria, erótica, retrato, paisaje, experimental, etc. Esto puede ayudar en el intento de abordar alguna clasificación desde la perspectiva de su objeto inmediato, para fines, prácticos, didácticos, profesionales, etc., sin embargo no es suficiente para un sustento sólido que soporte los vaivenes teóricos del tiempo, la cultura, la ideología, la tecnología o el discurso.

En la percepción humana todo es categorizado. Existen costumbres,

relaciones, símbolos y percepciones, que se repiten y responden a cambios en la conducta de los individuos o en las transformaciones o la dinámica social. Son estos cambios los que producen prácticas que decodifican y de construyen el equilibrio momentáneo de una estabilidad frágil, atemporal, inexistente, ilusoria.

En la fotografía existen también otros desplazamientos conceptuales constantes. Como en el arte, en la fotografía las categorizaciones genéricas obedecen a las múltiples intenciones, realidades, objetivos, percepciones y funciones y lenguajes de los grupos sociales que la ejercen o acuden a ella. Una fotografía que en un momento y lugar determinado fue realizada para comunicar o informar sobre problemas o fenómenos sociales puede, al paso del tiempo, cambiar su significado o lectura en otro momento o contexto social.

El documento de un acontecimiento, de un suceso que marcó y dejó una huella indeleble en un momento. La motivación y la emoción del fotógrafo que a través de un proceso de síntesis, casi instintivo, logró sortear problemas técnicos del tiempo, y la dinámica del vértigo en lo inesperado, para producir un mensaje impecable coherente, estructurado en unas cuantas imágenes **(fotoperiodismo)**.

Una opción clasificatoria para los géneros podría ser partir de categorías originales, nativas y funcionales como la fotografía científica, periodística, publicitaria, o con referenciales directos al paisaje, la arquitectura, la naturaleza, el retrato, etc. Hasta allí, parece simple. Sin embargo encontramos que muchas fotografías comparten al mismo nivel algunas de esas clasificaciones categóricas. Por ejemplo: una foto periodística puede, a la vez, representar escenas de familia o inclusive, testimonios, retratos de personajes, emociones estéticos y por lo tanto ser definida por varios géneros a la vez.

Los géneros fotográficos son a menudo indicativos o puntos de

confrontación de significados o significantes relacionados con la realidad, con las cosas cotidianas y sus nombres.

En realidad, al acudir a una definición genérica estamos asegurando la representación de lo concreto en una cultura visual ontológica abordada desde la percepción.

Esto nos lleva a la conciencia de que ver una imagen o la imagen de un hecho es ver el hecho mismo, la cosa, el fenómeno que representa.

(Schaeffer Jean-Marie. *De las historias de arte a la poética de géneros: La fotografía entre visión e imagen*. La confusión de los géneros en fotografía / Valérie Picaudé, Philippe Arbaizar, eds. ; tr. de Cristina Zelich. Foto Grafía. Barcelona: G. Gili, 2004. ISBN. 84-252-1548-X p.p. 16)

#### **2.1.2.6.2. La fotografía como documento. Origen de los géneros.**

*Podríamos asumir que todas las fotos son documentales. Independientemente al género o categoría que pertenezcan. Todas documentan algo. Nos remiten a un origen. Dan fe de algo. La diferencia será entonces, la lectura que hagamos de ellas.*

**(GÉNEROS FOTOGRÁFICOS -FOTOGRAFÍA, FOTOPERIODISMO Y FOTODOCUMENTALISMO (PARTE I de IV)M. Arq. Enrique Villaseñor García México. Diciembre 2012)**

De la lectura, de la función comunicadora, perceptiva, utilitaria o del contenido tecnológico, retórico o semántico de la fotografía podría derivarse un intento de clasificación como punto de partida que podría ayudar a definir los géneros fotográficos. Aquí algunas pistas:

**Mensaje y Contenido:** Periodismo, arte, tecnología, ciencia, fenómenos sociales, testimonio, política, relaciones familiares.

**Retórica del discurso:** Ensayo, narrativa, opinión editorial, exposición temática, simbolismo, lenguaje utilizado, elementos visuales o estéticos, motivacional, denuncia, argumentación, ideología.

**Aplicación o fin utilitario de la fotografía:** Información, registro histórico, fotoperiodismo, publicidad, comercio, educación, registro de conceptos, documento histórico, publicidad, experimentación, investigación, jurídica-legal, denuncia, servicio social.

**Tecnología utilizada:** Fotografía analógica, digital, experimental, conceptual, performance, impresa, multimedia, cinematográfica, video, realidad virtual, medios alternativos, internet, mapas geográficos.

**Medio de comunicación:** Galerías, diarios impresos, libros, revistas temáticas, revistas especializadas, foros, presentaciones, archivos, acervos, bancos de imágenes, internet, redes sociales, televisión, colecciones.

**Tema o sujeto fotografiado:** Fotoperiodismo (noticias, sucesos y fenómenos sociales), retrato, paisaje, arquitectura, familia, estética y arte, publicidad, tecnología, ecología, ciencia, vida cotidiana, teatro, cine, antropología, forense. Si aceptamos que no existe un género denominado fotografía documental, entonces la fotografía social, política, o periodística tradicionalmente denominada DOCUMENTAL no define al foto documentalismo, es tan sólo un testimonio de fenómenos sociales muy acotados y precisos. Por ello, en vez de llamarla FOTOGRAFÍA DOCUMENTAL podríamos denominarla FOTOGRAFÍA TESTIMONIAL. Ahora bien, cuando este género fotográfico tiene como objetivo su publicación en los medios de comunicación, cualquiera que estos sean, podríamos asumirla como FOTOGRAFÍA PERIODÍSTICA o FOTOPERIODISMO. Finalmente, podríamos considerar que la fotografía periodística es en sí un medio de comunicación puesto que es un vehículo para transmitir mensajes, noticias, opiniones, o motivar actitudes y

respuestas en el lector. Independientemente del soporte o tecnología que la difunda.



- **FOTOGRAFÍA INFORMATIVA**

**La fotografía informativa responde a las cinco W del periodismo clásico. ¿QUIÉN?, ¿CÓMO?, ¿CUÁNDO?, ¿DÓNDE?, ¿POR QUÉ?**

Cumple los objetivos informativos o editoriales del medio.

Está sujeta al mercado de la noticia.

Está comprometida con “la realidad”

“La verdad” ha sido hasta hace poco, uno de sus paradigmas. Actualmente este concepto es ampliamente debatido y ha perdido vigencia.

Exige “objetividad” Tradicionalmente se le ha considerado como una fotografía con mensaje objetivo “apegado a la realidad”

No acepta la “subjetividad” del fotógrafo.

Niega la posibilidad de expresión personal de los puntos de vista,

opiniones o ideología del fotógrafo.

Inmediatez: Está sujeta al tiempo inmediato. Al paso de tiempo pierde su vigencia.

No profundiza en hechos.

PRINCIPALES MEDIOS DE DIFUSIÓN PARA LA FOTOGRAFÍA NARRATIVA. Amplia cobertura mediática en muy poco tiempo. Llega a grandes audiencias, principalmente a través de diarios, revistas y medios masivos.

- **FOTOGRAFÍA TESTIMONIAL (DOCUMENTAL)**

**Nacida de la práctica de observar fotográficamente el mundo.**

Comparte con la foto informativa el compromiso con la realidad.

Describe fenómenos estructurales y sociales más allá de la noticia.

Analiza además de informar.

A diferencia de la fotografía informativa, se sustenta en la opinión del fotógrafo.

El tiempo no es definitorio.

Objetivo transformador y concientizador.

Es un periodismo gráfico de opinión que va más allá de la información.

PRINCIPALES MEDIOS DE DIFUSIÓN DE LA FOTOGRAFÍA TESTIMONIAL: Revistas temáticas, secciones especializadas en los medios, suplementos, portales de internet, medios electrónicos. Usualmente no es difundida por los medios masivos por lo que su

audiencia es más limitada que de la fotografía informativa.

## • FOTO ENSAYO

**Como en la foto testimonial está sustentado en la opinión del autor, sin embargo implica un análisis más profundo del tema.**

Investigación temática iconográfica en torno a algún tema.

Congruencia con el interés e ideología del fotógrafo.

Tesis y argumentación del autor.

Describe fenómenos: complejos, emocionales, afectivos, políticos, creativos, estéticos, técnicos etc.

Discurso organizado, jerarquizado en temas, argumentos y puntos de vista.

Trasciende a la foto testimonial: mensaje cultural, editorial, ideológico.

El tiempo no es limitante.

Libertad temática, expresiva, creativa y reflexiva.

Participación vivencial del fotógrafo.

PRINCIPALES MEDIOS DE DIFUSIÓN PARA EL ENSAYO: Difusión masiva limitada: Galerías, museos, círculos artísticos y culturales, revistas especializadas, portales de internet, presentaciones presenciales. Discurso organizado, jerarquizado en temas, argumentos y puntos de vista.

## • FOTO ILUSTRACIÓN

**Es un género complementario al texto o a la información.**

- Fotografía ajena a la línea editorial del medio o el fotógrafo.
- Desvinculada de la realidad o la verdad.
- Ajena a noticias, acontecimientos o fenómenos sociales.
- Acepta todo tipo de manipulación.
- Su objetivo no es informar, sino motivar, inducir o ilustrar.
- Generalmente por encargo.
- Total libertad en su narrativa
- Generalmente independiente del autor

(GÉNEROS FOTOGRÁFICOS -FOTOGRAFÍA, FOTOPERIODISMO Y FOTODOCUMENTALISMO (PARTE I de IV)M. Arq. Enrique Villaseñor García México. Diciembre 2012)

### **2.1.2.7. La cámara fotográfica**

Para captar cualquier realidad se debe usar la cámara, que es una herramienta sumamente sencilla, la cual se originó en un cuarto negro con poco ingreso de luz y en la actualidad es un pequeño aparato digital con diversas características y de diferentes capacidades, que permite captar momentos que los ojos del espectador pueden observar.



Se puede decir que una cámara fotográfica es una caja oscura que deja pasar la luz, el tiempo justo para que ésta imprima en una película, sensible la imagen deseada.

Los elementos más básicos de la fotografía son la cámara, el sujeto u objeto que se va a fotografiar y la luz existente.

La cámara tiene un objetivo en un extremo que enfoca un rayo de luz desde el sujeto a la película. En el otro extremo existe un compartimento para la película. Una abertura variable o diafragma, limita el tamaño del rayo de luz que penetra (apertura de diafragma). Un obturador controla el tiempo que la película está expuesta a la luz (tiempo de exposición). Se observa la escena a través de un visor. Para elegir el momento de la exposición posee un disparador.

(John Hedgecoe, 2011, p.13. Blume - El libro de la fotografía - Técnicas sencillas para tomas buenas fotografías)

#### **2.1.2.7.1. Tipos de cámaras**

Existen multitud de tipos distintos de cámaras fotográficas, y los posibles criterios de clasificación son también innumerables teniendo en cuenta la complejidad y especialización que ha alcanzado la tecnología en este campo.

Sin duda las cámaras compactas de 35mm son las más extendidas mundialmente, son de gran sencillez de uso y requiere conocimientos y práctica fotográfica mínima. Las características principales son:

- Menor costo
- Visor óptico directo
- Objetivo no intercambiable

## A. Cámaras APS

Si bien estas cámaras tuvieron una corta vida, y en la actualidad no se utilizan, es interesante considerar que fueron el resultado de la primera unificación entre el sistema analógico y el digital, ya que el registro de la imagen se realizaba sobre película, pudiendo agregarse a la misma información digital.

Las cámaras APS (Avance de Sistema Fotográfico) son el resultado del acuerdo adoptado por varios fabricantes mundiales (entre otros Canon, Agfa, Polaroid, Kodak, Fuji y Nikon) para conseguir simplificar el funcionamiento de las cámaras fotográficas para los usuarios inexpertos y además introducir mejoras sustanciales frente a las comunes cámaras compactas de 35mm. Entre otras cosas, estas cámaras disponen de indicadores de estado, permiten sacar fotografías de tres formatos (clásico, alta definición y panorámico), permiten el cambio de película a medio uso, etc.



Obtenida de: [http://www.bytetotal.com/sites/default/files/styles/nota\\_full/public/canon-eos-m.jpg?itok=Rp0A5-sH](http://www.bytetotal.com/sites/default/files/styles/nota_full/public/canon-eos-m.jpg?itok=Rp0A5-sH)

## B. Cámaras réflex SLR

Una cámara réflex SLR (Single Lens Réflex) es una cámara fotográfica

en la cual la imagen que ve el fotógrafo a través del visor es exactamente la misma que quedará capturada.

Eso se consigue mediante el reflejo de la imagen (de ahí el nombre) sobre un espejo o sistema de espejos.

Al igual que las cámaras compactas, pueden ser cámaras tradicionales de película fotográfica o digitales (DSLR). Éstas suelen ser las cámaras preferidas por los fotógrafos aficionados y profesionales, ya que permiten un control casi absoluto sobre cada uno de sus elementos y parámetros y disponen de multitud de accesorios intercambiables para distintos propósitos.

En general poseen las siguientes características: Visor réflex o de pentaprisma, que permite ver exactamente lo que se ve a través del objetivo.



Obtenida de: [www.Imagen máquinas fotográficas.com](http://www.Imagen máquinas fotográficas.com)

## Objetivos intercambiables.



Fotografía Jessica Andrango © Todos los derechos reservados



Fotografía Jessica Andrango © Todos los derechos reservados



Fotografía Jessica Andrango © Todos los derechos reservados



Fotografía Jessica Andrango © Todos los derechos reservados

### **Fotómetro o exposímetro incorporado.**

Izquierda: poca luz (imagen subexpuesta)

Derecha: mucha luz (imagen sobreexpuesta)

Centro: suficiente luz (exposición correcta)



Fotografía Jessica Andrango © Todos los derechos reservados

**Zapata de conexión para flash externo.**



Fotografía Jessica Andrango © Todos los derechos reservados

**Control (anillo) de enfoque manual.**

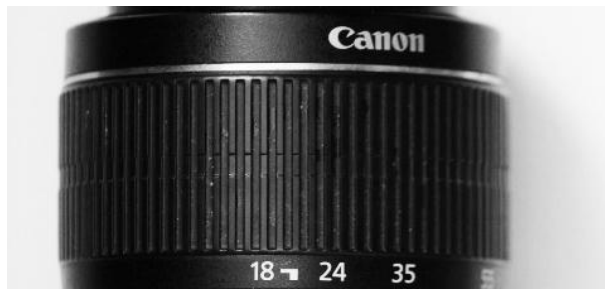

Fotografía Jessica Andrango © Todos los derechos reservados

**Obturadores muy rápidos.**

### RANGO DE APERTURA

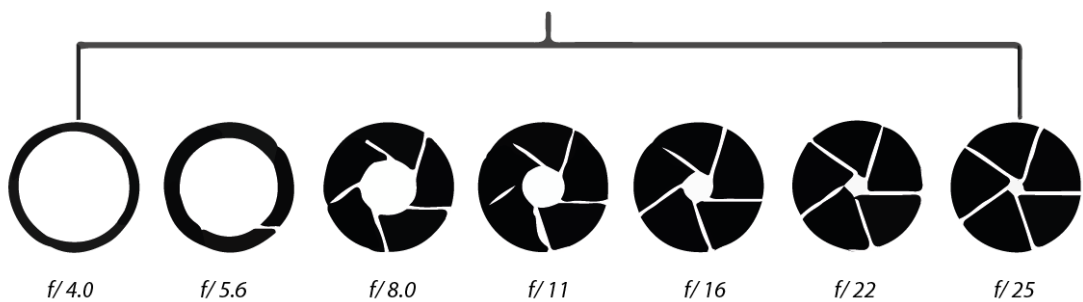

### **2.1.2.8. Fotografía periodística y realidad**

El mundo está rodeado de diversos entornos y realidades que cada persona crea de acuerdo a su beneficio propio, pero para poder plasmar estas situaciones, las fotografías muchas veces deben ser captadas de improviso. Ya que en algunas circunstancias los actores de la realidad actúan de formas distintas ante la cámara haciendo así que dicha realidad sea cambiada o maquillada por así decirlo, es actuada de manera que sea bien vista por los demás.

*“La cámara es un medio fluido de encontrar esa otra realidad.”*  
*Jerry N.*

(2009, 12). La Imagen En Entredicho - Fotografía Y Realidad Nacional.

Por esta razón la fotografía muchas veces es un medio para corroborar con una verdad, podemos decir que estas pueden ser utilizadas como pruebas confirmatorias o al contrario con la fotografía se puede manipular la realidad y corroborar con mentiras.

*El fotógrafo catalán Joan Fontcuberta en su libro “el beso de judas: fotografía y verdad manifiesta que: “las fotografías no se encargan de corroborar nuestra verdad o de asentar nuestro discurso, sino exclusivamente de cuestionar las hipótesis en que otros puedan fundamentar su verdad”.*

### **2.1.2.9. La muerte de la fotografía**

La fotografía es una manera de expresar la realidad, que hoy en día tiene parámetros que han hecho que esta cambie de lo impreso a lo digital; debido a las nuevas tecnologías, sin embargo debemos pensar en que la fotografía es plasmada para dejar un legado o una evidencia

impresa de la vivencia cotidiana de la sociedad. La fotografía es un instrumento tan importante que no debería desaparecer o ser remplazada porque quedaría obsoleta después de tantos años de ser parte de nuestro desarrollo personal, académico etc.

*La muerte de la fotografía es algo anunciado. Hay un sentimiento creciente de que estamos presenciando el nacimiento de una nueva era, la de la post-fotografía. Esto desde luego, representa una respuesta al desarrollo de la nueva tecnología electrónica digital para la grabación, manipulación y almacenamiento de imágenes. Durante la pasada década hemos visto la convergencia creciente de las tecnologías fotográficas con las del video y del ordenador, y esta convergencia parece hacer surgir un nuevo contexto en el que las imágenes constituirán solo un pequeño elemento en el ámbito que nos rodea de lo que se ha denominado hipermedia. Las Tecnologías visuales, con su capacidad para originar una imagen realista sobre la base de aplicaciones matemáticas que modelan la realidad, se añaden al sentimiento de anticipación y expectación.*

Lister Martín (compilador) 1997, p.49. Paidós Ibérica S.A. 1era edición - La imagen fotográfica en la cultura digital.

#### **2.1.2.10. La revolución digital**

El beneficio que el mundo digital aporta en la fotografía es la fácil manipulación de las mismas ya que estas pueden ser mejoradas fácilmente, no como la antigüedad de tratamientos con ácidos.

Sin embargo el medio es algo secundario si se habla de la pasión de fotografías la realidad del mundo y dar a conocerlo mediante lo que capta un lente en un determinado tiempo que quizá nunca se vuelva a repetir.



*En pocos años, las cámaras digitales han marcado una gran diferencia en la forma en que aficionados y personales fotografían el mundo. En el pasado siglo, el invento más importante para el fotógrafo profesional residió en la cámara SLR de 35mm.*

*Ahora, en el siglo XXI, muchos entusiastas de la fotografía usan captadores digitales en vez de película.*

*A pesar de la diferencia básica en el modo de registrar la imagen, muchos de los controles principales de la cámara son los mismos que antes.*

*De hecho muchas cámaras digitales están diseñadas del mismo modo que las SLR tradicionales, la mayoría de las técnicas básicas tampoco han cambiado. Sin embargo, las diferencias significativas en el manejo se explican en la sección correspondiente para poder sacar el máximo partido a los consejos con independencia de la cámara que use. El punto fuerte de la fotografía digital radica en la facilidad con que se puede cambiar y mejorar una imagen después de captarla.*

*Independientemente del medio de registro –película o digital-, cuando la imagen se encuentra en el ordenador, es posible modificar la composición y la exposición con una facilidad, precisión y sutileza imposibles de reproducir con los medios tradicionales.*

(Hedgecoe John, p.8. Blume -El libro de la fotografía - Técnicas sencillas para tomas buenas fotografías)

## **2.2. El concepto “Comunicación Social”**

La comunicación se desarrolla en un ámbito social, la cual da a

conocer a una cierta población que está sujeta a convivir en una sociedad, con fines similares o que buscan un mismo propósito.

*Bajo comunicación social entendemos aquella forma de comunicación en la cual los mensajes son transmitidos:*

*Públicamente Por medios técnicos de comunicación: (Es decir, sin la presencia de un conjunto de receptores limitado y definido de modo personal)*

*Indirectamente (es decir a distancia espacial, temporal o espacio-temporal, entre los participantes de la comunicación)*

*Unilateralmente a un público disperso o colectividad (es decir sin intercambio de respuesta entre los que emiten y los que perciben los mensajes)*

(G. Maletzke, 1992, p.45-ciespal-Sicología de la comunicación social).

Al referirse a comunicación social, quiere decir que no solo una persona receptorá la información.

*“Una comunicación social es aquella producida en una fuente única, capaz de ser transmitida a un público receptor infinitamente grande”*

*“... la entrega aproximadamente simultánea de mensajes idénticos a través de mecanismos de reproducción y distribución de alta velocidad a un número relativamente grande e indistinto de personas”*

(S.W.Head: “Broadcasting in America”, p77)

### **2.2.1. Comunicación gráfica presente y pasado**

La fotografía forma parte de la comunicación gráfica, ya que es capaz de transmitir mensajes sin necesidad de palabra. Y está en la actualidad es usada mucho para la publicidad.

*La comunicación gráfica es el proceso de transmitir mensajes por medio de imágenes visuales que normalmente están en una superficie plana. Se usan dos clases de imágenes: las ilustraciones y los símbolos visuales. El término "ilustraciones" incluye fotografías, pinturas y dibujos. Las palabras se representan gráficamente mediante símbolos de diversas formas llamados letras.*

*Estas letras y las palabras que forman se llaman símbolos porque nada en ellas puede relacionarse con los objetos o ideas que representan.*

*El símbolo representa algo más debido a una convención; es decir, un acuerdo entre sus usuarios.*

*Las imágenes y el lenguaje escrito desempeñan funciones muy diferentes en la comunicación gráfica, pero comparten una notable similitud.*

(Turnbull Arthur T., Baird Ruseell N 2003, p.13.Comunicación Gráfica)

### **2.2.2. La comunicación gráfica en la actualidad**

Un factor muy importante para el entendimiento entre individuos u organizaciones es la comunicación gráfica, ya que esta permite transmitir los pensamientos, sentimientos, y este es un factor que hoy en día nos

cobija, ya que todo nuestro alrededor esta empapelado de publicidad la misma que es mediante una comunicación gráfica.

*“La comunicación gráfica es una gran fuerza de sustento de nuestra existencia económica, política y cultural.*

*Escudriñemos los actos de nuestro gobierno por medio del periódico impreso. Pagamos con papel moneda nuestras facturas impresas; también con cheques o tarjetas de crédito impresos.*

*Conocemos los artículos de consumo mediante la publicidad impresa, y los llevamos a casa en cajas de cartón o bolsas impresas.”*

(Turnbull Arthur T., Baird Ruseell N 2003, p.15.Comunicación Gráfica)

## **2.3. Fundamentación social**

### **2.3.1. Teoría del juicio social**

La teoría del juicio social nos habla de las creencias propias de cada individuo, ya que cuando este no tiene su propio pensar; es cuando se deja manipular por creencias de otras personas.

*La premisa central de la teoría del juicio social es que el procesamiento de la información de un individuo acerca de algún aspecto, está condicionado por su propia relación con dicho aspecto. De esto se deduce que los individuos que están demasiado involucrados con un tema tienen una fuerte o definida opinión sobre el mismo, aceptando muy pocas opiniones alternativas. De una forma complementaria, las personas que no están involucradas con un aspecto estarán más dispuestas a*

*escuchar los argumentos a favor o en contra.*

*Esta teoría predice que el éxito de un mensaje depende de la relación existente entre el mensaje y las creencias del receptor.*

(Osorio Jaime, 2001.p.100. FCE UAM Xochimilco México - Fundamento del análisis social - La realidad social y su conocimiento)

### **2.3.2. ¿Qué es realidad social?**

A la realidad social se la puede definir como un conjunto de fenómenos económicos, culturales, políticos, éticos que la gente tiene que afrontar en su diario vivir.

*La realidad social es distinta de la cognitiva biológica o individual, y consiste en las tendencias socialmente aceptadas en una comunidad.*

*El principio mejor conocido de la realidad social es "la gran mentira", que dice que una mentira exagerada convence más fácilmente a la gente que una mentira realista. Existen muchos ejemplos de esto en la política y la teología, por ejemplo, el reclamo de que el emperador romano era de hecho un "dios", demuestra que este principio fue conocido por los propagandistas de la antigüedad, y sigue siendo aplicado hasta nuestros días.*

### **2.3.3. Concepto y características de la sociedad**

Los grupos sociales como principio se forman debido a la necesidad de superarse ante otros grupos, de esta manera corroboran por un desarrollo un tanto individual para beneficio de un cierto grupo de personas, por este

motivo empiezan con la elección de un líder que tendrá la potestad para hacer cumplir las leyes que se imponen ellos mismos.

*Ya sabemos que la palabra sociedad designa al conjunto de seres humanos hombres y mujeres, que por voluntad propia cooperan en la realización de sus intereses comunes. Para lograrlo, cada sociedad crea sus propias normas y se organiza de acuerdo a sus con una serie de comportamientos, derechos y obligaciones que están regulados por medios de leyes o códigos jurídicos.*

*En efecto, toda sociedad necesita un mínimo de acuerdos entre sus integrantes para funcionar de manera adecuada. Estos convenios pueden modificarse con el paso del tiempo.*

*Al mismo tiempo, las sociedades crean su propia cultura e implementan normas de convivencia. Sus costumbres y valores las definen y diferencian de las demás, a la vez que les permiten establecer lazos de integración permanentes, por lo que deben diferenciarse de los grupos o asociaciones cuya existencia es de carácter temporal.*

*Las características más importantes de una sociedad son:*

*a) Es una agrupación de seres humanos que por voluntad propia cooperan en la realización de objetivos comunes.*

*b) Refuerza sus lazos de unidad constantemente e integra las expresiones culturales de los diferentes grupos sociales.*

*c) Crea sus propias normas y se organiza de acuerdo con una serie de comportamientos, derechos y obligaciones que se encuentran regulados por medio de leyes o códigos jurídicos.*

d) *Tiene la finalidad de mantenerse a través del tiempo.*

(Héctor Martínez Ruiz / Guadalupe Guerrero Dávila, p.163.CengageLearning - Introducción a las ciencias sociales)

#### **2.3.4. Social**

Hablamos de lo social al trato entre individuos que socializan sus necesidades, con el fin de buscar un bien o desarrollo común.

*Si consideramos las circunstancias bajo las cuales hablamos de socialización en la vida diaria, descubrimos que lo hacemos así solo bajo circunstancias de interacción recurrentes en aceptación mutua. Afirmaciones tales como “Ahora estamos trabajando, no estamos socializando” o “Uno no debe socializar con el enemigo”, indican esto claramente. De hecho, la primera afirmación significa, “Nosotros ahora coordinamos nuestras acciones en el compromiso de completar una tarea, no bajo la emoción de aceptación mutua”, y la segunda significa “No debemos entrar en relaciones de aceptación mutua con el enemigo, porque esto destruye la emoción de enemistad necesaria para matarlo”.*

(Maturana Romesín Humberto, 2011, p.89. Buenos Aires: Granica SA, 1era edición - La objetividad: un argumento para obligar.)

#### **2.3.5. El hombre: individuo y sujeto social**

Todas las personas tienen su propia capacidad de pensar, de tomar decisiones pero también tienen la capacidad de dejarse influenciar, manipular de otras con mayor grado de conocimiento, sin embargo cada uno tiene el derecho de tener su propia opinión de las cosas.

*Por otra parte, el hombre es un ser social por naturaleza, esto quiere decir que tiene la necesidad de desarrollarse dentro de una sociedad, con la cual adquiere un sentido de pertenencia, de ahí que se tiene la necesidad de desarrollarse dentro de una sociedad, con la cual adquiere un sentido de pertinencia, de ahí que se nos denomine sujetos sociales, o sea personas que pertenecemos a una determinada sociedad.*

*En cambio, la palabra sociedad se utiliza para designar al conjunto de seres humanos que por su voluntad, cooperan en la realización de varios de sus intereses comunes. Para lograrlo, cada sociedad crea sus propias normas y se organiza con una serie de comportamientos -derechos y obligaciones- que están regulados por medio de leyes o códigos jurídicos.*

*Desde el momento que nacemos ya pertenecemos a la sociedad; la familia es el primer grupo socializador, pues transmite a cada nueva generación las costumbres, conocimientos y normas que les permiten convivir con los demás.*

*En general estas enseñanzas pretenden que cada miembro se inserte a la sociedad. Por eso, no debemos olvidar que como individuos o sujetos sociales formamos parte de una sociedad.*

(Héctor Martínez Ruiz / Guadalupe Guerrero Dávila, p.131.CengageLearning - Introducción a las ciencias sociales)

### **Concepción de individuo y sociedad según la Teoría comprensiva**

Muchas veces se puede ver que un grupo de personas pueden perseguir un mismo fin pero con diferente punto de vista o a su vez buscar otra intencionalidad. Ningún individuo puede pensar igual que otro.



*Para Max Weber, la finalidad de la teoría comprensiva o Verstehen es comprender la realidad social en que vivimos. Esto lo podemos hacer de manera objetiva, tal y como lo planeaban Karl Marx y Émile Durkheim, pero la objetividad es solo una herramienta metodológica que agrupa las características generales de los fenómenos que pretendemos analizar y no es suficiente. Así, llegamos a la primera conclusión: los conceptos no son más que herramientas metodológicas que nos permiten acercarnos al estudio de los hechos sociales.*

*Pero la sociedad está conformada por individuos, los cuales tienen distintas maneras de pensar y hasta motivaciones diferentes que influyen para que sus acciones tengan un significado y carácter particular.*

(Héctor Martínez Ruiz / Guadalupe Guerrero Dávila, p.142.Cengage Learning - Introducción a las ciencias sociales)

Una medida que se debe optar es vivir a diario la realidad y enfocarnos en el desarrollo de nuestro entorno haciéndonos partícipes del mismo.

### **2.3.6. Arte y Sociedad**

La relación Arte y sociedad, viene dada desde el principio de la vida. Medio ambiente, el entorno, contenedores de la existencia dotan al Arte de significados, pero también construyen herramientas, estructuras y eventos que se establecen como relevantes para los grupos humanos presentes del mismo modo, los seres humanos en comunidad, generan una pertenencia y representatividades. La sociedad con estas cargas y distribuciones de roles, que muchas veces determinan a los géneros, construye formas de representación a lo largo de la historia, mostrándonos la evolución de la misma posibilitando, el observar las

identidades que habitan geografías, influenciando a las estéticas y otras manifestaciones que al día de hoy, más estilizadas, siguen y continúan con una gran carga mística, en las identidades personales y colectivas. La corporalidad acoge y desplaza a estas identidades, surge en los grupos, casi sin exclusión, la necesidad de diferenciarse, para lo cual, los símbolos, colores, diseños y adornos significativos juegan un rol relevante. En casos relevantes guardan, una profunda relación con el entorno propenden a reunificarse con el medio que los rodea. □ Dicho proceso origina una parte de la identidad cultural, que estaría constituida por un desarrollo más complejo de la existencia, planteamientos filosóficos y psicológicos, incluso de las mismas que el folclor consignaría de manera más anecdótica adicionándoles elementos que conjugan lo real con lo irreal.

( Fulvio Fernández Muñoz □, Artículo publicado; el Arte y Sociedad, 2009)

*La fotografía ocupa hoy a decenas de miles de fotógrafos profesionales. Las obras de cierto número emergen por su calidad documental, su sentido artístico y su espíritu inventivo.*

*Entre las actuales tendencias, cabe distinguir dos grandes corrientes: los fotógrafos para quienes la imagen es un medio de expresar, a través de sus propios sentimientos, las preocupaciones de nuestro tiempo. Se sienten aludidos por los problemas humanos y sociales, viven comprometidos. Para otros la fotografía es un medio de realizar sus aspiraciones artísticas personales. En ambos casos pueden ser creadores o simples artesanos, pero todos ellos son los descendientes de aquellos que, después de medio siglo de estancamiento, han recuperado el prestigio para la fotografía.*

(Geséle Freund, 2008, p.171. Editorial Gustavo Gili SL, Barcelona-la fotografía como documento social)

### **2.3.7. Expresión Social**

#### **Otros Protagonistas sociales**

Hay nuevos protagonistas sociales que todavía de una manera dispersa empiezan a desarrollar una corriente que busca contribuir un proyecto alternativo.

El movimiento ecológico que busca mantener equilibrio entre desarrollo y recursos.

Los cristianos que aportan con nuevos valores de compromiso y de organización de los pobres.

Los organismos de defensa de los derechos humanos, de defensa del medio ambiente, de solidaridad, aportan a la lucha por un mundo diferente.

El movimiento barrial aún está disperso en su mayoría y bajo el control del clientelismo electoral. Los esfuerzos de reorientación del trabajo barrial aún son muy locales.

El movimiento estudiantil, universitario y secundario, ha sido controlado y no ha logrado levantar alternativas. Sin embargo la crisis social que afecta, sobre todo, a los sectores juveniles, crean nuevas condiciones para reconstruir el protagonismo de esta fuerza. Existen varios procesos juveniles que se están desarrollando.

El movimiento de mujeres comienza a construirse a partir de 1987, cuando se crean espacios de confluencia y de acción. Hoy es un proceso que más bien se ha institucionalizado en el estado.

A pesar del debilitamiento y la derrota temporal del movimiento popular,

los problemas sociales no están resueltos. Empiezan a emerger nuevos actores sociales, sobre todo en torno a los ejes anti sistémicos de resistencia, como la lucha en defensa de la biodiversidad y en contra del modelo extractivista, encabezada por la coordinadora de Defensa de la Vida y la Soberanía.

(Lola Vázquez S., Napoleón Saltos G. 2013.p 402. Fundación José Peralta- Ecuador su realidad)

### **2.3.8. Participación Social**

Es la intervención de los ciudadanos en la toma de decisiones respecto al manejo de los recursos y las acciones que tienen un impacto en el desarrollo de sus comunidades. En este sentido, la Participación Social se concibe como un derecho de los ciudadanos. Para que la participación social se facilite, se requiere de un marco legal y de mecanismos democráticos que propicien las condiciones para que las comunidades organizadas hagan llegar su voz y sus propuestas a todos los niveles de gobierno.

([http://www.consejos Escolares.sep.gob.mx/es/conapase/Que\\_es\\_la\\_Participacion\\_Social\\_](http://www.consejos Escolares.sep.gob.mx/es/conapase/Que_es_la_Participacion_Social_))

### **2.3.9. El Buen vivir**

En la Constitución vigente desde el 2008 consta el Título VII “El Régimen del Buen Vivir” que desarrolla unas nuevas formas de convivencia, y lo hace a través de Sistemas, Institutos, Políticas, Programas y Servicios.

Todo desde la visión que tiene el hiper presidencialismo para modelar

la vida de las personas, tal vez sin respetar todas las culturas que, a lo largo del tiempo y de varias generaciones, han ido formando los núcleos familiares; esto es, enmarcándolos en los diseños que elabore el Estado en educación, hábitat y vivienda, seguridad, comunicación social, cultura física y tiempo libre. Esta vida dirigida desde las cumbres del poder, es incompatible con la política social que practican países europeos de alto nivel de vida a través de salarios suficientes para que sean administrados por los núcleos familiares. Esos países son Alemania, Dinamarca, Suecia, Noruega donde funciona la democracia pluripartidista y se practica la independencia de los otros poderes como el Legislativo, Judicial y Electoral.

Aquí, en cambio, se desconocen los índices verdaderos de desempleo y subempleo, se continúa con subsidios al gas, gasolina, al auxilio mensual para casi dos millones de pobres con USD 50. A la par, crece la deuda externa multilateral y la más onerosa de China; se disminuye la reserva de oro del Banco Central, se crea dinero electrónico, y se descapitaliza al IESS. En el último tramo, de casi tres años que faltan, para completar 11 años de gobierno de Alianza País, se anuncia que, a través de una flamante Secretaría del Buen Vivir adscrita a la Presidencia, y con nivel de ministerio, se ejecutarán programas a un costo de USD 12 190 173 para encontrar, al final, horizontes de felicidad en ciudades del Buen Vivir planificadas por Senplades, al mismo estilo del Viceministerio de “la suprema felicidad” que creó Venezuela hace ocho meses, en medio de la inflación más alta del mundo, y de la escasez clamorosa de productos básicos de consumo y de alimentación.

Estos proyectos inéditos entregarán el Ecuador a las Naciones Unidas, y tal vez pidan a Guinness que abra un expediente para obtener la presea de una sociedad casi perfecta. ¿La sociedad ecuatoriana estará dispuesta a aceptar esta vida dirigida? Por eso, es pertinente recordar que en los clásicos totalitarismos se dieron leyes rígidas para la vida social, prohibieron manifestaciones eróticas en público, regularon horarios para

diversiones y ejercieron controles para lograr la fidelidad política.

Stalin reguló el consumo de bebidas alcohólicas y la vida nocturna hasta suprimirla, y determinó que el vestuario femenino sea de cuerpo cubierto hasta el cuello. Hitler decía que las masas están más satisfechas con el trabajo diario en cualquier sitio que se le asigne, por sobre la vida conyugal. Mussolini imponía el terror a través de marchas de sus fieles camisas negras, e incitaba a las mujeres para que tengan hijos entregados al fascismo. Este Buen Vivir tiene marcos legales rígidos, especialmente en el Código Monetario y Financiero y en el Código Integral Penal

Este contenido ha sido publicado originalmente por Diario EL COMERCIO en la siguiente dirección:

<http://www.elcomercio.com.ec/opinion/sociedad-buen-vivir-ecuador.html>.

Si está pensando en hacer uso del mismo, por favor, cite la fuente y haga un enlace hacia la nota original de donde usted ha tomado este contenido. ElComercio.com

La norma constitucional establece en el capítulo II del título II dos “Derechos del Buen Vivir”, siendo estos: agua y alimentación, ambiente sano, comunicación e información, cultura y ciencia, educación, hábitat y vivienda, salud, trabajo y seguridad social.

(Luis E Puente Hernández, 2013.p.91. FLACSO, Ecuador- Biblioteca pública, democracia y buen vivir)

### **2.3.10. Cultura**

*Para el tradicionalismo la nación está compuesta por un conjunto de individuos, unidos entre sí por los lazos naturales de un espacio geográfico concreto y delimitado, de la raza, de la familia y la*

*propiedad. Esta concepción no toma en cuenta las diferencias sociales de la población y arbitrariamente construye un todo homogéneo del que exorciza todos los problemas, afincándose en un concepto mítico de patria. La historia para el tradicionalismo es, por eso, el orden social impuesto por la vida, y que no debe cuestionarse por nuevas fuerzas sociales que desintegrarían su unidad y armónico desarrollo.*

*El ser nacional se define como lo propio de nuestra tierra, de nuestra sangre y de las virtudes del pasado. Cualquier manifestación cultural, presente, de las de las clases subalternas y que se aparten de este origen mítico, no es tomado en cuenta dentro de la concepción tradicionalista de la cultura.*

(Luis E. Proaño, 1989, p.89. editorial CIESPAL – Comunicación y Política Temas controversiales)

### **2.3.11. Expresión Cultural**

Las costumbres, lenguajes, símbolos, creencias, artes y oficios, etc. son instituciones que han evolucionado en las sociedades por aportaciones de los individuos y como tales, son estos quienes tienen derecho a expresarlos individual o colectivamente en forma voluntaria, tales manifestaciones culturales no son apropiables y sólo los objetos tangibles creados por los individuos son apropiables por sus creadores.

Todas las personas tienen derecho a expresarse culturalmente y a ejercer sus costumbres siempre que estas no violen los derechos de otros. También los menores de edad tienen derecho a adoptar prácticas culturales pacíficas; sin embargo los padres o apoderados legales tienen derecho a limitar ciertas prácticas cuya ejecución pongan en riesgo la integridad física o bienes propios o de terceros, sobre estas u otras prácticas controversiales los padres o apoderados y los menores deben

agotar los mecanismos de diálogo a fin de lograr acuerdo entre ambas partes.

En cuanto a los derechos sobre los bienes culturales materiales estos sólo serán detentados por quienes los crearon, descubrieron u obtenido a través de medios legítimos como el comercio, la herencia o la donación. La interferencia del gobierno sobre la expresión cultural es censura y un atropello a la igualdad ante la ley al privilegiar ciertas expresiones prácticas culturales sobre otras. La apropiación o regulación del gobierno sobre bienes culturales materiales es confiscación y es condenable e injustificable como todo expolio contra los individuos.

La regulación y protección estatal contra la copia o transmisión de producciones culturales intangibles es una práctica mercantilista que aunque arraigada y extendida no tiene una base ética, la información o ideas que se hacen públicas no tienen dueño: no son propiedad, por ende la apropiación de ideas expresadas en diversa forma, entre ellas costumbres, técnicas artísticas o de manufactura, argumentos de la literatura, fórmulas y recetas para crear sustancias, etc. no constituyen propiedad ni por ende sujetas a regulación. Los contratos establecidos entre los individuos para proteger ideas en forma excluyente sólo vinculan a las partes contractuales pero no vulneran el derecho a expresar tales ideas halladas independientemente por terceros.

<http://mlibertario.blogspot.com/2012/08/sobre-la-expresion-cultural.html>

## **2.4. Fundamentación Contextual**

### **2.4.1. Cantón Pedro Moncayo**

Pedro Moncayo está situado al norte de la provincia de Pichincha a una hora de la ciudad de Quito y de la misma manera, a una hora de la ciudad de Ibarra pero en dirección norte.



Está constituido por cuatro parroquias rurales y una urbana: Malchinguí, Tocachi, La Esperanza, Tupigachi y Tabacundo respectivamente.

La parroquia Tabacundo es la cabecera cantonal, donde se encuentra asentada la mayor fuente de trabajo dentro del cantón; la producción y exportación de las flores, mismas que son muy cotizadas por países extranjeros que adquieren este producto. Por esta razón Pedro Moncayo fue declarado como la Capital Mundial de la Rosa.

A más de las flores más bellas del mundo, Pedro Moncayo es productor en gran cantidad de vegetales e insumos derivados de la producción de leche y animales domésticos.

Es un pueblo rico en tradiciones, cultura, perseverancia y memoria histórica de miles de años.

Muy aparte de las fiestas que existen en el cantón, también se puede apreciar la gran variedad de flora y fauna que existe en los alrededores y los páramos de Pedro Moncayo.

Uno de los lugares más apreciados por los turistas que las visitan son las famosas Lagunas del Mojada ubicadas en el nudo de Mojanda Cajas, al norte del cantón.

Otro de los lugares turísticos más frecuentados es el Parque Arqueológico y de Investigación Científica Cochasquí que data de 500 a 1500 A.C en la Quitu Cara.

El cantón de Pedro Moncayo al igual que en otros existe las diferentes clases sociales, existe un mandatario o Alcalde el cual no tiene afinidad con toda la población sin embargo tiene su aceptación por algunos seguidores. Este con ayuda del Municipio informa sus actividades para

informar al cantón mediante un periódico mensual y una entrevista televisiva semanalmente.

Sin embargo los pedromoncayenses son conocidos por su carisma que hace sentir a los visitantes.

## **2.5 Posicionamiento Teórico Personal**

De las anteriores fundamentaciones y teorías mencionadas podemos deducir que la fotografía hoy en día es un medio de comunicación muy cotizado y de realce, el cual no debería desaparecer, ya que este es un medio físico que podrá seguir siendo una prueba de las evidencias del pasado, y debido al modernismo que este siglo ha venido desarrollando sirve fundamentalmente como ente comunicador en cualquier ámbito social, sin embargo debemos también tener en cuenta que la comunicación es un parámetro importante para una verdadera sociabilización de realidades propias de cada ser o individuo, el cual está inmerso o forma parte de un grupo social de acuerdo a la necesidad o preferencia.

Teoría del juicio social trata de que cada individuo posea una creencia y asuma su idea, sin embargo muchas veces se deja llevar por otros.

A todas estas, la prioridad de este proyecto es relacionar a la sociedad y dar a conocer la realidad en la cual se inmiscuyen mediante un comunicador llamativo que es la fotografía.

## **2.6 Glosario de Términos**

**Sociedad utópica:** (Soc.) **Doctrina** según la cual la redención social del proletariado se logra mediante la aplicación integral de los principios socialistas.

**Fuerzas conexas conexo, -xa :** *Adj.* Díc. De la cosa que está enlazada o relacionada con otra.

**Denostada:** *tr.* Injuriar gravemente; infamar de palabra.

**Denuedo:** Brío, esfuerzo, valor, intrepidez.

**Avisorar:** otear, acechar, observar, atisbar, ojear, advertir, vislumbrar, columbrar, distinguir, divisar, descubrir, percibir, ver, captar

**Convergencia:** otear, acechar, observar, atisbar, ojear, advertir, vislumbrar, columbrar, distinguir, divisar, descubrir, percibir, ver, captar

## **2.7. Subproblemas, Interrogantes, Supuestos Implícitos (en proyectos factible)**

¿La fotografía es un ente llamativo para la sociedad?

¿La sociedad necesita un ente comunicador más persuasivo?

¿La fotografía es llamativa?

¿Cómo diferenciar una fotografía de calidad?

¿Si llegara a desaparecer la fotografía, que pasaría?

¿Cuán factible es el fotoperiodismo en el Ecuador?

¿La fotografía puede ser un proyecto sustentable en el Ecuador?

## **CAPÍTULO III**

### **3. METODOLOGÍA DE LA INVESTIGACIÓN**

#### **3.1. Tipo de investigación**

##### **3.1.1 Investigación descriptiva**

Problema: ¿Cómo poder fotografiar un objetivo, situación para llevar un mensaje espontáneo y real?

Se realizó entrevistas a fotógrafos profesionales, para adquirir normas a cumplir y criterios personales.

Se realizó el respectivo análisis debido a la importancia del tema, con el fin de dar a conocer la realidad social del cantón Pedro Moncayo a través de la fotografía.

##### **3.1.2 Investigación de campo**

Se realizó las encuestas a moradores del Cantón Pedro Moncayo para la respectiva documentación fotográfica de todas las parroquias que conforman el mismo.

##### **3.1.3 Investigación documental**

Se revisó exhaustivamente archivos de la biblioteca municipal, actas históricas de la Municipalidad y textos históricos de autores de la zona, para recopilar información.

## **3.2 Métodos**

### **3.2.1 Método inductivo**

Se aplicó la investigación para la elaboración del marco teórico, lo que permitió observar hechos pasados necesarios para así poder generalizar el problema a resolver. Clasificando hechos importantes que ayudaron a el mismo.

### **3.2.2 Método deductivo**

Se aplicó al sacar ideas de la información obtenida, llegando a definir el marco teórico y generando una propuesta de un foto libro como conclusión.

### **3.2.3 Método analítico/ sintético**

Se aplicó para desglosar la información y descomponerla, con lo cual se logró mayor comprensión, explicación amplia del tema determinando las causas y efectos, logrando obtener un resultado físico.

## **3.3 Técnicas de investigación**

En la presente se utilizó la encuesta, entrevista y criterios de expertos. Lo que se aplicó a personas, profesionales y estudiantes para obtener información precisa y datos que sirvieron para el desarrollo del proyecto.

## **3.4 Población.**

Se consideró importante para la realización del diagnóstico técnico el análisis y recopilación de información relevante de varios actores como son los fotógrafos y especialistas, tomando alusión a un porcentaje de la

población del Cantón. El 5% de la muestra correspondiente al número de habitantes 25.684 del Cantón Pedro Moncayo Provincia de Pichincha.

### 3.5 Muestra

$$n = \frac{PQ \cdot N}{(N-1) E^2 + PQ \cdot k^2}$$

n= Tamaño de la muestra

PQ= Varianza de la población, valor constante = 0.25

N= población /universo = 25.684

(N-1)= Corrección geométrica para muestras grandes >30

E= Margen de error estadísticamente aceptable:

0.02=2%(mínimo)

0.3= 30%(máximo)

0.05= 5%(recomendado en educación)

k=coeficiente de corrección de error, valor constante=2

### Fracción Muestral

$M = (n/N) E$

m=fracción muestral

n=muestra



## CAPÍTULO IV

### 4. ANÁLISIS E INTERPRETACIÓN DE RESULTADOS

#### 4.1 RESULTADOS DE LA ENCUESTA REALIZADA A DIFERENTES PERSONAS

En las siguientes páginas podremos observar las respuestas aplicadas a pobladores del Cantón Pedro Moncayo, de diferentes lugares del mismo.

##### 1. ¿Tiene conocimientos sobre la fotografía?

RESPUESTAS	F	%
MUCHO	74	20
POCO	253	68
NADA	47	12
TOTAL	374	100

FUENTE: CANTÓN PEDRO MONCAYO PROVINCIA DE PICHINCHA

ELABORADO POR: INVESTIGADORA

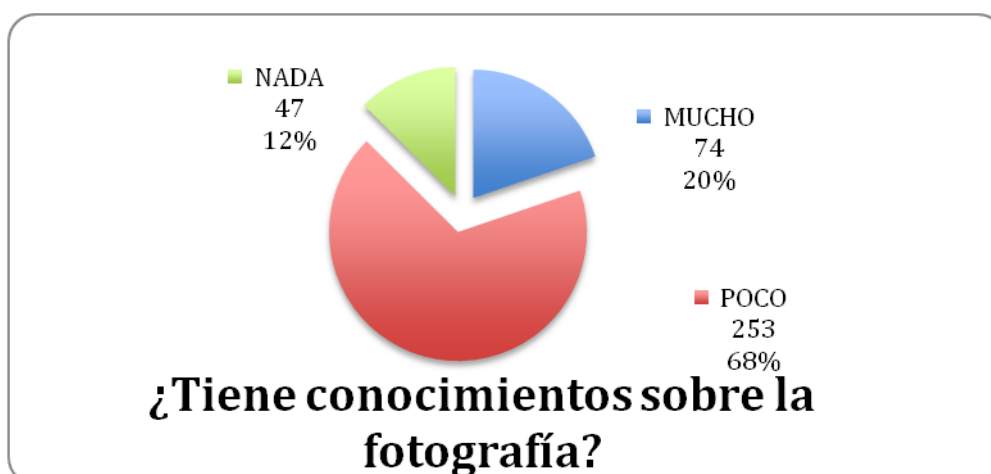

**INTERPRETACIÓN:** Existe el desconocimiento generalizado sobre la fotografía. Al igual que el arte y el diseño atraviesan el mismo problema. Lo que se demuestra que es necesario despertar el interés a la sociedad desde una perspectiva de hacer cultura con la imagen.



## 2. ¿Sabe cómo utilizar una cámara fotográfica?

RESPUESTAS	F	%
MUCHO	97	26
POCO	253	68
NADA	24	6
TOTAL	374	100

FUENTE: CANTÓN PEDRO MONCAYO PROVINCIA DE PICHINCHA  
ELABORADO POR: INVESTIGADORA

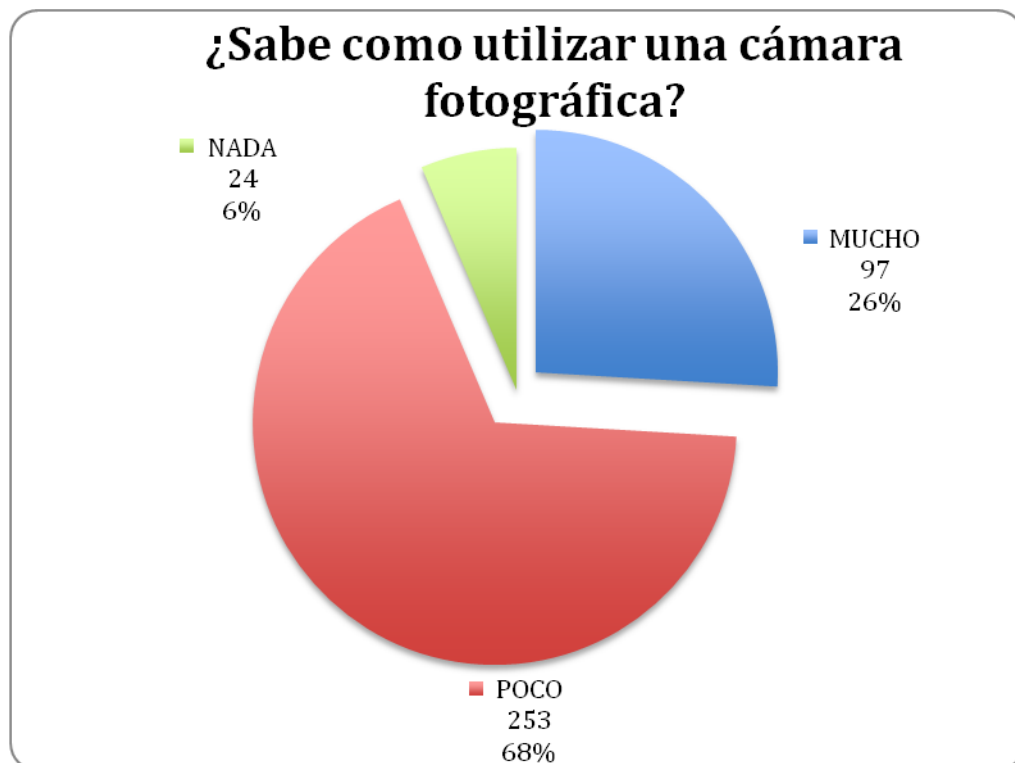

**INTERPRETACIÓN:** Existe el desconocimiento generalizado sobre cómo utilizar una cámara fotográfica.

Lo que se demuestra que es necesario despertar el interés a la sociedad ante una era tecnológica día a día más avanzada y por esta razón se valida la presentación de la propuesta fotográfica.

### 3. ¿Ha visitado alguna galería fotográfica?

RESPUESTAS	F	%
MUCHO	62	17
POCO	185	49
NADA	127	34
TOTAL	374	100

FUENTE: CANTÓN PEDRO MONCAYO PROVINCIA DE PICHINCHA  
ELABORADO POR: INVESTIGADORA

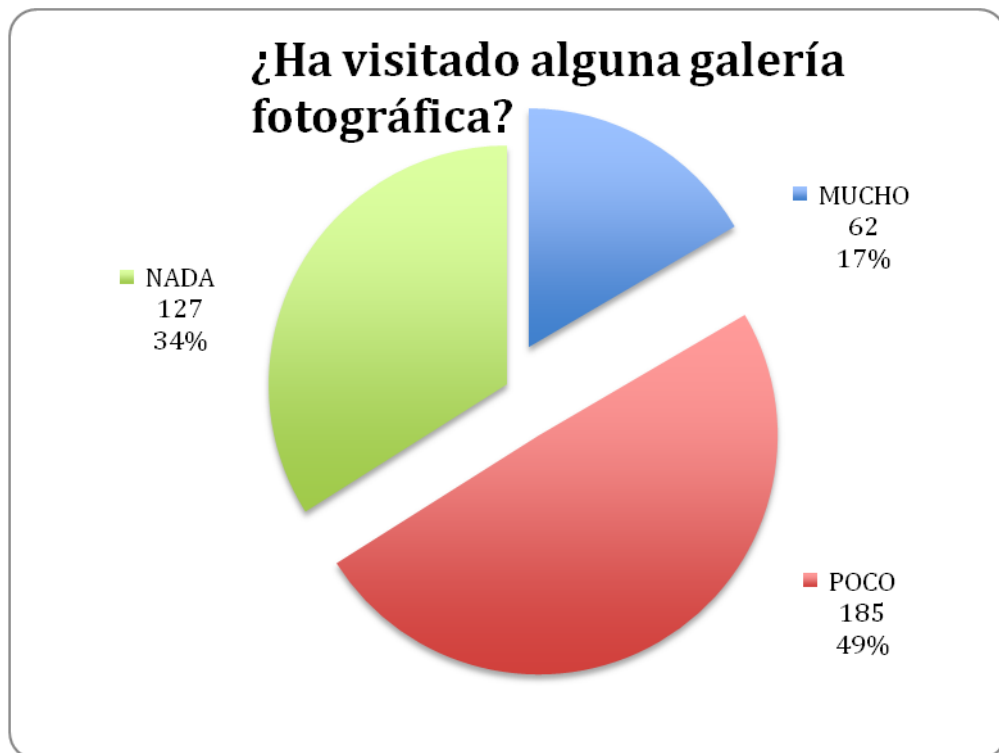

**INTERPRETACIÓN:** Existe el poco conocimiento generalizado sobre el conocimiento de una galería fotográfica y la participación de a la misma.

Lo que se demuestra que es necesario despertar el interés a la sociedad desde una perspectiva de hacer cultura con la imagen para un desarrollo más actual.

#### 4 ¿Cree que una exposición fotográfica le llamaría la atención?

RESPUESTAS	F	%
MUCHO	290	78
POCO	79	21
NADA	5	1
TOTAL	374	100

FUENTE: CANTÓN PEDRO MONCAYO PROVINCIA DE PICHINCHA

ELABORADO POR: INVESTIGADORA

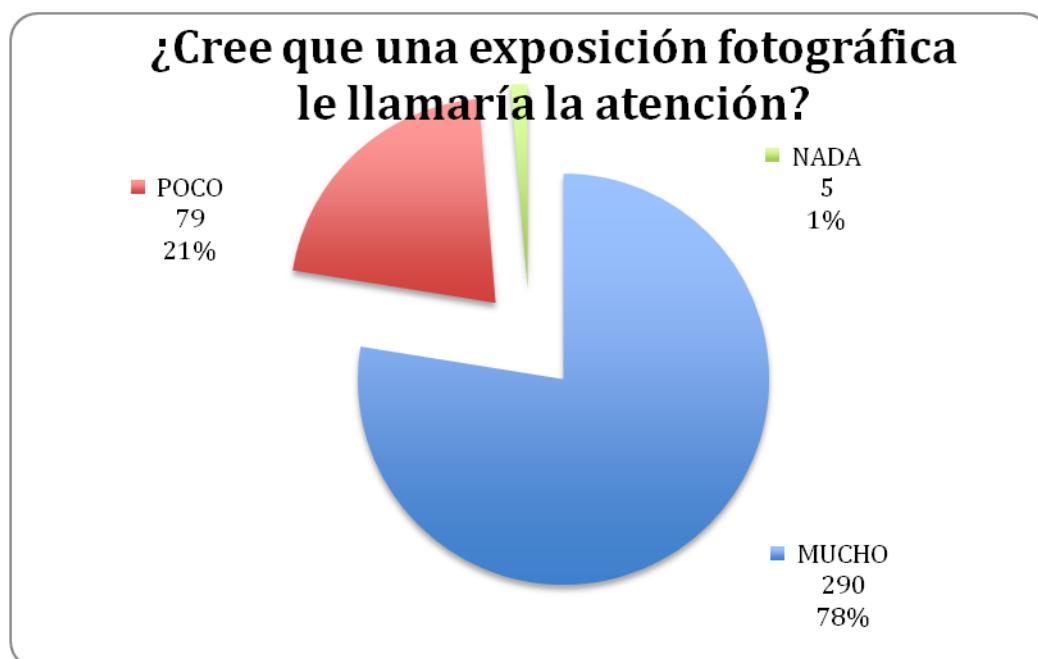

**INTERPRETACIÓN:** Existe la afirmación generalizada sobre el interés que la fotografía al igual que el arte y el diseño tendrían si estuviera a su mayor alcance.

Lo que se demuestra que la falta de información y eventos con temáticas actuales ha hecho perder grandes oportunidades de crecimiento cultural valiosos.

## 5. ¿Está de acuerdo que la fotografía es una manera de expresión?

RESPUESTAS	F	%
MUCHO	319	85
POCO	50	14
NADA	5	1
TOTAL	374	100

FUENTE: CANTÓN PEDRO MONCAYO PROVINCIA DE PICHINCHA

ELABORADO POR: INVESTIGADORA



**INTERPRETACIÓN:** Existe la aprobación generalizada sobre la fotografía es una manera de expresión al igual que el arte y el diseño.

Lo que se demuestra que la gran parte de encuestados está consciente de lo valioso que es el tema fotográfico.

**6. ¿Está consciente de que la fotografía es una forma de mostrar una realidad?**

RESPUESTAS	F	%
MUCHO	275	74
POCO	95	25
NADA	4	1
TOTAL	374	100

FUENTE: CANTÓN PEDRO MONCAYO PROVINCIA DE PICHINCHA  
ELABORADO POR: INVESTIGADORA



**INTERPRETACIÓN:**

Existe el conocimiento generalizado en que la fotografía es una forma de mostrar la realidad al igual que el arte y el diseño.

Es necesario un medio para mostrar dicha realidad y que evidencia que la fotografía es un medio de comunicación visual que llega a la gente.

## 7. Ha tenido conocimiento de algún curso de fotografía?

RESPUESTAS	F	%
MUCHO	54	14
POCO	156	42
NADA	164	44
TOTAL	374	100

FUENTE: CANTÓN PEDRO MONCAYO PROVINCIA DE PICHINCHA

ELABORADO POR: INVESTIGADORA

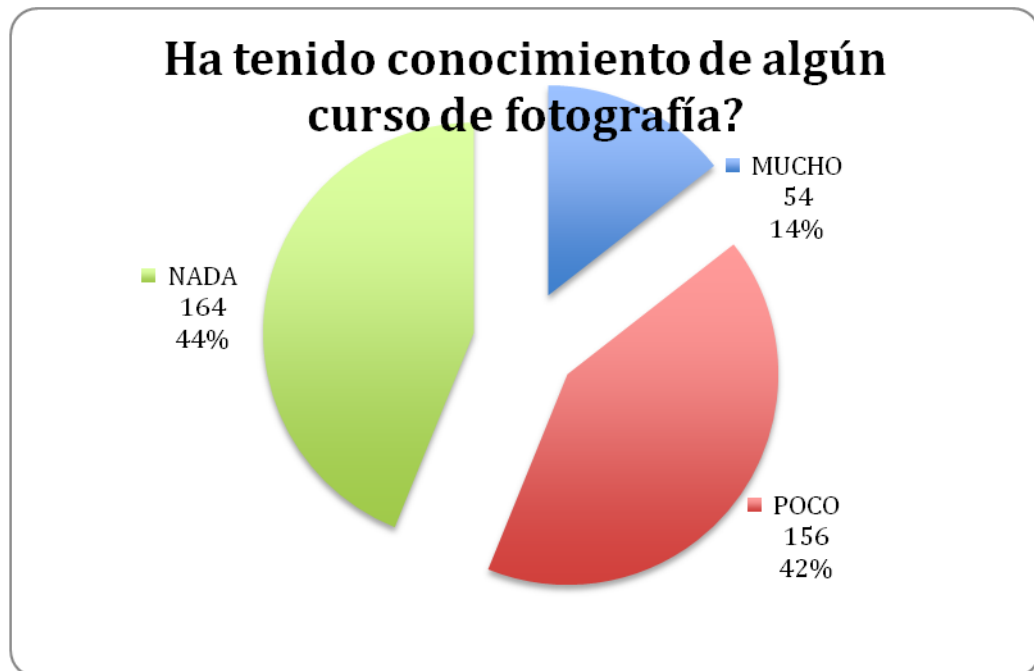

**INTERPRETACIÓN:** Existe el desconocimiento generalizado sobre la existencia de cursos de fotografía al igual que de arte y de diseño.

Lo que se demuestra que es necesario despertar el interés a la sociedad desde una perspectiva de hacer cultura con la imagen y a su vez ser seguidores de conocimiento externo de otras culturas más apegadas a temas como son la fotografía y por esta razón se valida en parte el desarrollo de este trabajo.

## 8. ¿Le gustaría ser partícipe de una galería fotográfica?

RESPUESTAS	F	%
MUCHO	222	59
POCO	141	38
NADA	11	6
TOTAL	374	100

FUENTE: CANTÓN PEDRO MONCAYO PROVINCIA DE PICHINCHA

ELABORADO POR: INVESTIGADORA

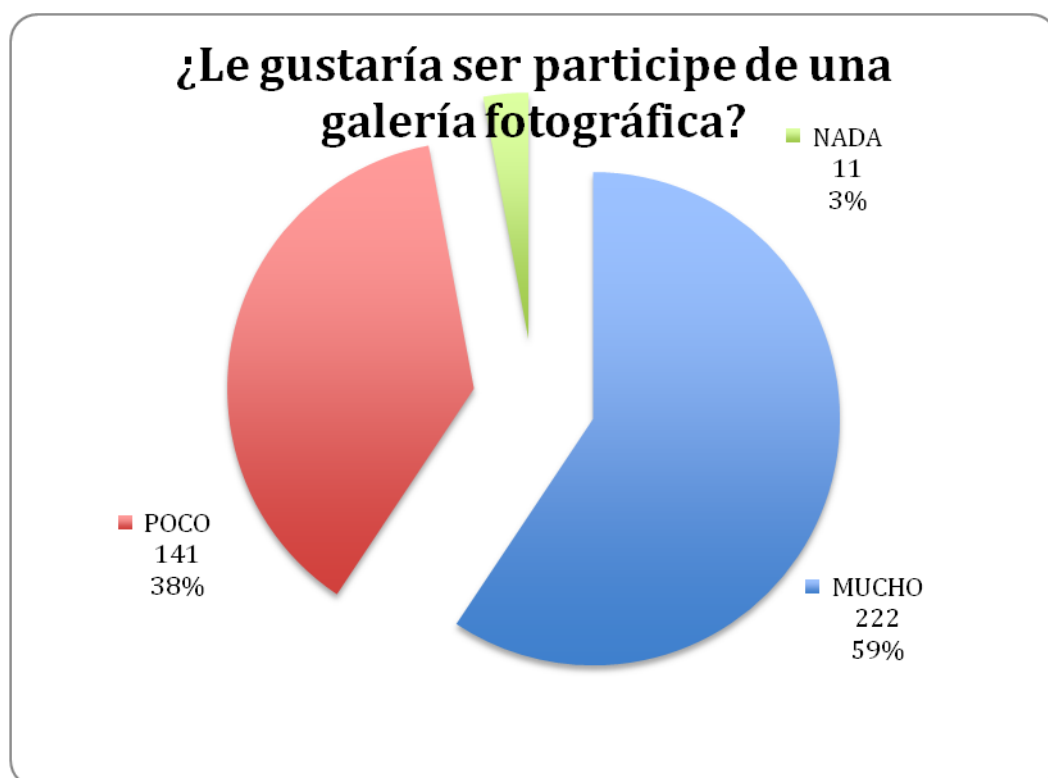

**INTERPRETACIÓN:** Existe la aceptación generalizada sobre la participación en temáticas fotográficas.

Lo que nos demuestra que es necesario realizar actos fotográficos como es el planteamiento, una galería, exposición fotográfica, con el fin de fomentar el interés por la fotografía y contribuir con la cultura, el arte, la región.

## **CAPÍTULO V**

### **5. CONCLUSIONES Y RECOMENDACIONES**

#### **5.1 CONCLUSIONES**

- Al haber conceptualizado los tipos y géneros fotográficos, nos permitirán relacionar el criterio de expresión para demostrar la realidad social del Cantón Pedro Moncayo con un lenguaje realista.
- Para la recopilación del material fotográfico se los plasma en género documental tomando en cuenta las cinco parroquias del cantón Pedro Moncayo y la propuesta girará en torno a un concepto.
- El soporte que mejor se adapte para dar a conocer las fotografías de la Realidad Social del Cantón Pedro Moncayo va a ser un catálogo fotográfico en respaldo a través del desarrollo de una propuesta para la exposición en el mismo sitio.
- Como sistema de validación para la exposición fotográfico se buscará generar un sistema de auspicio de diferentes entidades a través de apoyo.

#### **5.2 RECOMENDACIONES**

- Se recomienda a las instituciones educativas, públicas, privadas, autoridades de turno, poner énfasis en temas que pueden ayudar al



cantón. Uno de ellos, y como lo plasmamos en este texto, la fotografía; adentrarse en su realidad y generar un desarrollo de la mismo.

- Se recomienda a los Diseñadores Gráficos abarcar temas culturales, sociales, mediante la fotografía.
- Se recomienda a las personas, Gestores y emprendedores que se sumen a contribuir con el aporte social.
- Se recomienda al estado fomentar la cultura en todo el país, no solo en los lugares turísticos ya conocidos, sino en cada uno de los rincones olvidados del Ecuador mediante el aporte fotográfico.
- Se recomienda a empresas Públicas y Privadas sustentar y ser patrocinadores culturales, para gestionar proyectos fotográficos que se puedan exhibir dentro y fuera del país
- Se recomienda a los moradores interesados en la fotografía formar parte de un grupo y ser capacitados técnicamente, dando valor a las imágenes captadas de cada persona incentivando la propuesta de exponer una galería fotográfica dentro y fuera del Cantón con ayuda de un mediador.

### **5.3. Respuestas a las interrogantes de la investigación**

#### **¿Cómo hacer que la fotografía muestre la realidad?**

La documentación fotográfica con género testimonial, ha permitido capturar realidades de las personas, situaciones que no necesariamente están enmarcadas en un estudio fotográfico sino en el diario vivir de dichos individuos.

### **¿Cómo saber qué objetivo se debe fotografiar?**

De acuerdo a la temática a ser fotografiada, se toma a consideración los puntos básicos de lo que se quiere transmitir.

### **¿Bajo qué criterios se puede mostrar una verdad y hasta qué punto?**

El género documental, testimonial claramente da a considerar la realidad de la fotografía, la información clara y precisa sin alteraciones, siempre y cuando el individuo sea participe y permita adentrarse a su realidad.

### **¿Cómo cubrir una necesidad de mostrar lo que uno quiere mediante una imagen?**

Desarrollando un soporte que permita transmitir el mensaje de las fotografías a más personas tanto del mismo pueblo como de otros.

## **CAPÍTULO VI**

### **6. PROPUESTA ALTERNATIVA**

#### **6.1 Título de la propuesta**

ELABORACIÓN DE UN FOTOLIBRO PARA MOSTRAR PARTE DE LA REALIDAD SOCIAL DEL CANTÓN PEDRO MONCAYO.

##### **6.1.1 Introducción**

El sostener en tus manos una cámara, emprender un viaje y encontrar mundos distintos, que en realidad se desarrollan en un mismo cantón y de pronto actúas aplastando el botón de disparo y fotografías el primer objetivo que crees importante.

En lugares que no se necesita un avión para llegar si se lo propone, a distancias mínimas recorridas en diferentes horas del día, compartiendo con personas, las cuales algunas se esconden para no ser fotografiadas y otras, que dan la bienvenida a ser parte de la comunidad.

Narrando sus historias, creencias, religiones, lucha de poderes y sacando en cara lo logrado en sus suelos, es ahí cuando se analiza como poder demostrar todo lo que guardas mediante una fotografía, un momento en el tiempo que jamás se volverá a repetir tal cual, pero que deja grandes enseñanzas a seguir, con los consejos que mucha gente de avanzada edad expresa, conjuntamente con sus buenos deseos de éxito cuando se retorna, atravesando paisajes que merecen una fotografía.

Gente de trabajo que camina por su sendero diario, y que por lo general pasa desapercibida por la rapidez de la vida o la falta de atención que se le expresa.

Surgen sentimientos de grandeza al conocer a personas nuevas que por su esfuerzo, perseverancia de años, merecen ser reconocidas mediante la publicación de una fotografía.

Un recuento fotográfico que incentivó a todos los participantes de la obra a conocer más acerca de la gente, de los paisajes naturales del cantón Pedro Moncayo.

## **6.2 Justificación e Importancia**

La realidad actual se la define como un mundo globalizado donde la comunicación es lo más importante para el desarrollo.

A través de la cual las imágenes cobran un valor de gran importancia de desarrollo social, cultural y productivo.

Las acciones sociales fotografiadas se han convertido en documentos históricos invaluable, ya que se han archivado en la memoria histórica de cada población.

Los empresarios asumen las imágenes con el propósito de vender sus productos y servicios y trasladarnos a un mundo de consumo.

En este momento es donde aparece el diseño gráfico ya que se transforma en la actividad de comunicar mediante un lenguaje visual. Y por medio de la fotografía que es un elemento del mismo, permite emitir un mensaje muchas veces claro, y en otras ocasiones, oculto.

### **6.3 Fundamentación de la propuesta.**

La fotografía es un medio de expresión, creación, comunicación.

Cada imagen significa algo distinto

**Bañuelos Jacob**

#### **FOTOGRAFÍA TESTIMONIAL O DOCUMENTAL**

Describe fenómenos estructurales y sociales más allá de la noticia, analiza, además de informar. Su objetivo es transformador y concientizador.

Se diferencia de la fotografía informativa, la testimonial se sustenta en la opinión del fotógrafo. Principales medios de difusión en la foto testimonial, a diferencia de la fotografía informativa la testimonial tienen foros más específicos, especializados y va dirigida a un público restringido.

Se difunde a través de revistas temáticas, secciones especializadas en los medios, suplementos, portales de internet o medios electrónicos. Usualmente no es difundida por los medios masivos por lo que su audiencia es más limitada que en la fotografía informativa. En la fotografía testimonial la opinión del fotógrafo está presente y el tiempo no es definitorio.

Su característica fundamental es la voluntad transformadora de sacudir conciencias y cambiar el estado de cosas. El testimonio fotográfico casi siempre va ligado a proyectos de denuncia política, injusticias sociales, situaciones de minoría y marginados etc.

**Géneros fotográficos, M. Arq. Enrique Villaseñor García**

## DISEÑO EDITORIAL

**Conceptos iniciales:** El diseño editorial es la rama del diseño gráfico que se especializa en la maquetación y composición de distintas publicaciones tales como libros, revistas o periódicos. Incluye la realización de la gráfica interior y exterior de los □textos.

**Maquetación:** Es un tema que tiene relación con los principios del diseño: composición, color y conceptos tipográficos mezclados de manera armónica. Está ligado a las proporciones de los elementos de la página, el orden que se le da a los pesos visuales, la jerarquía con la que se ubican los elementos primero, o después, adelante o atrás, arriba o abajo, full color, blanco y negro, claro, oscuro o resaltado, etc.

La composición debe considerar principalmente, el ordenamiento armónico de los elementos de la página para que no haya discordancia visual, es decir, que se vea agradable a la vista y sea fácil de recorrer y seguir la lectura. Lo más importante en una página es la información que se quiere transmitir y el diseñador se encarga de tomar las decisiones correctas para hacer su propuesta funcional, atractiva y dinámica.

**Estilo gráfico:** Mantener un estilo gráfico funcional y atractivo durante mucho tiempo no es tarea fácil, ya que los que trabajan en la edición pueden sentir cansancio de maquetar del mismo modo. Por lo tanto, es recomendable mantener un equilibrio entre un estilo clásico o sencillo y una propuesta audaz y dinámica. Depende de muchos factores: mercado, tendencias, tipo de público, entre otras cosas. Las audiencias a las que va dirigida una publicación determinan en gran medida las características gráficas que ésta debe tener.

**Condiciones de impresión:** Lo más importante es diseñar una publicación que sea funcional en su aspecto técnico, es decir que se

pueda reproducir, o que el diseño se adapte al sistema de impresión final que se utilizará para la reproducción de la publicación.

**La retícula:** La retícula tipográfica es un principio organizador en diseño gráfico. Que parcela la información en fragmentos manejables, partiendo de la relación entre ubicación y escala que se establecen entre los elementos que transmiten la información. Existen razones para utilizar una retícula o para obviarla, dependiendo de la corriente que se siga, sin embargo es imposible descartarla para algunos medios editoriales como periódicos, ya que el sistema reticular establece no solo un orden, sino un ritmo, una estructura de lectura y por lo tanto una jerarquía que orienta al lector dentro de la publicación.

**La paleta tipográfica:** A lo largo de la historia del diseño, hemos pasado por innumerables ensayos en la búsqueda de la tipografía perfecta, sin embargo no hemos llegado a una solución única sino por el contrario, hemos descubierto que existen tipografías que se adaptan mejor que otras a nuestras necesidades gráficas. Los aspectos que hay que considerar al momento de seleccionar una tipografía u otra son los conceptos básicos del diseño: tipo de impreso, público al que se dirige, factores de legibilidad, estructura de la información que se va a diagramar, manejo del color y su posible aplicación al momento de imprimir, sistemas de reproducción a utilizar, puntaje adecuado para cada elemento tipográfico, carácter, claridad, limpieza, entre muchos otros.

**La fuente tipográfica:** “Fuente: En sentido estricto, una fuente es un conjunto de caracteres en un cuerpo y en un estilo. Una familia es un grupo de fuentes relacionadas, con diferentes estilos y cuerpos”. Karen Cheng. La utilización y combinación de ellas responde al criterio de diseño que se utiliza en el medio impreso y no debería ser simple gusto del diseñador. Lo importante es tener el tino de crear una combinación adecuada que cree contraste y jerarquía: titular, sumarios, leyendas,

notas a pie, llamados, resaltados, encodillados, créditos, folios, entre otros.

**Formatos de papel:** Estableciendo como medida el formato DIN, para un pliego de papel, tiene una medida de A0: 841 x 1189 mm, que al ser dividido en sus mitades exactas, de manera sucesiva, genera los demás formatos de impresión estándar. Cada doblez representa la mitad del tamaño anterior. □

• A0: 841 x 1189 mm. Un pliego ISO puede medir: 96 X70 cms. Un metro Cuadrado, se usa para dibujo técnico, afiches y planos. • A1: 594 x 841 mm. Medio pliego 68 x 48 cms • A2: 420 x 594 mm. Cuarto de pliego • A3: 297 x 420 mm. US Tabloide: Es un tamaño similar al DIN A3 (420 x 297 mm), sólo que algo más corto y ancho • A4: 210 x 297 mm. US Letter: Es el formato equivalente al DIN A4, del que difiere sólo en décimas de milímetro. US Legal: Es la versión alargada del formato anterior (unos 7,5 cm más). • A5: 148 x 210 mm • A6: 105 x 148 mm • A7: 74 x 105 mm • A8: 52 x 74 mm • A9: 37 x 52 mm • A10: 26 x 37 mm

**El color en los medios impresos:** La experiencia del color es un fenómeno inherente al hombre, tanto que no nos damos cuenta de lo necesario que es para nuestra cotidianidad. Sentido de la dirección, seguridad, nivel de precaución, tranquilidad, alerta, son tal sólo algunas de las sensaciones que interceptan nuestro sentido visual al percibir un color. De la misma forma el color afecta el diseño. Sugiere sensaciones, manifiesta emociones, las conecta con el lector y la historia que se relata, despierta los sentidos y brinda una experiencia más allá de lo bidimensional ubicando al lector en la escena, comunicándole el mensaje. El simple uso del color y la tipografía, son mensajes. La jerarquía visual no está establecida solamente por el uso de un color sobre otros colores claros sobre oscuros, complementarios o similares es un tema que también afecta al texto comprendiendo que los diferentes tamaños como linealidad, densidad, ritmo y masa forman en sí una jerarquía visual. Al



comprender que el solo uso de negro en el texto compuesto genera una macha que ocupa visualmente un espacio en la composición, facilita que se complemente con el uso del color. Igual resulta para el uso del color como fondo. Es vital que el texto se destaque sobre el fondo de la página para no perder legibilidad, y tomar en cuenta que un bloque de texto debe contrastar, contrario a lo que pudiera ser una palabra pensada como una capa más de fondo, de gran tamaño y similar al fondo, es decir más oscura muy parecida, de forma que se juega con la tipografía como soporte visual de un área. Este recurso puede ser común en portadas

**La imagen en los medios impresos:** Existen dos maneras de tratar una imagen: de manera semántica literal y de manera metafórica o semiológica. Aunque una imagen en sí ya representa un lenguaje y nos relata una historia, su utilización en los medios impresos es diferente. En un diario la información que se muestra debería ser una copia de la realidad, porque representa información, complementa el hecho noticioso y por ética debe carecer de cualquier tipo de manipulación, distorsión o alteración de la realidad. Lo que no quiere decir que no se deba tratar y trabajar para adaptarla al formato y aspectos técnicos de salida e impresión.

Ya para otro tipo de impresos como una revista o un folleto, puede existir un proceso creativo donde se planifique la foto, se trabaja el concepto y se manipulan los elementos fotográficos para obtener un resultado determinado, esto es algo que se usa mucho en la fotografía de moda, ya que el mensaje que se envía requiere de toda una producción acorde al concepto. La manipulación digital es otra opción para crear imágenes que se adecuen a un concepto y le den vida a un texto, tal como lo hace un ilustrador, pero comúnmente la imagen se presenta tal cual es para evitar deformaciones del mensaje.

**Taller de diseño editorial, Ghinaglia, Daniel, Entre corondeles y tipos**

## **6.4 Objetivos**

### **6.4.1 Objetivo general**

Diseñar el foto libro del Cantón Pedro Moncayo para mostrar la realidad social y fomentar la comunicación e interpretación del entorno.

### **6.4.2 Objetivos específicos**

- Recopilar las fotografías del entorno a través del género testimonial documental.
- Diseñar un foto libro como medio editorial informativo.
- Desarrollar un sistema promocional del fotolibro con el objetivo de dar a conocer parte de la realidad.

## **6.5 Ubicación sectorial y física**

**País:** Ecuador

**Provincia:** Pichincha

**Cantón:** Pedro Moncayo

**Parroquia:** Tabacundo

**Beneficiarios:** Moradores del Cantón Pedro Moncayo

## **6.6 Desarrollo de la propuesta**

### **6.6.1 Necesidad**

La elaboración del foto libro nace de la necesidad de aportar con un recurso visual y mejorar la comunicación entre los moradores del cantón

Pedro Moncayo proporcionando un documentos que dé a conocer las distintas realidades que se pueden desarrollar en un mismo lugar y concientizar sobre el desconocimiento de nuestro entorno.

Para la elaboración del foto libro se realizaron entrevistas para obtener información valiosa, la cual ayudó al desarrollo del proyecto.

### **6.6.2 Grupo objetivo al que va dirigido el soporte**

- **Promedio de edad:** Todas las edades
- **Sexo:** Masculino y femenino
- **Geografía:** Tabacundo
- **Capacidad de tomar decisiones:** independiente
- **Capacidad adquisitiva:** independiente
- **Estilo de vida:** interés por el desarrollo, la sociedad y la realidad
- **Otras características:** Moradores y extranjeros

Con dichas características el fotolibro está creado para dar a conocer la realidad social del Cantón Pedro Moncayo y mostrar el nivel de identidad cultural que posee.

Definición de la realidad social tomada de: <http://www.eumed.net>

### **6.6.3. Soporte /formato**

Un foto libro es una recopilación de productos, personas, cosas, el cual tiene plasmadas en sus hojas, las características del objeto mostrado, medidas, colores, materiales, precio. Y está hecho a base de fotografías que lo ilustren. Un fotolibro es un conjunto de imágenes fotográficas ordenadas en forma de libro. Lo importante, lo que define a un fotolibro es el contenido fotográfico. Todo lo demás (texto, información, diseño) es

secundario. A veces también es decisivo, sobre todo el diseño, pero sin dejar de ser complementario. Un fotolibro no es un catálogo convencional de exposición, por ejemplo. Tampoco es una monografía sobre la obra de un fotógrafo. Y menos aún un ensayo histórico o crítico sobre fotografía, un libro ilustrado con unas cuantas fotos o un álbum fotográfico. En estos tipos de publicaciones (que pueden ser muy valiosas), no es necesaria la participación del autor de las fotos y en un fotolibro hace falta que esté presente. Un fotolibro contiene un conjunto de imágenes con cierta coherencia interna. Tiene que ser una “obra” compuesta por un conjunto de fotos individuales. Para que exista hay que realizar con éxito varias tareas. La primera y más evidente, disponer de un conjunto de fotos. En segundo lugar hay que editar esas fotos, seleccionar entre ellas y generar una secuencia con un orden propio. Después hay que elegir el modelo de libro y de diseño más adecuado. Como casi siempre estos tres papeles (fotógrafo, editor, diseñador) se corresponden con personas distintas, en general un fotolibro es el resultado de un trabajo en equipo, colectivo.

**Horacio Fernández <http://suenodelarazon.org/revista/?p=102>**

El formato del fotolibro se eligió acorde al tamaño de las fotografías.

- **Tamaño del fotolibro cerrado:**25cm x 16,6cm
- **Tamaño del fotolibro abierto:**52cmx16,6cm
- **Disposición:** Horizontal
- **Tipo de impresión:** Full color, blanco y negro en impresión offset, con el proceso de una sola pinza.
- **Tipo de acabado:**Se optó por una laminación mate para la portada y contraportada, para otorgarle elegancia al producto final

- **Tipo de papel/cartulina:** Se estableció que el material más adecuado como soporte del catálogo es :

Para la portada y contra portada en papel couche de 150 gr con plastificado mate.

Para páginas internas papel couche de 200gr.

Y para las guardas papel enores freelifre color merida burgundy de 215gr.

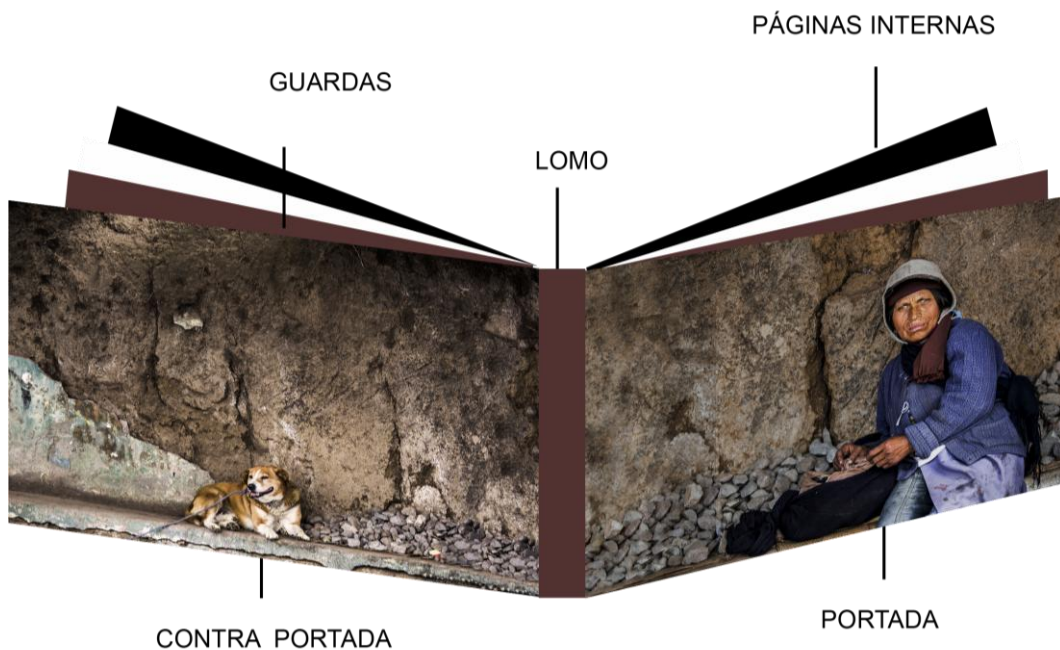

- **Tipo de encuadernado:** El seleccionado fue el lomo cuadrado cosido, encolado y encolado del libro, ya que se considera que es el que mejor se adecua para transmitir elegancia.

Las características han sido pensadas en función de la manejabilidad del fotolibro, para poder tener una calidad clara de las fotografías y que el usuario pueda observar adecuadamente la información. Y se adapte al uso del mismo.

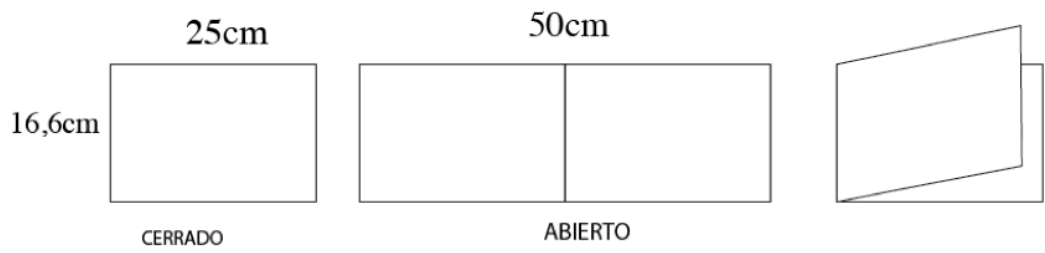

## 6.6.4. Estructura

### 6.6.4.1. Formato

El formato fue elegido por la disposición de las fotografías la mayoría en sentido horizontal tomando en cuenta en función de un pliego de papel que mide 48cm x 33cm.

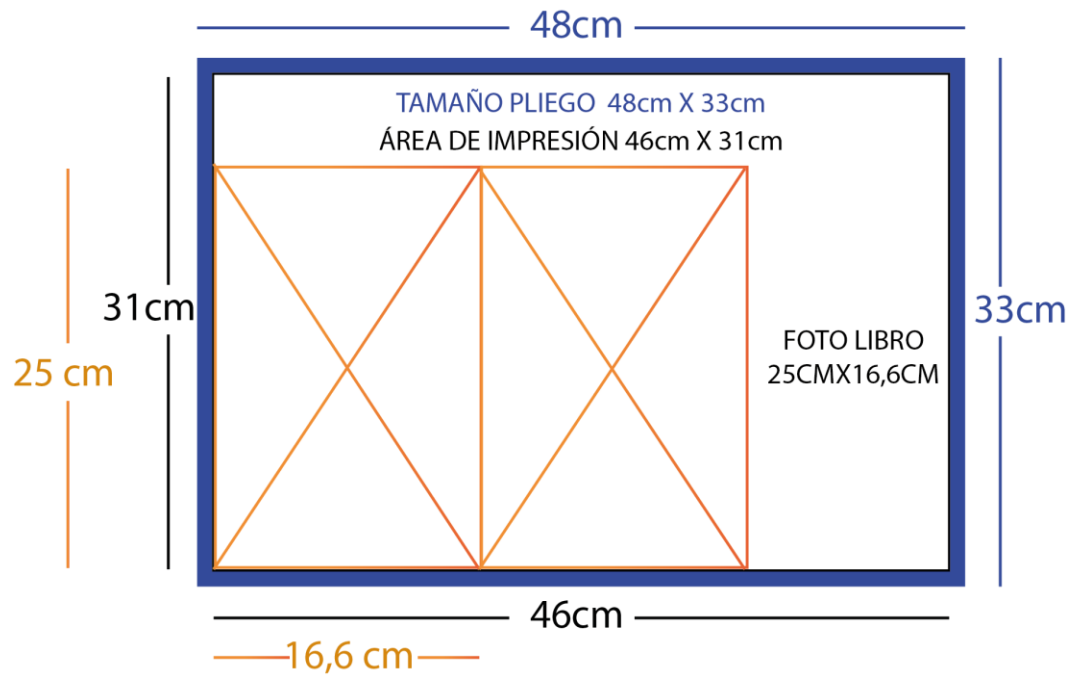

### Tamaño

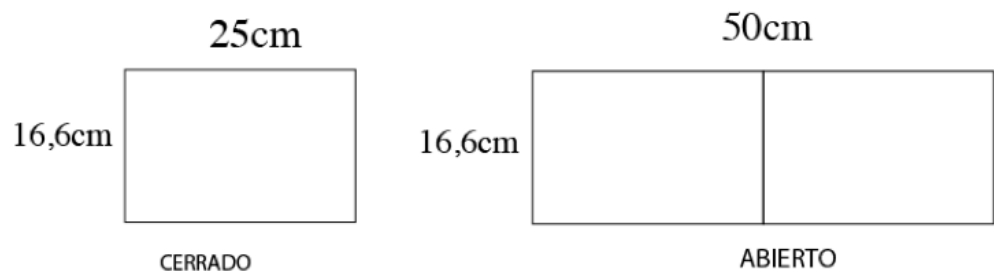

#### 6.6.4.2. Retícula

Está diseñada en interlineado de 12pt que permite redactar texto con un tamaño universal, los márgenes son anchos de acuerdo al estándar fotográfico. Margen exterior, interior, superior e inferior = 2cm Se eligió 8 columnas para poder tener diferentes tipos de variaciones en las cajas tipográficas de acuerdo a la necesidad de la fotografía, y 35 líneas guía para texto.

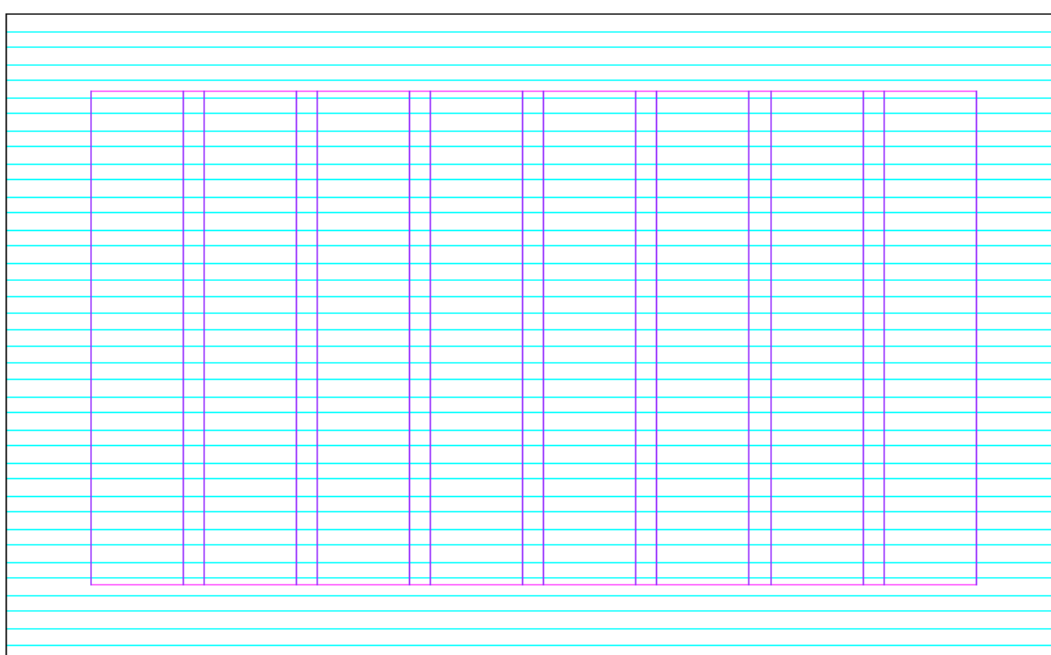
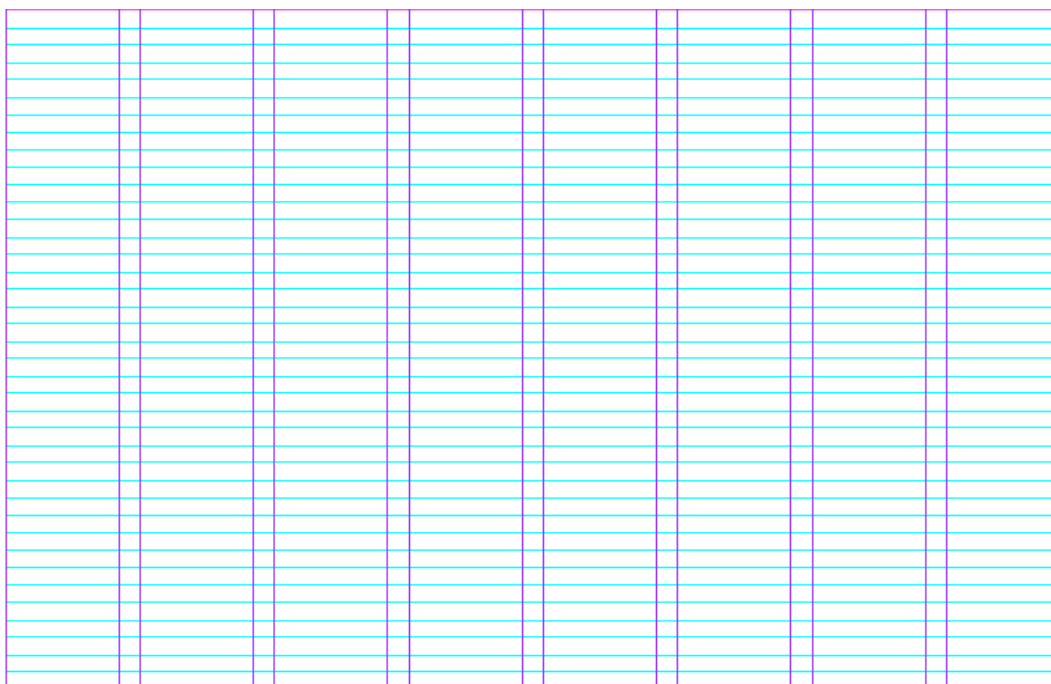

### 6.6.4.3. Propuestas de nombre del catálogo

- Detrás de una mirada
- Tras los años
- Recolectando huellas
- Un mundo real
- Más allá de lo visual
- Poder representativo
- Consecuencia Social
- Viviéndonos
- Distintas realidades
- Un solo mundo
- Pueblo
- Manifestación social
- Popular S.A.
- Red social
- Aldeano
- Trans. Popular

### 6.6.5 Nombre e identidad del catálogo

#### • **POPULAR S.A.**

#### **Significado:**

**Popular**, relativo al pueblo, manifestación cultural de espacios sociales no reconocidos, olvidados o diferentes.

**S.A.** Sociedad anónima, Conjunto de personas no reconocidas, representación social no existente.



**Popular S.A** Es una muestra fotográfica a manera de transporte público que recorre parte de la sociedad, tomando como punto principal a las personas y a los lugares que se desconoce de su existencia y que conforman un todo magnífico llamando Pedro Moncayo.

#### **6.6.6 Concepto editorial**

**NOMBRE:** Popular S.A.

**TÍTULO:** Recorriendo un solo camino.

**ESTILO:** Documental fotográfico, Testimonial, Social, realista.

**CONCEPTO:** Dar a conocer la realidad social del cantón Pedro Moncayo.

**RECURSOS VISUALES:** Fotografías, redacciones cortas, impresión, espacios en blanco.

#### **EQUIPO EDITORIAL:**

- Dirección editorial
- Diseñador
- Diagramación
- Fotografía
- Redacción

**Responsable:** Jessica Andrango

#### **USO DE ESPACIO:**

#### **PORTADA**

El diseño de la portada es serio y llamativo. Se toma como principal componente el nombre del mismo texto y con una fotografía que contrasta con el color café una apariencia antigua.

El logotipo es sobrio y único debido al contraste con lo popular, con lo cotidiano, mostrándolo así como una firma, para lo cual se utilizó la tipografía Recorda Script Personal Use Only.



## **CONTRAPORTADA**

Al igual que la portada contendrá información fotográfica que complementara la misma.

**NÚMERO DE HOJAS Y PÁGINAS:** 66HOJAS; 134 PÁGINAS

## **SECCIONES**

El foto libro se clasifica por su cronología, secciones y secuencias planteadas por el autor de acuerdo al recorrido, y duración de la captación de las fotografías:

### **Fotografías Personajes**

Donde se destacan a personas en su diario vivir, su cotidianidad que aportan con información y experiencias.

## **Fotografías Caminos**

Se muestran lugares y paisajes naturales únicos dentro del cantón que merecen ser capturados en una fotografía durante la travesía del proyecto.

## **Fotografías Aldea**

Se expresa la mano del hombre al buscar un desarrollo, sus creaciones de acuerdo a sus necesidades. Donde se desarrollan.

## **Ubicación**

En donde se encuentra ubicado geográficamente los lugares fotografiados.

## **Demografía**

Cantidad de habitantes de cada lugar fotografiado.

## **Hojas de Contacto**

Se detalla la fecha, la hora, el modelo de la cámara, el tamaño de la fotografía, longitud focal, abertura usada y la velocidad de obturación.

## **Grupo objetivo**

**Variable geográfica:** Tabacundo, Ibarra y Quito. El fin, abrir un interés en las personas de afuera y a su vez, en los mismos moradores de la parroquia.

**Variable demográfica:** Personas de ambos sexos de entre 10 y 60 años de edad, que logren captar el mensaje fotográfico y puedan emitir un criterio propio.

**Variable psicográficas:** Para personas con motivación, seguridad, personalidad, y valores.

**Comportamiento:** Personas que tengan un alto grado de interés y valoren el trabajo realizado.

**Diseño de catálogo.** Maquetación previa, que muestran la posición del texto y las imágenes.

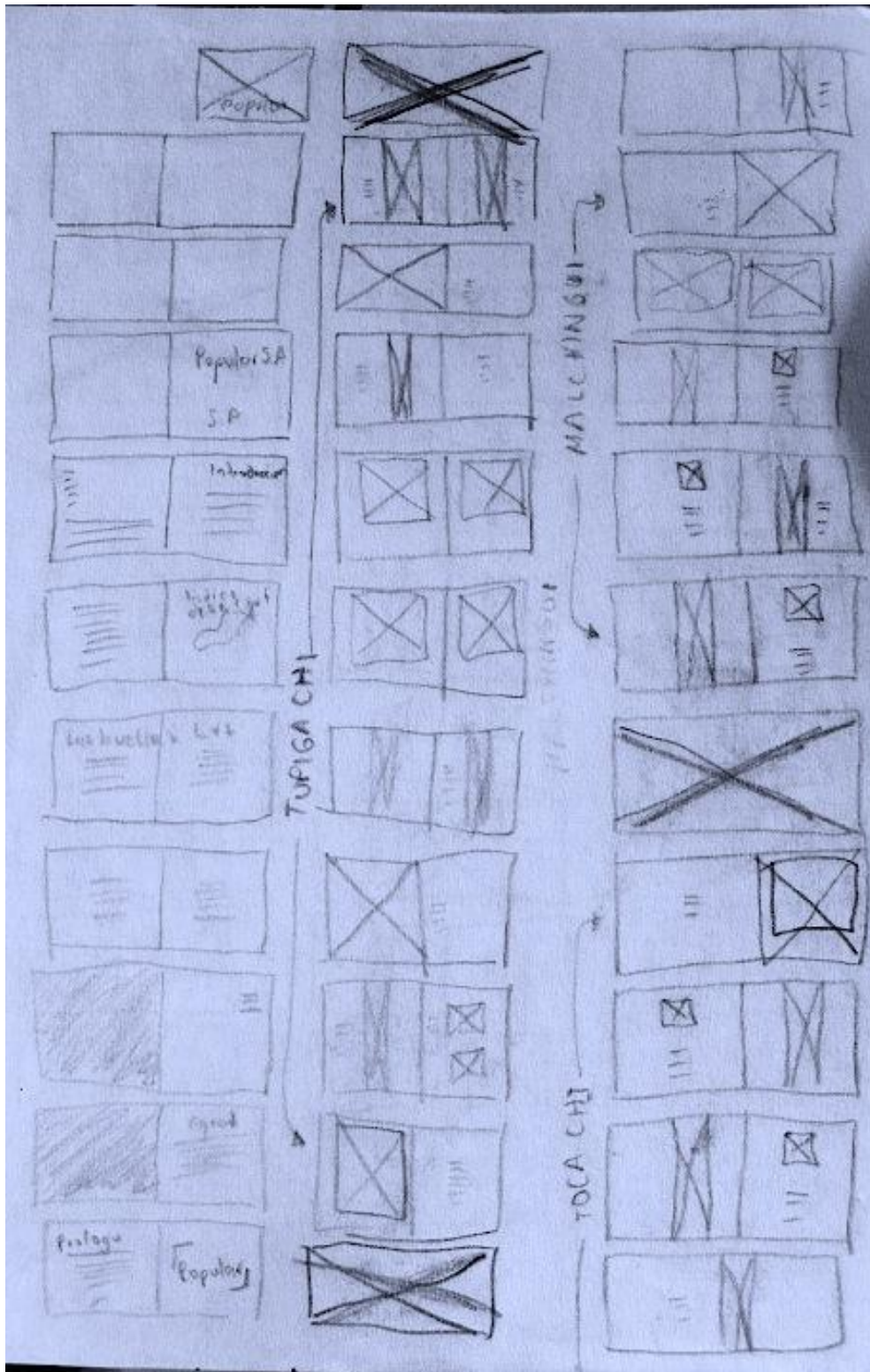

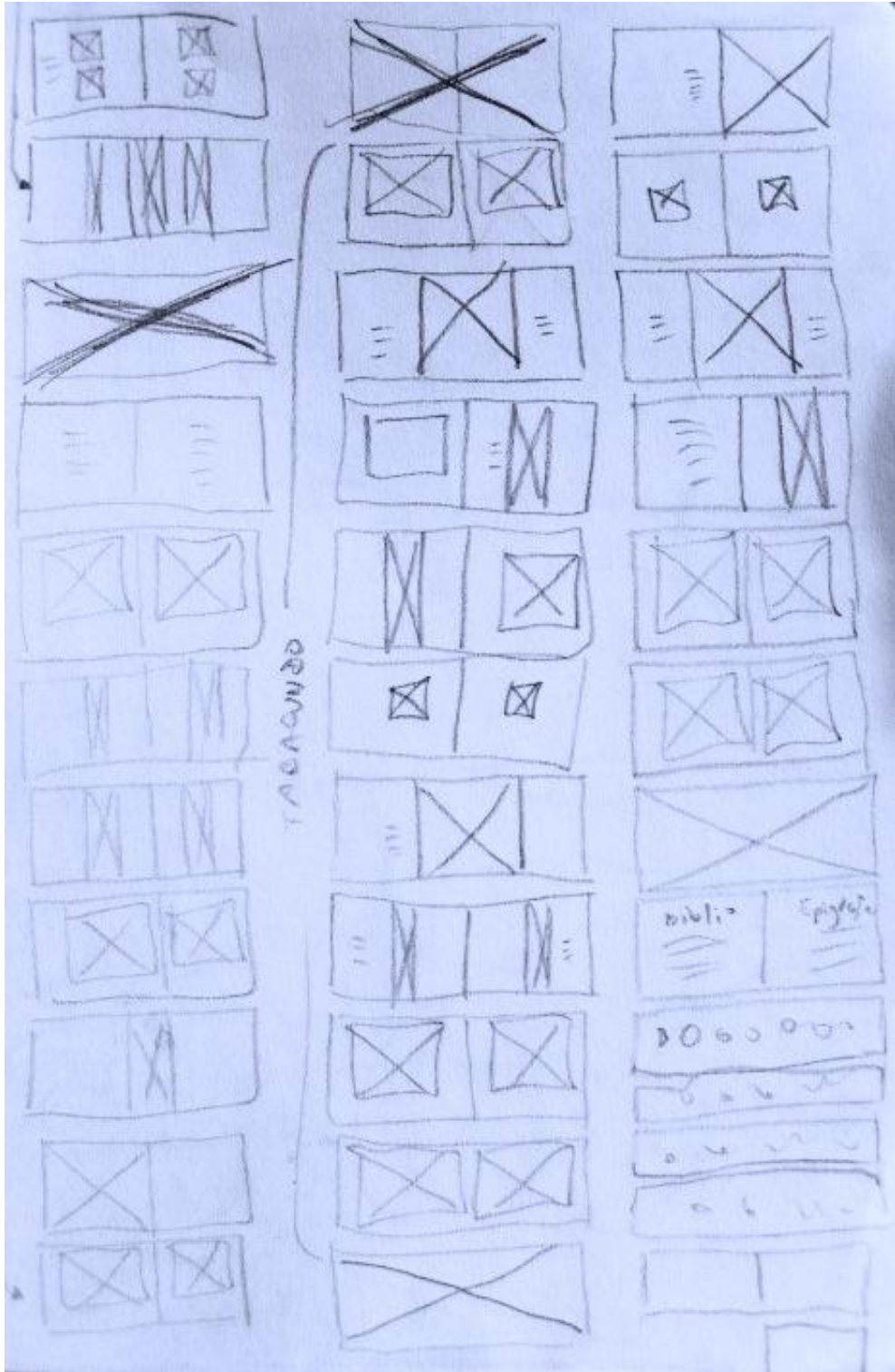

## Retículas y diagramación

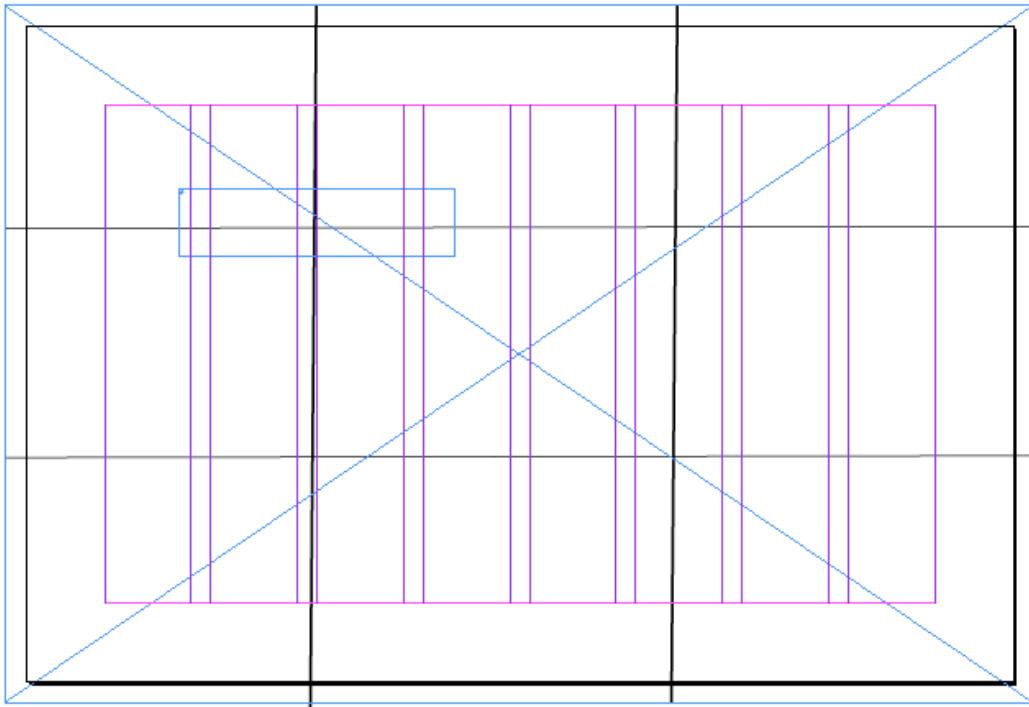

Margen exterior, interior, superior e inferior = 2cm. Se eligió 8 columnas

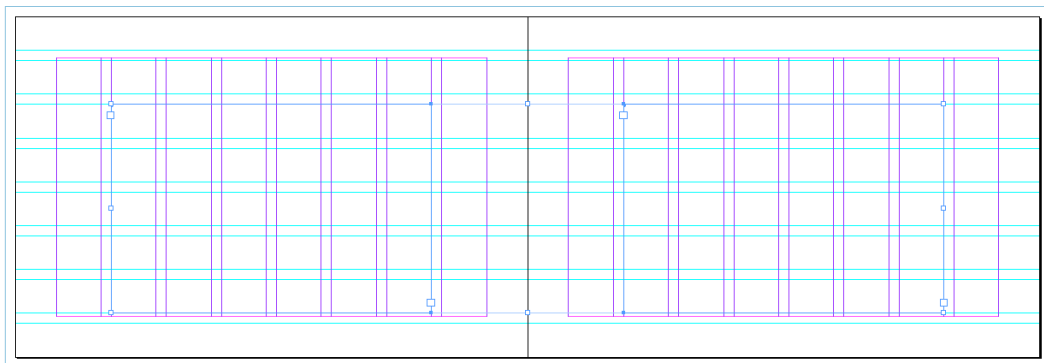

Margen exterior, interior, superior e inferior = 2cm. Se eligió 8 columnas para poder tener diferentes tipos de variaciones en las cajas tipográficas de acuerdo a la necesidad de la fotografía, y 35 líneas guía para texto.

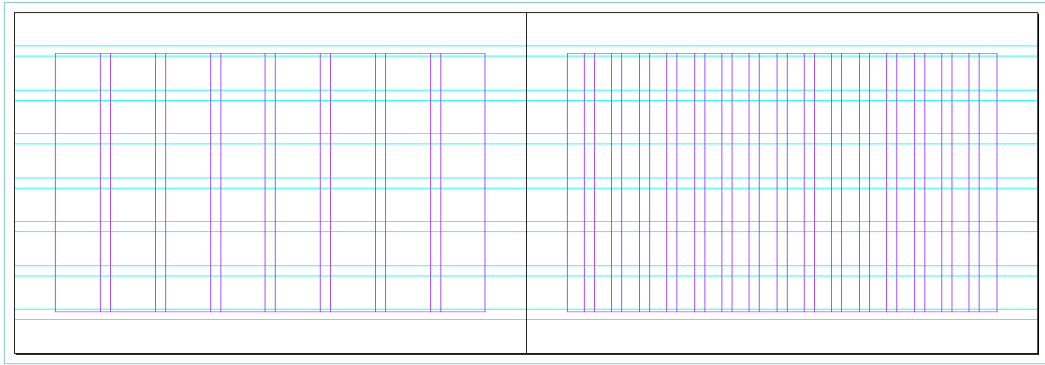

Está diseñada en interlineado de 12pt que permite redactar texto con un tamaño universal, los márgenes son anchos de acuerdo al estándar fotográfico.

Margen exterior, interior, superior e inferior = 2cm .Se eligió 8 y 16 columnas para poder tener diferentes tipos de variaciones en las cajas tipográficas de acuerdo a la necesidad de la fotografía, y 35 líneas guía para texto.

### Disposición de fotografías

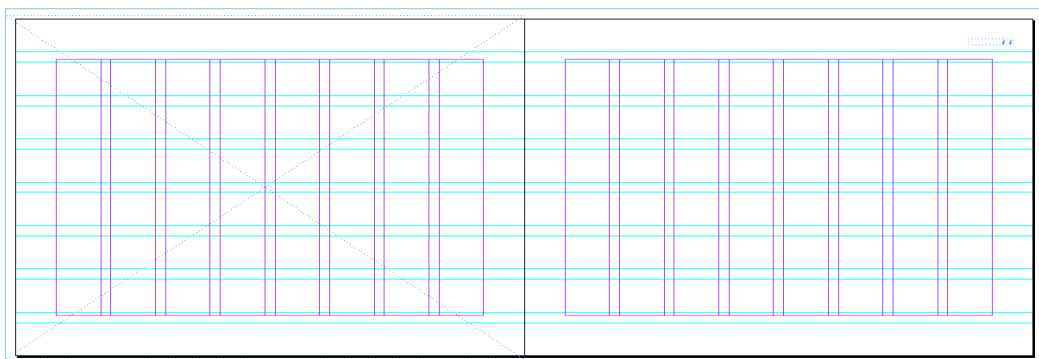
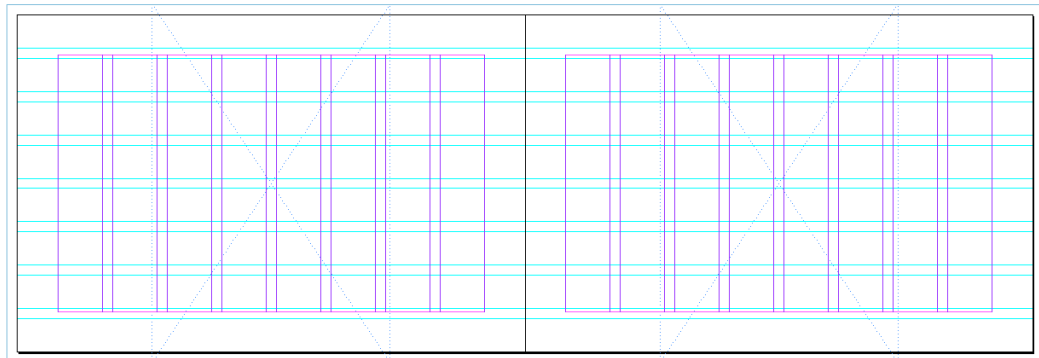



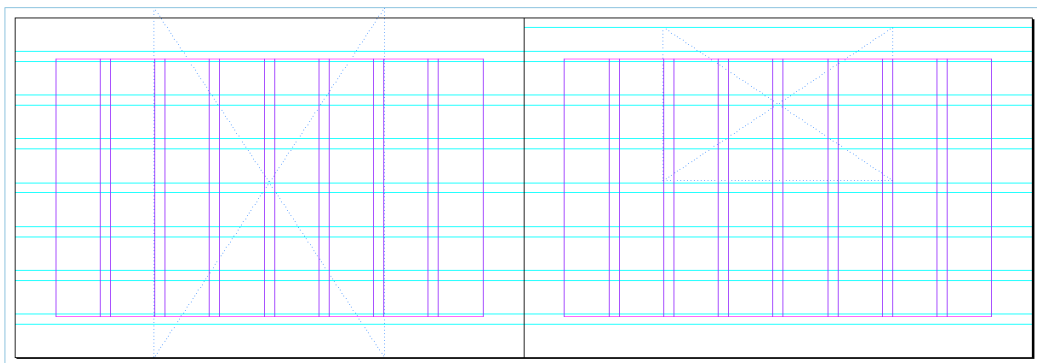
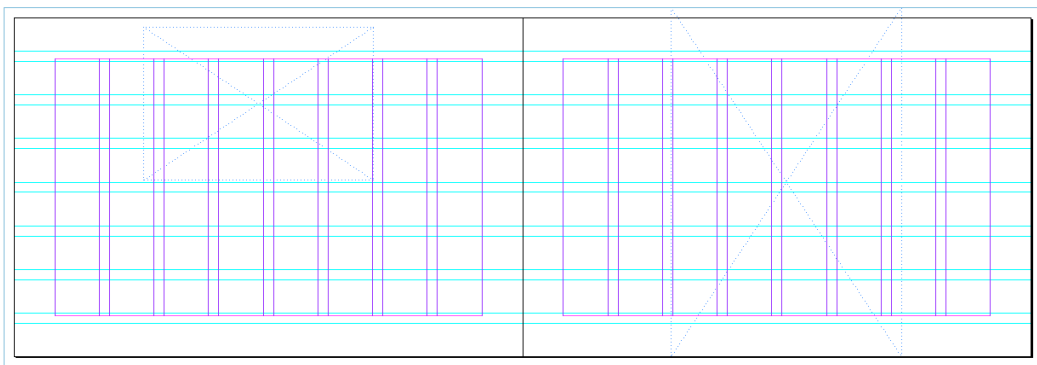
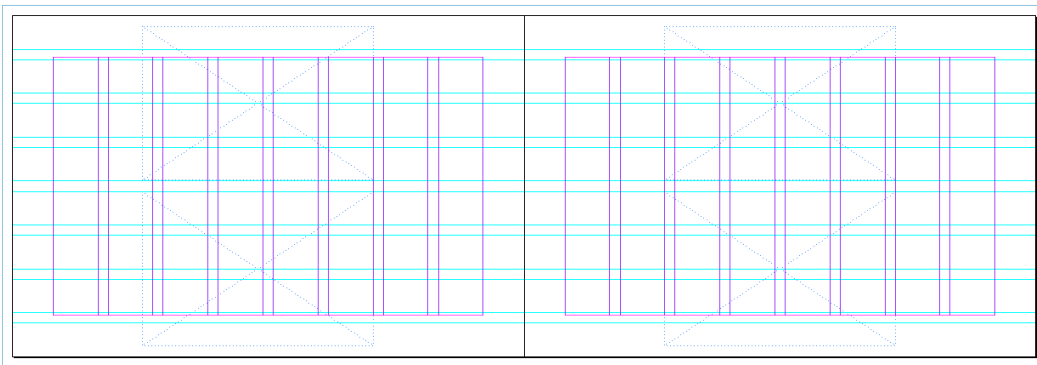
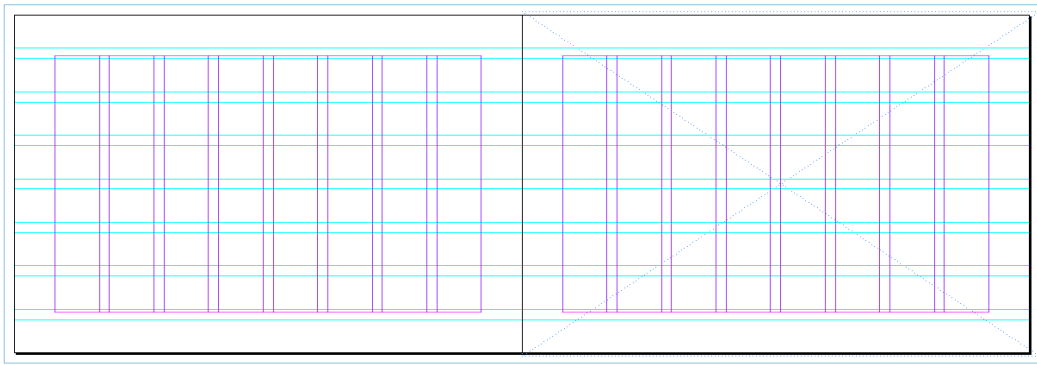

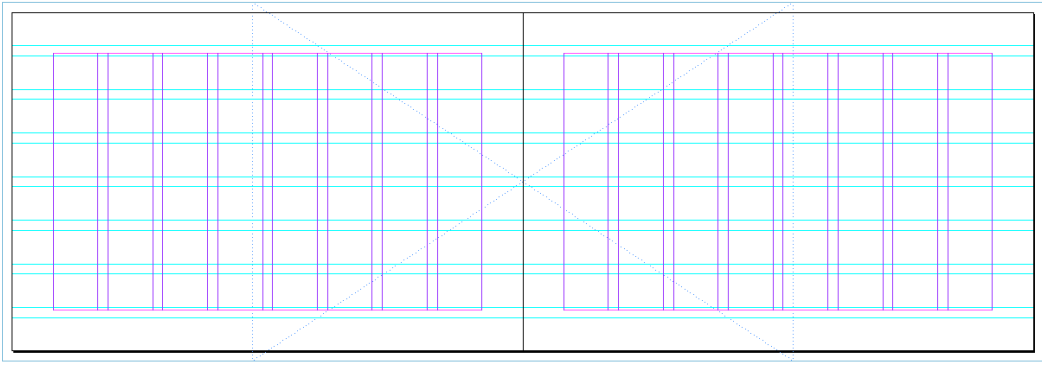
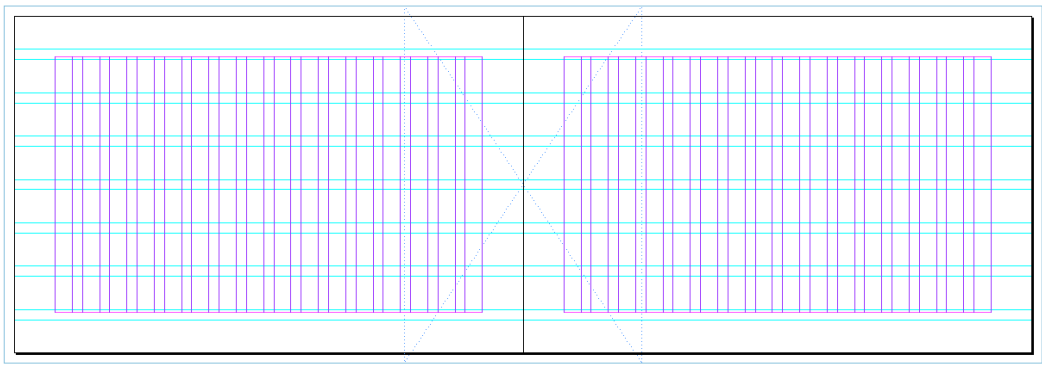
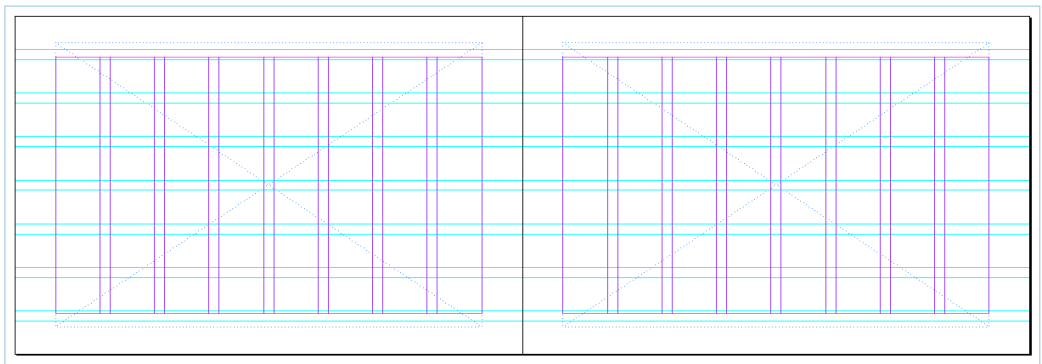
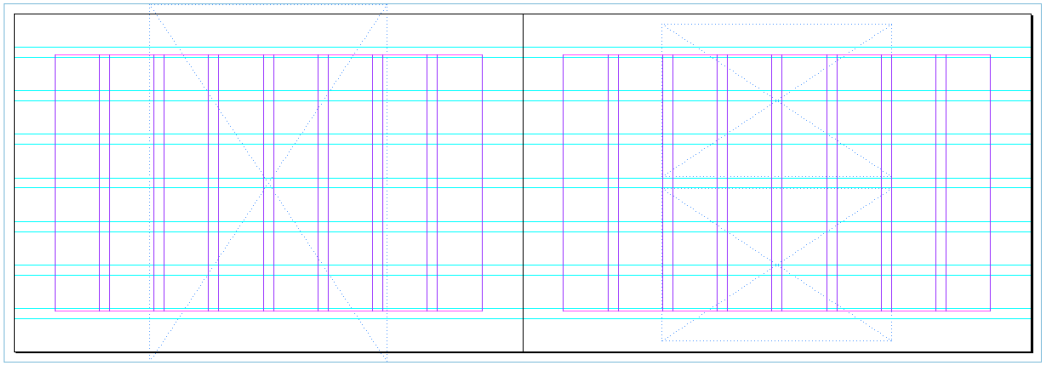

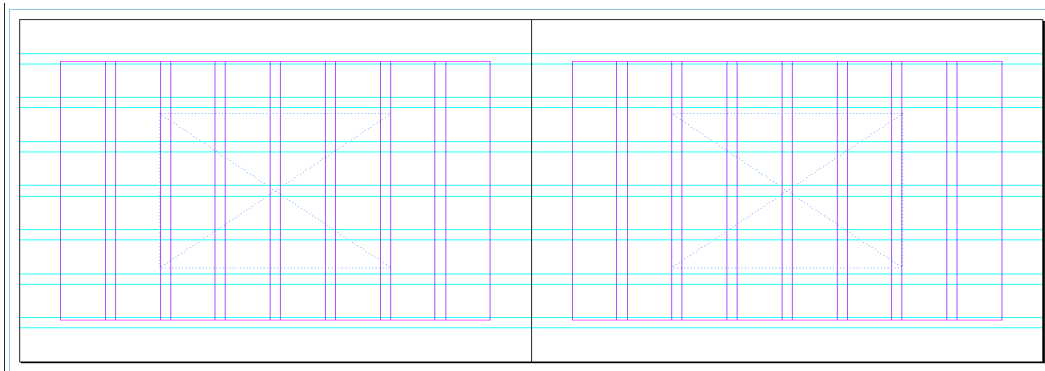
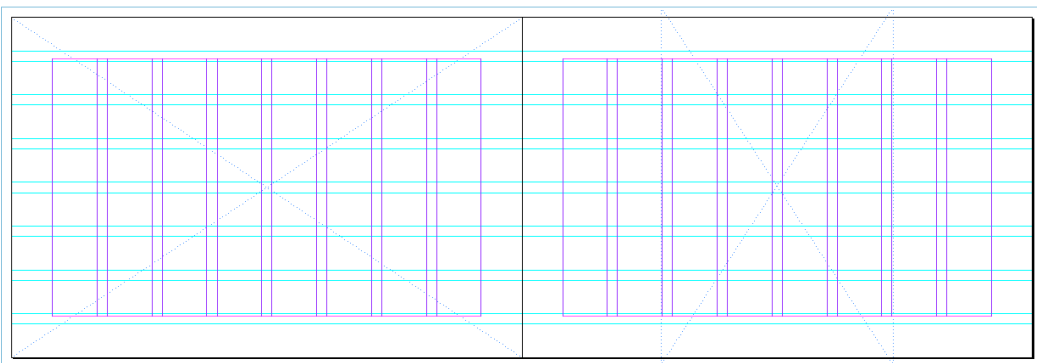
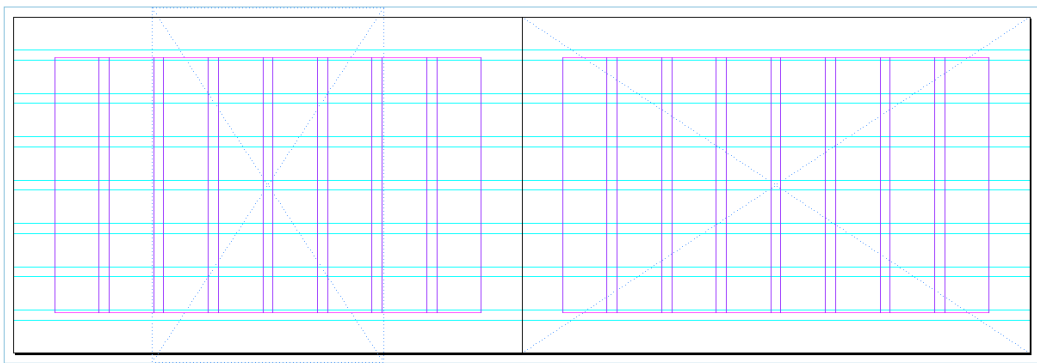
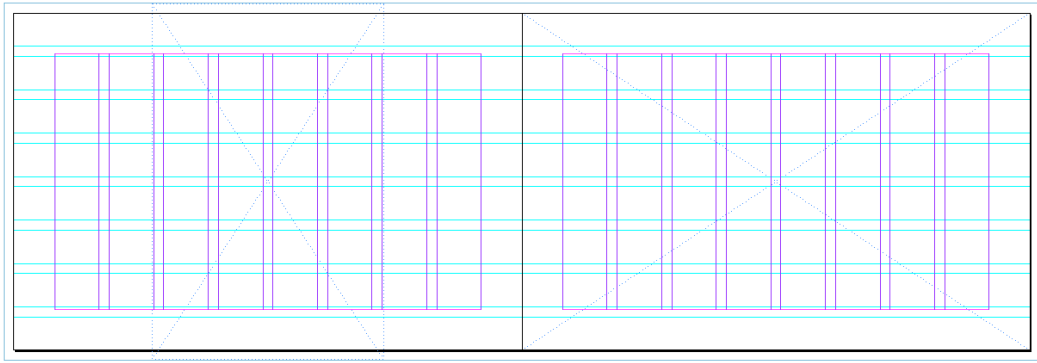

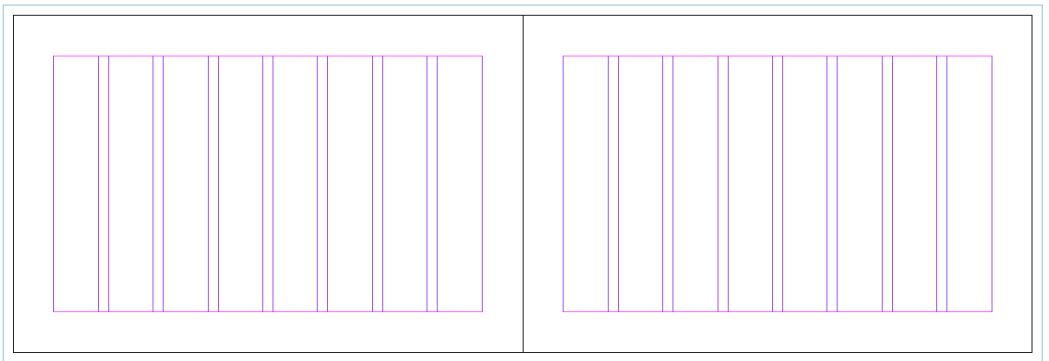
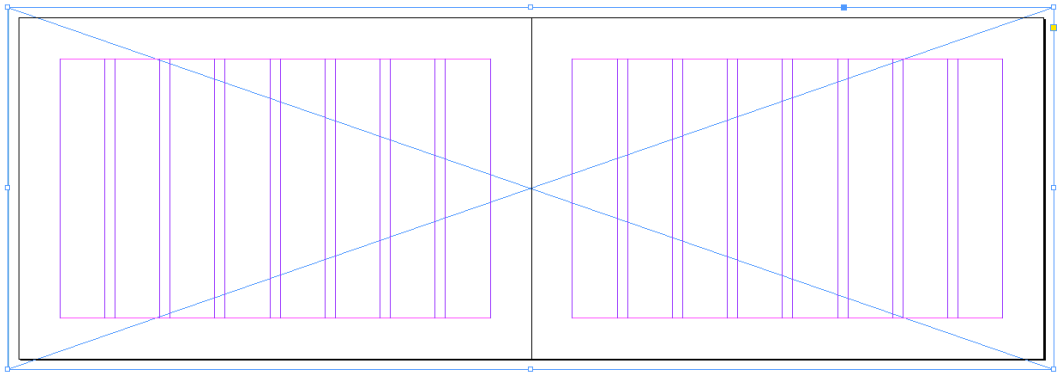
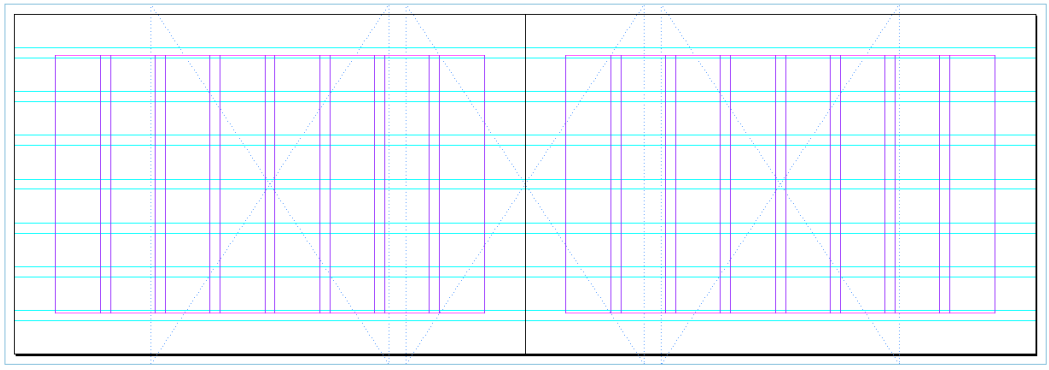



	<p style="text-align: center;"> <i>Popular S.F.A.</i>              Recorriendo un solo camino         </p> <p style="text-align: center;">A.M. JESSICA</p>
--	--

<p>Título original: <i>Popular S.A.</i></p> <p>Revisión Técnica: Mos. David Ortiz</p> <p>Diseño: Jessica Nataly Andrango MármoI</p> <p>Fotografía: Jessica Nataly Andrango MármoI</p> <p>Corrección editorial del texto: Elizabeth Castro M</p> <p>Impreso en: Imprenta Mariscal Año 2014 Av. 6 de Diciembre 7015 a Iola Isabel Telfs: (593-2) 2449 710/711/712 Quito - Ecuador</p> <p>© 2013-2014 POPULAR S.A. Reservados todos los derechos. No se permite la reproducción total o parcial de esta obra, ni su incorporación a un sistema informático, ni su transmisión en cualquier forma o por cualquier medio (electrónico, mecánico, fotocopia, grabación u otros) sin autorización previa y por escrito de los titulares del copyright.</p>	<p style="text-align: center;">INTRODUCCIÓN</p> <p>En un instante te encuentras parado en un lugar cotidiano pero inusual, rodeado de gente que está pero no está, entonces te das cuenta que necesitas comunicarte y llegar a otras personas, porque hay muchas cosas que decir ante un mundo que está ausente de la realidad que lo rodea.</p> <p>Por esta y más razones, intento mostrar un recorrido fotográfico de vivencias diarias, intentando atribuir sensibilidad a la sociedad y dándole esa capacidad de crítica, divulgando lo que somos, nuestros costumbres, creencias, religiones entre otras cosas en un ámbito global, para encontrar en nosotros una esperanza de armonía colectiva.</p> <p>Permitiendo una reflexión real a cada uno de ustedes.</p> <p>Y es cuando con mi cámara y un lente empleo mi viaje por lugares que siempre estuvieron ahí, pero significativamente no conocía. Dándome mayor fuerza y entusiasmo para descubrir algo nuevo y compartido.</p>
---	--

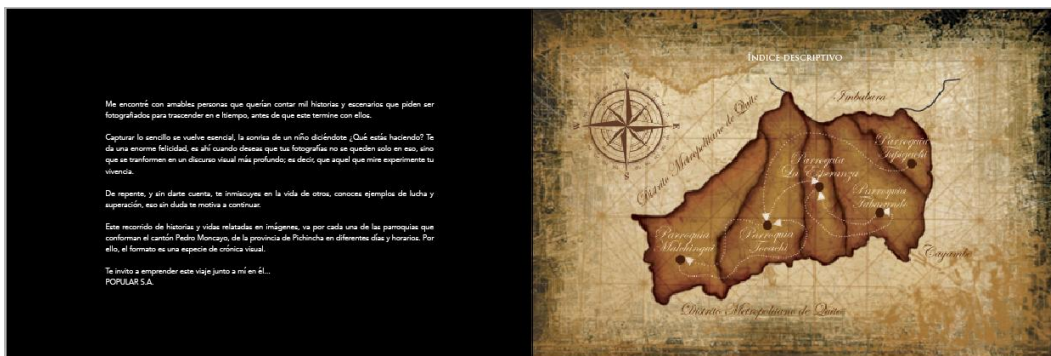

<p style="text-align: center;"><b>LAS HUELLAS DE LA LUZ.</b></p> <p>La fotografía es una técnica y un arte, es la técnica por medio de la cual el hombre atrapa la luz, la captura para hacer visible lo invisible, o protagonista lo que tiene una visibilidad insignificante. La odisea de capturar la luz, antes era solo de los pintores y escultores y el instrumento con el que lo hacían, era la retina de sus ojos, por cuya intermediación se fijaban "nebulosas" las imágenes de la luz en el cerebro, donde recién adoptaban una significación, una epistemología.</p> <p>Cuando Joseph Nicéphore Niépce inventó la primera cámara fotográfica en 1826, el ser humano tuvo mejores probabilidades de capturar la luz y retenerla en una placa, desde entonces hasta ahora, a cada dos siglos de este invento, la fotografía ha tenido tan vertiginosa evolución, que en su proceso a ayudado incluso a evolucionar al ojo humano, pues ahora los hombres podemos ver, gracias a la cámara fotográfica, cosas que antes de ella nos estaban vedadas por las limitaciones de nuestra autonomía visual.</p> <p>Cuando me acerco a una fotografía, busco en ella las dos cosas, la técnica y la estética. Una fotografía puede estar técnicamente bien lograda, pero puede carecer totalmente de sentido estético. Y viceversa, hay fotografías que técnicamente pueden estar no muy bien depuradas, pero que por el ángulo, la temática y el tratamiento de su contenido, pueden ser artísticamente muy bella.</p> <p>Hay fotografías cuyo fin es solo registrar técnicamente un objeto, en ese caso, mi acercamiento a esa fotografía buscará que cumpla las condiciones técnicas suficientes y de ahí en adelante desearé cualquier apreciación estética. Pero cuando el fin de la fotografía es estético, entonces me acerco con altas expectativas, que técnicamente sea bien lograda, pues, caso contrario, lo estético no alcanzará a mostrarse como pretende el autor o autora.</p>	<p>De hecho, hay quienes hacen fotografía también con otros fines, por ejemplo para testimoniar aspectos de la vida política, económica social y cultural, en ese caso, son los "momentos" y los temas los importantes; sin embargo, sus resultados, dependiendo del profesionalismo del fotógrafo, aun cuando sea no haya sido su objetivo, son técnicamente perfectos y estéticamente elevados. Momentos fugaces que quedaron plasmados como obras de arte emblemáticas reconocidas por el mundo entero como la fugaz fotografía del "Che" Guevara tomada en 1960 por Alberto Díaz "Borda" que es como universal, no solo del Che, sino de lo que debe ser una excelente fotografía en ese género.</p> <p>Ahora estoy frente a una serie de fotografías de Jessica Nataly Andringo Marmol y descubro en ellas tres ansias bastante evidentes:</p> <p>Primero su temática: El hilo conductor de la serie de fotografías de esta joven autora es la condición social de sus personajes. Por ella circulan hombres, mujeres y niños de precaria condición social, quienes, a más de su indigencia, padecen escenas de traidas de misalvidos, soledad, desesperación, dolor, resignación. Dramática investigación que corrobora lo que todos sabemos, las condiciones de extrema marginalidad en la que aun viven muchas ecuatorianas en pleno siglo XXI, a pesar del desarrollo económico, tecnológico, social que en términos generales ha experimentado nuestro país y nuestro continente. Jessica nos sacude con su crudo testimonio como diciéndonos, "aun están aquí", "todavía existen", para despertar del marasmo catártico y fíate al que nos ha llevado la modernidad urbana en la que los grandes Centros comerciales, donde todo parece que está bien, pero que no hacen sino desviar nuestros ojos y nuestra conciencia a un gran sector de la</p>
--	--

<p>población que para muchos no existe, si para Jessica, que se ha preocupado por registrar para nosotros nuestras consciencias cómplices y conformistas. Le he dicho que ella tiene una "visión sociológica" de su entorno y que debe seguir hurgando en esta temática que tiene aún mucho que mostrar.</p> <p>Segundo su técnica: Tomando en cuenta que recién está empezando, muchas de sus fotografías muestran una técnica fotográfica depurada, especialmente cuando hace fotografía de primeros planos de esos rostros flagelados por las luces y por las sombras de la vida. Captura en millonésimas de segundo la dialéctica vertiginosa de la luz y de la sombra resultando en la imagen el argumento de lo que pretende mostrar, la radiografía de la miseria y de la miseria social, los rasgos patéticos de la desesperanza como huellas digitales en alto relieve de la marginalidad y la pobreza. Sin embargo aun no es una técnica depurada, parte de ella es saber "enfocar" el objeto de lo que quiere mostrar, eliminando, depurando, desde el mismo momento de capturarlo con su cámara, hasta el proceso de edición, en el que se debe hacer una especie de "foto" de la fotografía, discionando con ojo crítico cada elemento de la fotografía para determinar que aspectos debilitan su visión, cuales la fortalecen, que ángulos luminosos le dan la oportunidad de plantear mejor su temática y cuales amenazan anular la fotografía, aunque subterráneamente le parezcan hermosos. En ese momento, el fotógrafo debe ser "fís" para que su subjetividad no asente contra la calidad técnica de la fotografía. Y</p>	<p>Tercero su estética: Jessica tiene "madura" artística, sabe dónde debe ubicarse al momento de disparar el obturador: no solo para sacar una buena fotografía testimonial técnicamente correcta, sino que además estéticamente atractiva. Una buena fotografía debe cumplir estos tres aspectos y, aunque son sus trabajos iniciales, valdramo en Jessica los prototipos de una fotografía que, si persevera, dará mucho que hablar a los que desquitaron del arte de la fotografía. Esto lo afirmo porque viví durante un cuarto de siglo el proceso de uno de los mejores fotógrafos de América Latina, Hugo Cifuentes Navarro, en cuya paciente y trascendente obra comprendí lo profundo y lo difícil que es este arte. Así que, hay que exigirle a esta joven artista que hurgue más en estos tres aspectos, pues tiene todo el talento indispensable para llegar a ser una gran artista. El artista no nace... se hace con mucha investigación y con mucho trabajo!</p> <p style="text-align: right;">Ibarra, 14 de Octubre del 2014 Juan Rueda Escritor</p>
---	--

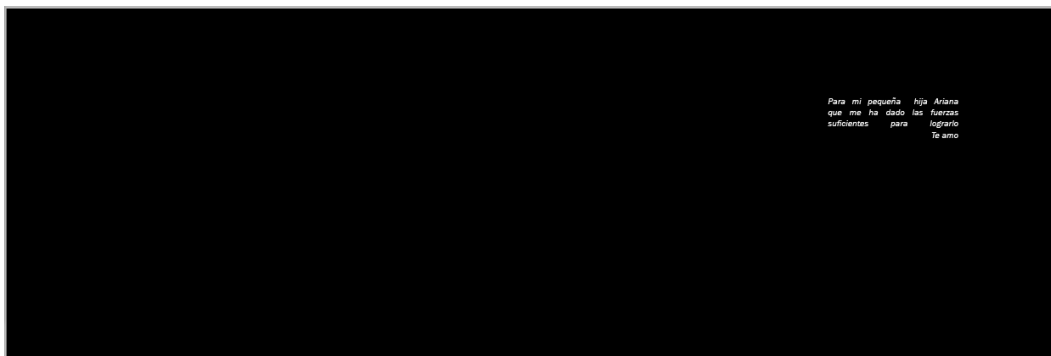

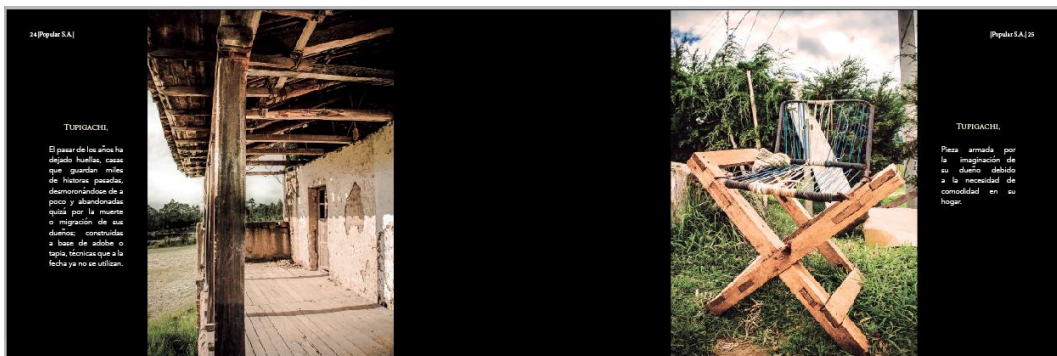
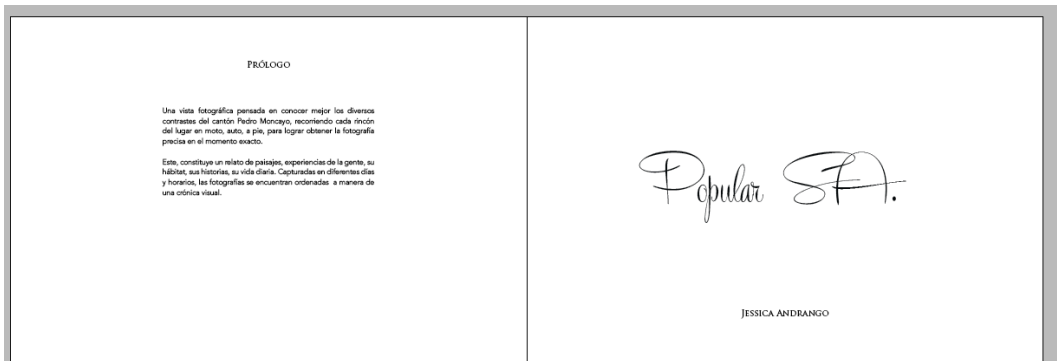



[Págs. 5.A | 23]

TUPIGACHI.

Marcelino Celuaga de 70 años fundador de la Casa Comunal y de la Asociación de Mujeres de Chapilón, Apalongo y Río Loma, de religión evangélica, perdió gran parte de su herencia por no aceptar una botella de alcohol de su padre. Es uno de los habitantes del lugar más conocido, debido a su perseverancia y deseos de superación en su lugar de origen debido a la producción de leche.

24 [Págs. 5.A |



[Págs. 5.A | 24]

TUPIGACHI.

Manifestación de la gente, tendencias religiosas o anti religiosas, muchas lo ven como satánico sino una simple manera de proteger su hogar. Los cachos de toro al frente de dos maderas pintadas de rojo, color que representa a la rabia o al amor.

Gente caminando a tu paso, dirigiéndose por el camino hacia donde llega tu destino, unos advirtiéndote las fechorías que personas extrañas últimamente han hecho por sus tierras y con miedo de brindar información de hacia donde te dirijas.

Pág. 21.

Otras en cambio, con una sonrisa demuestran la formación que requieren.

Pág. 30.

Gente trabajando en hermosos paisajes de la naturaleza.

Pág. 32.







34 [Págs. 5.A.]

[Págs. 5.A.] 34

TUPIGACHI.

Casas demoronasas, donde claramente se ven las tejas que han caído del techo, debido al clima y a la falta de mantenimiento, el olor a lo antiguo predomina en el lugar.

La madera, las paredes tonadas de negro que denotan la fortaleza de las generaciones pasadas ante el trabajo y aquellas bergas formadas. Pág. 25.

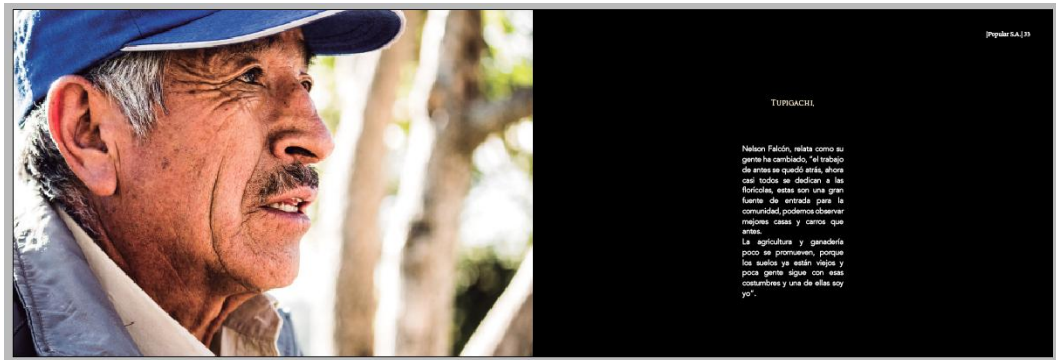

[Págs. 5.A.] 35

TUPIGACHI.

Nelson Falcón, relata como su gente ha cambiado, "el trabajo de antes se quedó atrás, ahora casi todos se dedican a las florícolas, estas son una gran fuente de entrada para la comunidad podemos observar mejores casas y carros que antes.

La agricultura y ganadería poco se promueven, porque los suelos ya están viejos y poca gente sigue con esas costumbres y una de ellas soy yo".



36 [Págs. 5.A.]

[Págs. 5.A.] 36

TUPIGACHI.

Trabajadores que día a día salen a buscar el pan para su familia cultivando hermosas flores, altamente cotizadas por otros países. Envasándose sus manos o cubriéndolo fuertes químicas fuertes, todo por cumplir una jornada que al fin de mes será recompensada.

Trabajadores propios de la zona y a la vez extranjeros que vienen a nuestro país por mejorar su calidad de vida en medio de espinas, pétalos, cartones y hermosos odores.



TUPIGACHI.

Rozcos que nos muestran el paso del tiempo, gente que muchas veces ya no se tomó muy en cuenta debido a su edad, pero que en su juventud se han destacado por ser luchadores, trabajadores y emprendedores que se hicieron cargo de sus familias y salieron adelante dando el ejemplo a otros.

Regina, orientadora por muchos años en una hacienda, para mantener a sus hijos y darles el pan de cada día.



[Poplar S.A.]
[Poplar S.A.] 41

MALCHINGUÍ.

José Guarnaní de 87 años, esclavo de un vicio innecesario pero que ahora es su todo, sincerándose que es una persona alcohólica y que pide dinero para satisfacer su necesidad en un sol insupportable, después de su jornada laboral como peón.Pag.41.





[Poplar S.A.] 41

MALCHINGUÍ.

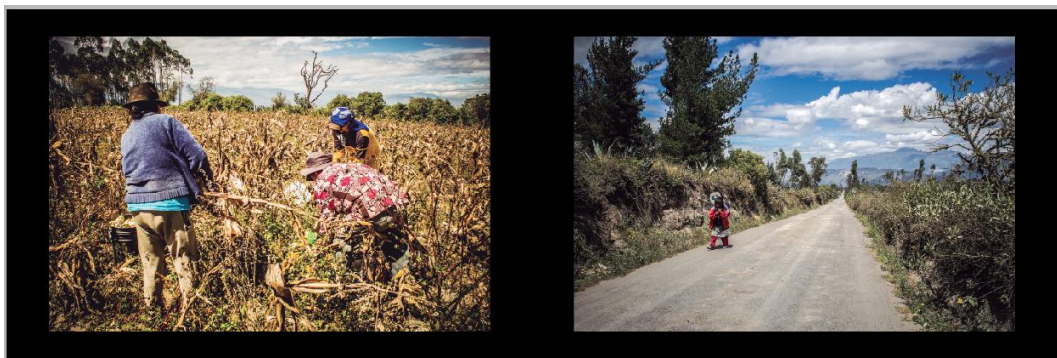
Cleotilde Oña de 85 años, viuda hace algún tiempo y abandonada por su familia que casi nunca se acuerda de ella, con su larga cabellera llena de canas y un pie en su mano sentada en la puerta de su casa, su mirada es triste y refleja soledad.Pag.42.

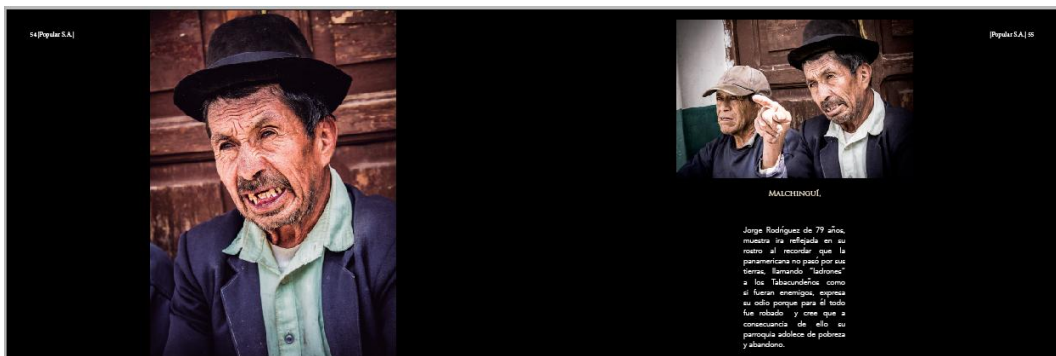
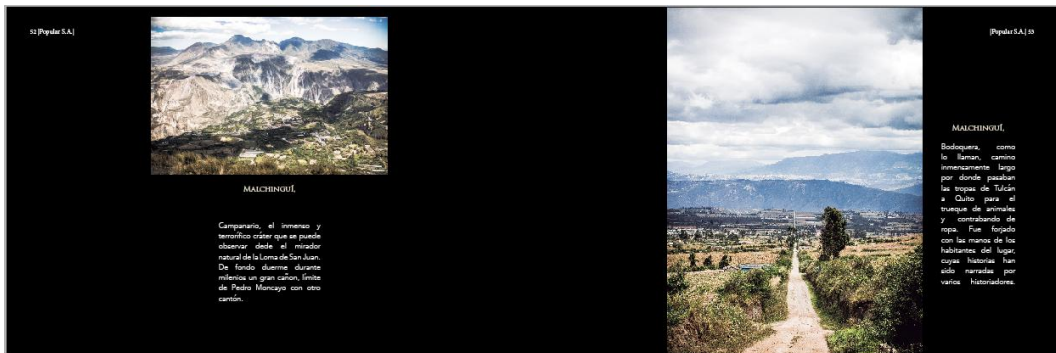
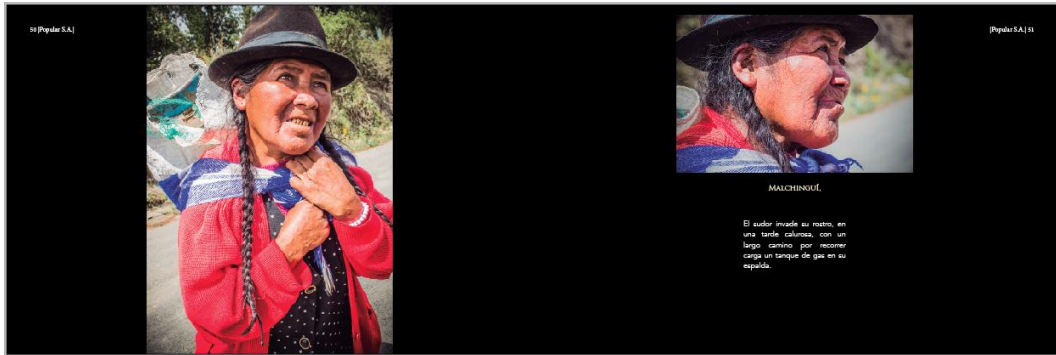



54 [Poplar S.A.]

TOCACHL

Jorge Cota de 84 años, desambula todos los días por las calles de su lugar de origen, dando cariño a los animales que encuentra a su paso. Pág.55.



55 [Poplar S.A.]

TOCACHL

Rosa Navarrete de 64 años, hilos y aguja en sus manos, es una señora carismática que de vez en cuando sale a la calle frente de su casa a ventear la basurilla de los granos secos que coacha en familia.



[Poplar S.A.] 54

56 [Poplar S.A.]

TOCACHL

Segundo Leopoldo de 74 años, manos que trabajaron con mucha fuerza la tierra durante su juventud, abriendo caminos para que la movilización sea mejor en un futuro, trabajó en la construcción de un canal de riego a través de las casi milimas minas comunitarias, creyendo conseguir un buen servicio de agua para el riego que hasta el día de hoy no llega.





[Poplar S.A.] 54

57 [Poplar S.A.]

TOCACHL

Ochazqui, la necesidad de transportar los granos que han cultivado, hace que la cantidad de esta persona fluya usando un portón para sostener sus costales, a manera de rocas. Pág.61.



[Poplar S.A.] 54



64 [Poplar S.A.]

**TOCACHI.**

Cochabamba, un grupo de niños cumpliendo con sus deberes, eligiendo el aparato reproductor masculino en las clases de una iglesia del lugar lo hacen aún con un poco de vergüenza y timidez.

[Poplar S.A.] 67

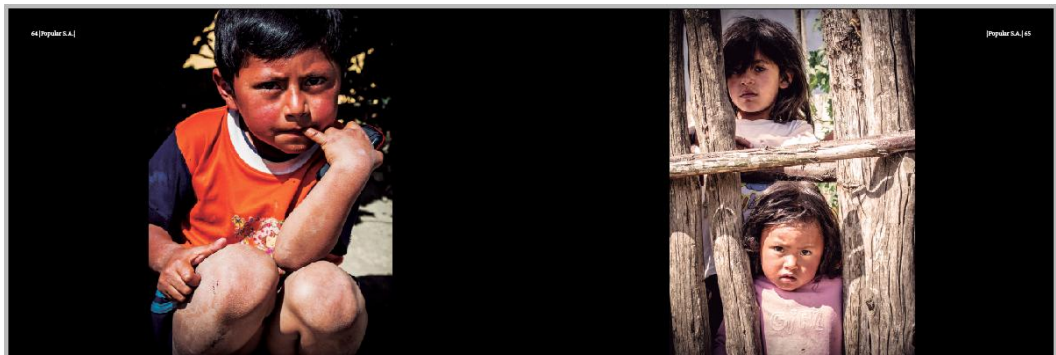

64 [Poplar S.A.]

[Poplar S.A.] 65

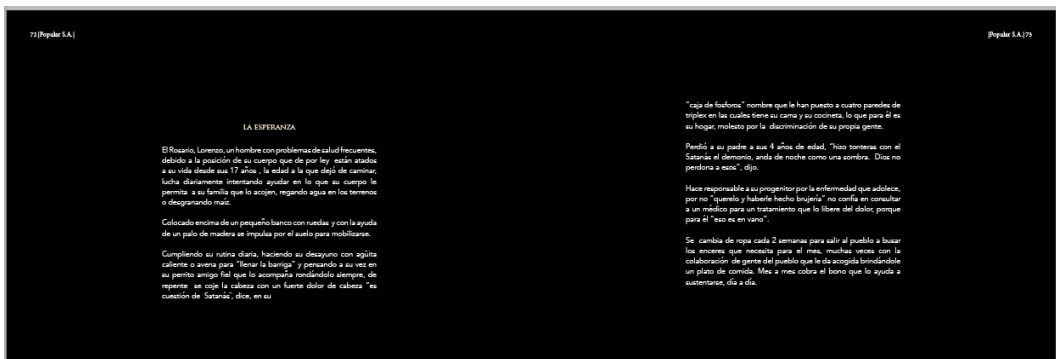
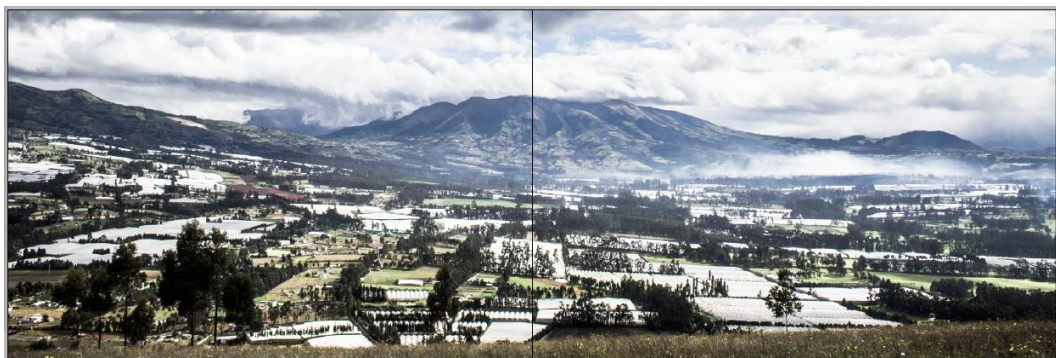

71 [Poplar S.A.]

[Poplar S.A.] 75

**LA ESPERANZA**

El Ricardo, Lorenzo, un hombre con problemas de salud frecuentes, debido a la posición de su cuerpo que de por ley, están atados a su vida desde sus 17 años, la salud a la que dejó de caminar, lucha diariamente intentando ayudar en lo que se pueda le permite a su familia que lo apoyen, regando agua en los terrenos o desgranando maíz.

Colocado encima de un pequeño banco con ruedas y con la ayuda de un palo de madera se impulsa por el suelo para mobilizarse.

Cumpliendo su rutina diaria, haciendo su desayuno con agüita caliente o arena para "fregar la baringa" y pasando a su vez en su permito amigo fel que la escorpia, cuando el viento, de repente se coge la cabeza con un fuerte dolor de cabeza "es cuestión de Satanás", dice, en su

"caja de fuciona" nombre que le han puesto a cuando pones de trojes en las cuales tiene su cama y su cocineta, lo que para él es su hogar, molesto por la discriminación de su propia gente.

Pasó a su padre a sus 4 años de edad, "hizo tonteras con el Satanás el demonio, anda de noche como una sombra. Dios no perdona a esos", dijo.

Hace responsable a su progenitor por la enfermedad que adolece, por no "quererle y haberle hecho ayudar" no quería ir a consultar a un médico para un tratamiento que lo libre del dolor, porque para él "eso es en vano".

Se cambia de ropa cada 2 semanas para salir al pueblo a buscar los enceres que necesita para el mes, muchas veces con la colaboración de gente del pueblo que le da algo de dinero por un plato de comida. Mes a mes cobra el bono que lo ayuda a sustentarse, día a día.

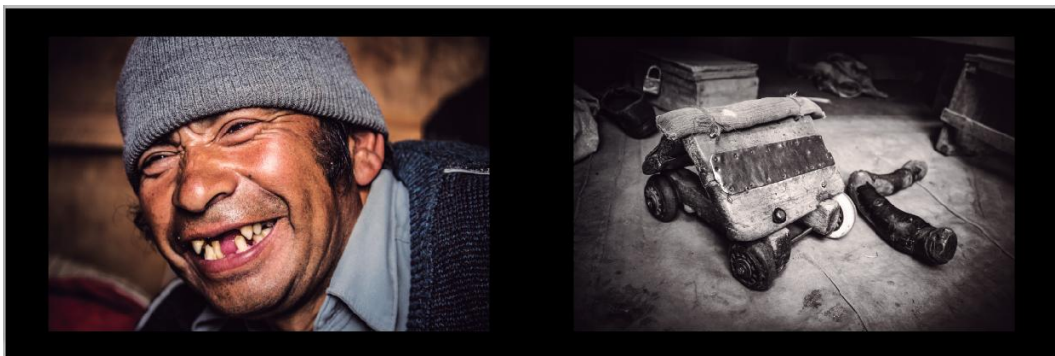
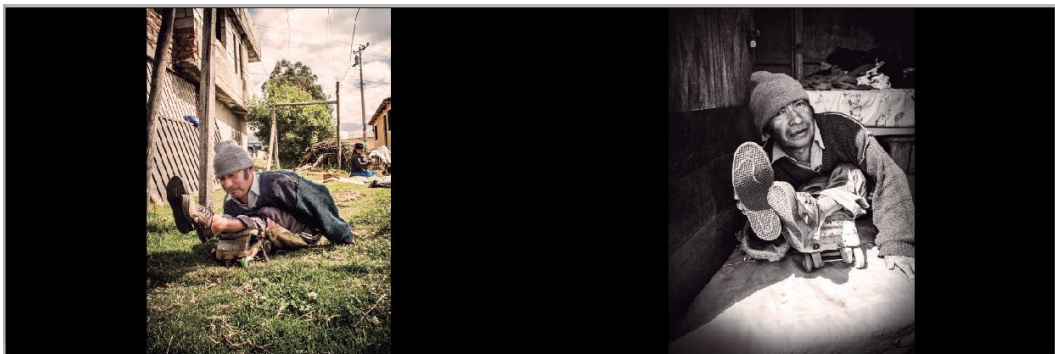
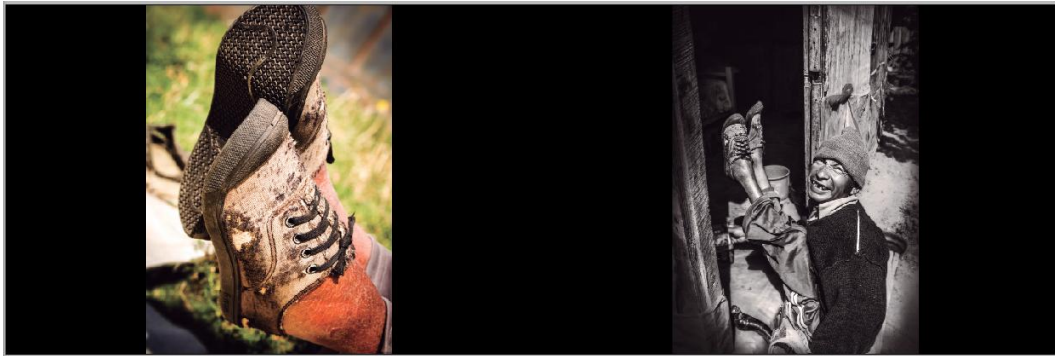



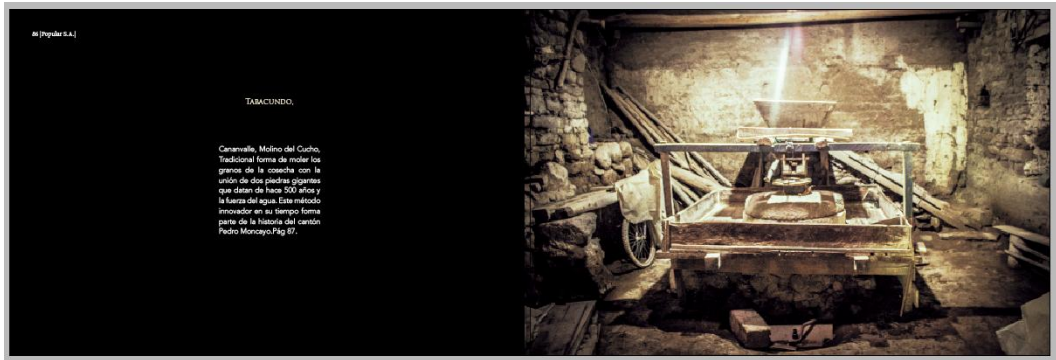

# [Popula S.A.]

TABACUNDO,

Caramalillo, Molino del Cuzco.  
Tradicional forma de moler los  
granos de la cosecha con la  
unión de dos piedras gigantes  
que datan de hace 200 años y  
la fuerza del agua. Este método  
innovador en su tiempo forma  
parte de la historia del cerado  
Pedro Moncayo Pág. 87.

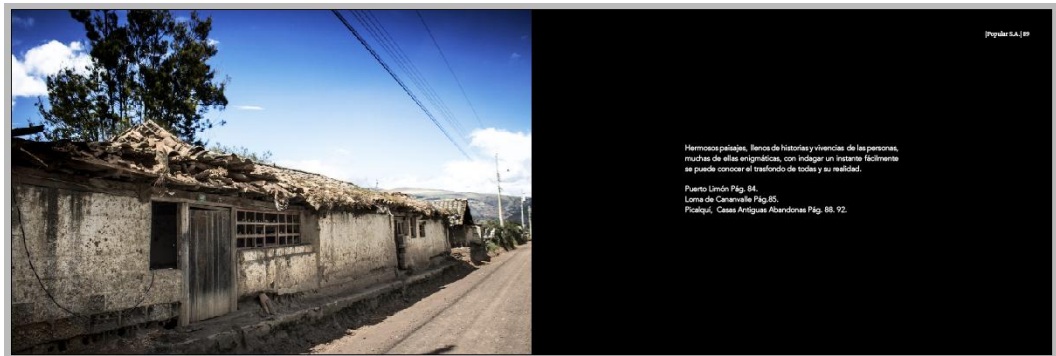

[Popula S.A.] 89

Hermosos paisajes, ramos de historias y vivencias de las personas,  
muchas de ellas enigmáticas, con indagar un instante fácilmente  
se puede conocer el trasfondo de todas y su realidad.  
Puerto Limón Pág. 84.  
Loma de Caramalillo Pág. 85.  
Picalquí, Casas Antiguas Abandonas Pág. 88, 92.

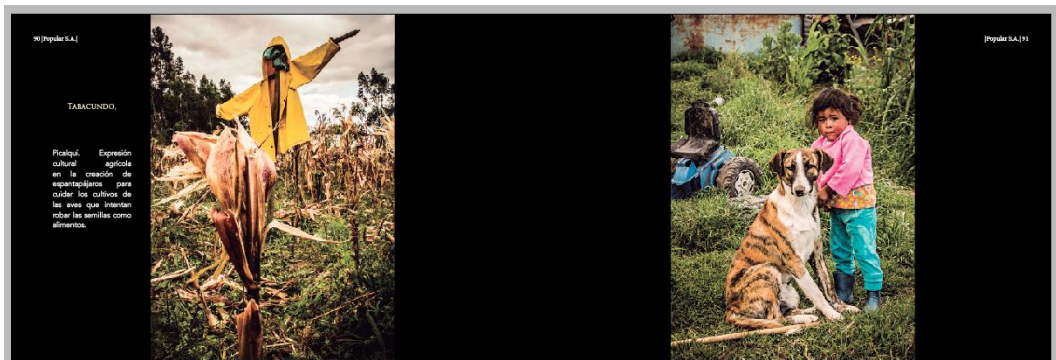

# [Popula S.A.]

TABACUNDO,

Picalquí. Expresión  
cultural que  
significa  
en la creación de  
espantapájaros para  
cuidar los cultivos de  
las aves que intentan  
robar las semillas como  
alimento.

[Popula S.A.] 91

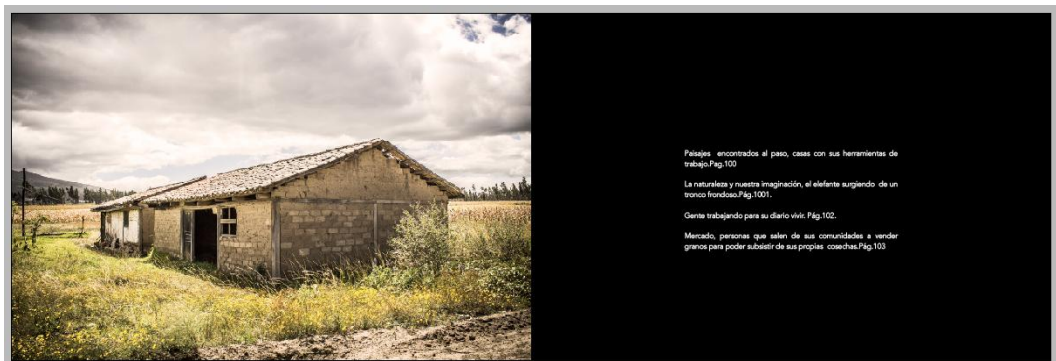

Paisajes encontrados al paso, casas con sus herramientas de  
trabajo Pág.102

La naturaleza y nuestra imaginación, el elemento surgiendo de un  
nuevo horizonte Pág.103

Ciudad trabajando para su diario vivir. Pág.102.

Merced, personas que están de sus comunidades a vender  
granos para poder subsistir de sus propias cosechas. Pág.103





**TABACUNDO.**  
 Piqueat, una discapacitada de una madre y su hija, las días con discapacidad auditiva, que desambulan por las calles de Tabacundo reclutando a que la gente les pueda brindar de caridad. Hace algunos años trabajaban lavando ropa para sustentarse.



**TABACUNDO.**  
 Guallaro Chito, el interior de una casa sencilla, donde aún se utiliza la cocina de leña o tubo, que está formada por dos simples pilastras de ladrillo, arrendadas por dos tubos gruesos de metal, en cuya parte inferior colocan la madera.



**TABACUNDO.**  
 18 de Septiembre, Cortajado de la naturaleza, grandes árboles verdes y la mano del hombre modelando seminario natural, con tubos de cemento.



Paquea, encontrando al paso, casa con sus herramientas de trabajo.



Angamba, la tranquilidad y naturaleza en el elefante, surgiendo de un tronco frondoso.

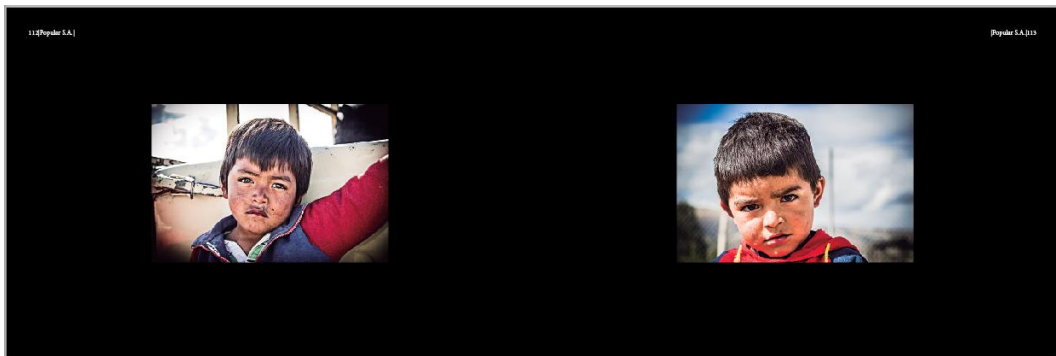
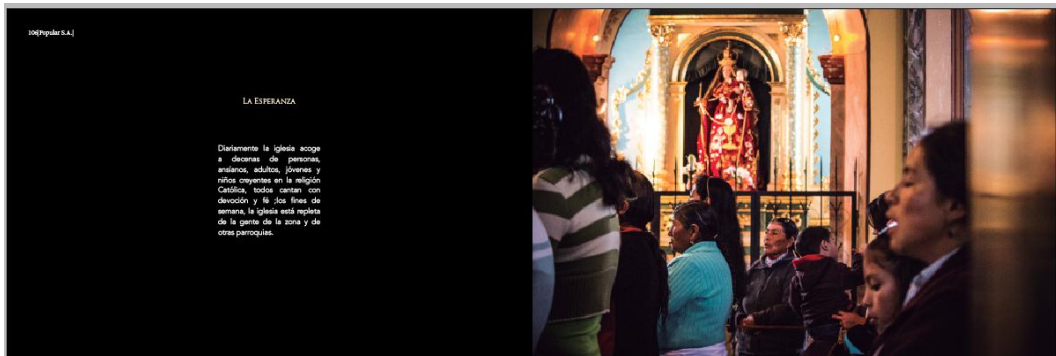

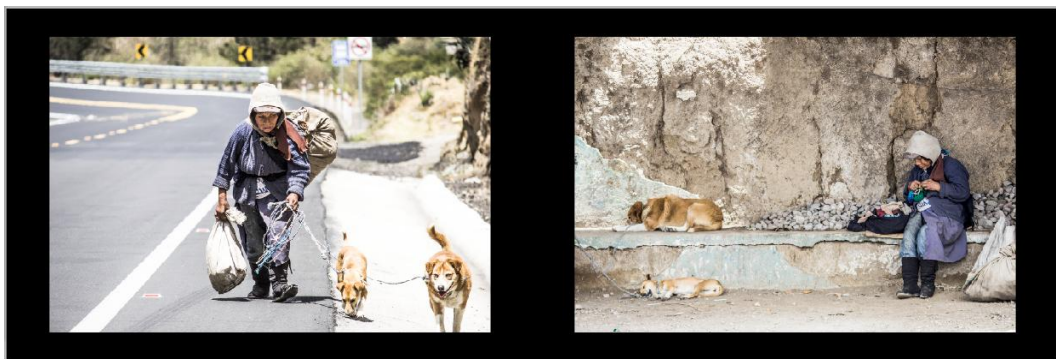



<p style="text-align: center;"><b>TUPIGACHI</b></p> <p><b>DEMOGRAFÍA</b></p> <p>La población de Tupigachi, según los datos del censo 2001, es de: 5 120 personas que representan el 20% del total de habitantes del cantón; es la parroquia rural que cuenta con mayor población para el año 2001 la densidad poblacional fue de 115,6 habitantes por km.</p> <p><b>UBICACIÓN</b></p> <p>Se encuentra ubicada en el extremo nororiental del cantón Pedro Moncayo y de la Provincia de Pichincha, se sitúa a 75kilómetros de la ciudad de Quito, el tiempo promedio para llegar a la parroquia desde Quito Capital de la República es de una hora quince minutos en transporte público.</p>	<p style="text-align: center;"><b>MALCHINGUI</b></p> <p><b>DEMOGRAFÍA</b></p> <p>La población total de la parroquia de Malchingui, según datos del INEC-2001 son de 3 912 habitantes que representa el 15,28 % de la población total de cantón Pedro Moncayo y una densidad de 39,6 habitantes por km.</p> <p><b>UBICACIÓN</b></p> <p>La parroquia de Malchingui es la más grande en extensión del cantón de Pedro Moncayo, tiene 9834,18 hectáreas de área total. Atraviesa el Cantón de Noroeste a Sur-este, pasando desde la laguna grande de mojaná a tres mil setecientos catones menos sobre el nivel del mar, atraviesa una ondonada enmarcada por el Fuyakaya y el Colangal hacia el Oeste y por las Puntas de San Bartolo al este, discurre hacia el Sureste hasta el río Plaque y luego hasta su desembocadura en el Guaylabamba, la parroquia termina en el punto más bajo del cantón a 1700 m.s.n.m, a orillas de este último río.</p>
--	--

<p style="text-align: center;"><b>TOCACHI</b></p> <p><b>DEMOGRAFÍA</b></p> <p>La población total de la parroquia de Tocachi, según datos del INEC-2011 son de 1 587 habitantes que representa el 6,208 de la población total del cantón Pedro Moncayo, y una densidad de 17,6 habitantes por km. Es decir, la población de la parroquia rural de Tocachi apenas alcanza un 6,20% con relación a las demás parroquias rurales del cantón Pedro Moncayo.</p> <p><b>UBICACIÓN</b></p> <p>Tocachi es la segunda parroquia más grande de Pedro Moncayo, alcanza las 8 917,93 hectáreas de extensión, el centro poblado de Tocachi tiene 67 hectáreas. La parroquia se extiende desde la zona del paramo iniciándose en la orilla Sur de la Laguna Grande de Mojaná, pasando por la laguna de Chirijayo y los cerros de Tocachi, descendiendo desde ahí hasta la parte Norte del complejo arqueológico de Colashqui hasta la zona de Moronga en la cota 2 700, la meseta se rompe y desciende en talud pronunciando hasta la meseta de Tarda en la cota 2 300, termina la parroquia en el río Plaque en el extremo Sur occidental del cantón. Esta zona se encuentra ubicada en la parte intermedia del cantón Pedro Moncayo y al Noroeste de la provincia de Pichincha, a 48 km de la ciudad de Quito.</p>	<p style="text-align: center;"><b>LA ESPERANZA</b></p> <p><b>DEMOGRAFÍA</b></p> <p>La parroquia de "La Esperanza" es la más pequeña en extensión del cantón Pedro Moncayo, tiene 3 778,00 hectáreas de área total. La población de La Esperanza tiene apenas un 12,80% de la población total del cantón Pedro Moncayo, similar a la población que tiene Malchingui, en embargo en lo que respecta a densidad poblacional y de acuerdo a los datos del censo 2001 duplica su cantidad con respecto a la misma parroquia de Malchingui lo que indica que la organización social está mucho más concentrada en relación a su superficie que en el caso de Malchingui es mucho más grande. La Esperanza cuenta con 3 276 habitantes, siendo 1 661 mujeres y 1 615 hombres lo cual corresponde aproximadamente el 50%.</p> <p><b>UBICACIÓN</b></p> <p>La Esperanza está ubicada al Noroeste de la ciudad de Quito. Es una de las cinco parroquias que conforman el cantón Pedro Moncayo en la Provincia de Pichincha. Sus límites están distribuidos de la siguiente manera, el límite Norte de la parroquia La Esperanza, se inicia en la Laguna Grande de Mojaná o Caricocha, desde este punto continúa en dirección Sur por la cresta de la Loma Mojaná hasta la quebrada Honda o Monteros por esta hacia el Sur hasta la confluencia de esta quebrada en el río Plaque. Este último río constituye el límite Sur de la parroquia mientras el límite Oriental de</p>
---	--

<p><b>LA ESPERANZA</b>, parte desde el Plaque y con dirección Norte por el curso de la quebrada seca hasta el cruce de la carretera La Esperanza - Tocachi; sigue esta vía hacia el Oeste hasta el cruce de la carretera con la quebrada de Chimbuño, toma esta quebrada y con dirección Norte hasta el inicio de la quebrada, el límite toma entonces la cresta del cerro Silla Loma hasta finalizar en la cumbre del Cerro Huevo, punto inicial de esta descripción.</p>	<p style="text-align: center;"><b>TABACUNDO</b></p> <p><b>DEMOGRAFÍA</b></p> <p>Actualmente en la parroquia de Tabacundo según el Plan de Desarrollo Estratégico Cantonal 2011-2020 basado en los datos del censo del 2010, cuenta con 6 637 habitantes.</p> <p><b>UBICACIÓN</b></p> <p>La parroquia de Tabacundo, cabecera del cantón Pedro Moncayo se encuentra ubicada en el sector Norte de la Provincia de Pichincha, tiene 65 km<sup>2</sup> de superficie y una población estimada de 11 500 habitantes. Tabacundo se sitúa ubicada en la parte más alta del Nudo de Mojaná Cajos, dista unos 65 km, de la capital del país, "Quito". Se compone de un centro poblado y de 30 comunidades campesinas.</p>
--	--

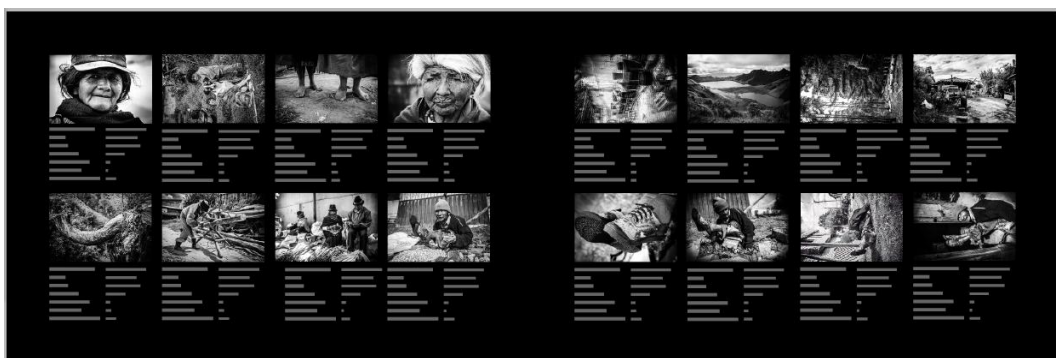
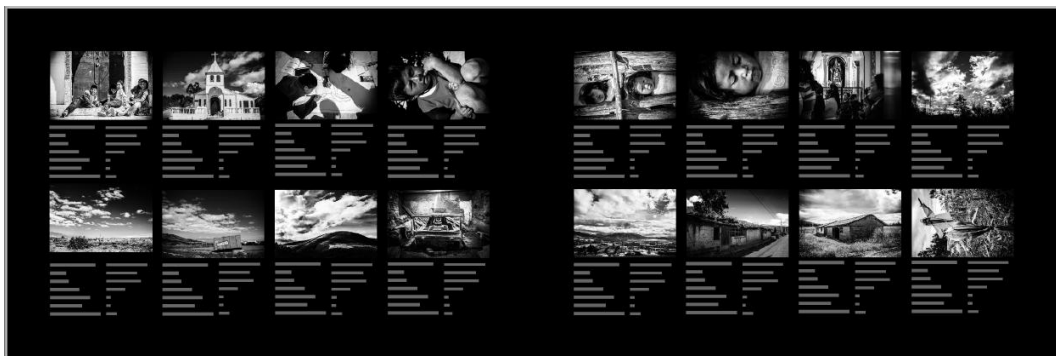



#### BIBLIOGRAFÍA

Alex Schlenker, Trascámara. Quito: Plataforma Sur ediciones, 2013.  
 Varios investigadores, Pedro Moncayo: Un pueblo milenario 1911-2011. Tabacundo: Imprenta Don Bosco C.S.P., 2011.  
 Rolf Blomberg, Blomberg Quiñeo, Imprenta Mariscal Sucre, Quito, 2010.  
 Juan Diego Pico Arias, Miradas, Imprenta Mariscal Sucre, Quito, 2010.  
 Ana M. Gutiérrez, Magnum, Barcelona: Phaidon Press Limited, 2010.  
 Marcelo Brodsky & Julio Pantofán, el BODY POLITICS: Políticas del cuerpo en la fotografía latinoamericana, Buenos Aires: la manza editora, 2009.  
 World Press Photo, World press photo 09, Barcelona: Blume, 2009.  
 Fundación World Press Photo, World press photo 08, Barcelona: An Blume, 2008.  
 Jorge H. Maseuco, Otras miradas a la fotografía, Quito: "Chiqui", CIESPAL, 2007.  
 Gavin Ambrose/Paul Harris, Layout, Barcelona: empresa del grupo editorial Norma S.A., 2007.  
 Andrew Haslam, creación, diseño y producción de libros, Barcelona: Blume, 2007.  
 Miquel Deyevet, Plana, La verdad bajo la tierra Guatemala, el genocidio silenciado, Blume, 2006.  
 Joan Fontcuberta, Estética fotográfica, Barcelona: Gustavo Gili, 2003.  
 Billeter Erika, Canto a la malidad, Madrid: Lunwerg Editores, S.A., 2003.  
 Santiago Harlez Weyau, Colombia: Villegas Editores, 1998.  
 Jovin Hedgron, Guía completa de fotografía en blanco y negro y técnicas de laboratorio, Grupo editorial Cas, S.A., 1995.  
 Christoph Hirtz, Arquitecturas, Quito.

#### EPÍGRAFE

El recorrido fotográfico fue una experiencia única, entender que con un simple instrumento, es posible llegar a transmitir tantas emociones, sentimientos y vivencias mediante una imagen, es algo impactante que compromete aún más el trabajo profesional.

Todas las fotografías fueron capturadas en el cantón Pedro Moncayo y en las parroquias que lo conforman, recorriendo lugares anónimos para muchos, compartiendo con personajes conocidos y desconocidos a la vez; ancianos que muestran en sus rostros experiencias de vida que piden a gritos ser contadas y relatadas; sonrisas de niños que expresan la pureza de sus almas y contrastes de vida en tiempos pasados, presentes y posibles futuros.



## **6.7 Impactos**

### **6.7.1 Impacto social**

El foto libro pretende tener un impacto social que permitirá desarrollar una relación entre moradores propios del cantón e inmiscuirse de alguna manera en realidades distintas vividas en un mismo lugar, con actitud sensible y humilde sin menospreciar a su coterráneo. Además de aportar con un pensamiento crítico, reflexivo de su entorno.

### **6.7.2 Impacto educativo**

Con la elaboración de este foto libro, gran parte de estudiantes de diferentes instituciones educativas puede inmiscuirse en temas más allá de los convencionales, haciendo de estos una expresión de valores y enseñándoles lo importante de comunicar desde distintos entendimientos la realidad que conocemos pero que no descubrimos.

### **6.7.3 Impacto económico**

Este foto libro será una guía turística cultural social, la cual, a más de mostrar en imágenes los parajes extraordinarios que posee el cantón, se sensibilizarán los que gusten de esta guía, de las personas que forjaron este cantón como lo caracteriza en la actualidad, pujante, trabajador, lleno de cultura, tradición y sobre todo de gente con una memoria histórica inquebrantable.

## **6.8 Difusión**

El foto libro puede de ser conocido a través de una exposición fotográfica realizada como propuesta en el parque central Homero Valencia de Tabacundo, cabecera cantonal de Pedro Moncayo.

## Diagrama de la exposición

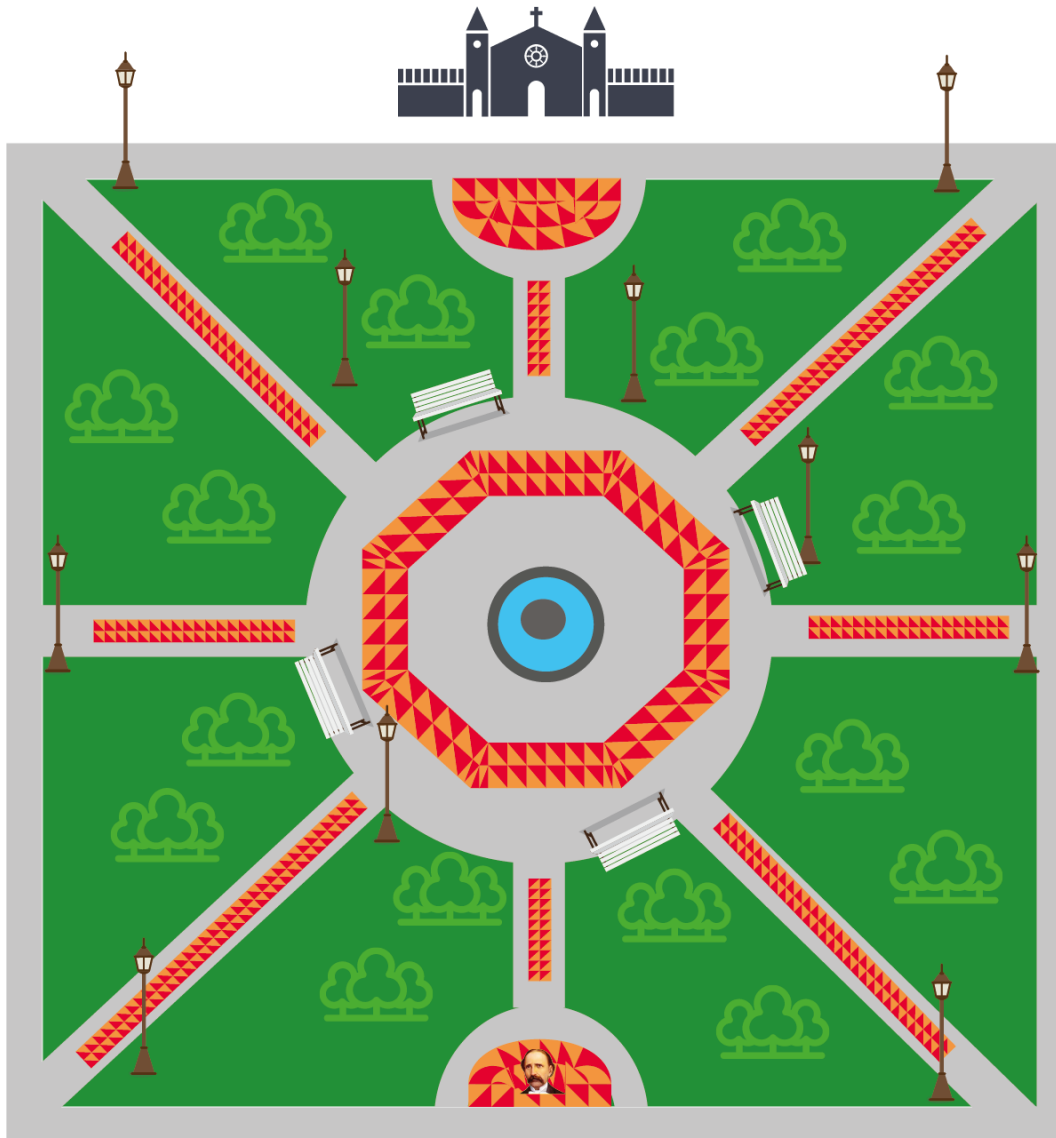

Las fotografías utilizarán todo el espacio de color naranja distribuidas apropiadamente.



## Fotografía con estructura

Parque Central del Tabacundo Parroquia de Pedro Moncayo





## Costos

### Costo del foto libro

El foto libro consta de 140 páginas con portada y contraportada.  
Costo prototipo individual es de \$150

Cantidad	Valor unitario	Valor total
1,000	6.7317	6,731.70

**FECHA Y LUGAR PROFORMA:** 21 de Enero 2014, Imprenta Mariscal Sucre.

**Costo total foto libro \$ 6,731.70**

**P.B.** \$ 6,7317

**P.V.P.** \$30

### Costo de la exposición

Costo de impresión en papel fotográfico

Tamaño	Hojas	Valor Unitario	Precio por cantidad	IVA	Precio total
42x29,7	50	\$2.50	\$125.00	15.00	\$140.00

### Costo de la estructura metálica

Tamaño	Valor x estructura	Valor x 25 estructuras
2m x 1m	\$25	\$625

**Costo total: \$765,00**

## 6.9 Bibliografía

1. DREW Helen, ABBOTT Bernice, (2006), “Fundamentos de la fotografía”
2. LEONOR ARFUCH Nomberto CHAVES María Ledesma, (1997) ”Diseño y comunicación Teorías y enfoques críticos”
3. HEDGECOE John (2011), “El libro de la fotografía - Técnicas sencillas para tomas buenas fotografías”
4. LISTER Martín (compilador) (1997) “La imagen fotográfica en la cultura digital”
5. G. Maletzke, (1992) “Sicología de la comunicación social”
6. S.W. Head “Broadcasting in America”
7. FERNÁNDEZ Carlos, GALGUERA Laura, (2009) ”Teoría de la comunicación”
8. BELTRÁN Luis Ramiro, “Neoliberalismo y comunicación democrática en Latinoamérica: plataformas y banderas para el tercer milenio”
9. CONTRERAS BASPINEIRO Adalid,(2000) “Imágenes e imaginarios de la comunicación-desarrollo”
10. PROAÑO Luis E(1989) “Comunicación y política-temas controversiales”
11. TURNBULL Arthur T., BAIRD Ruseell N (2003) ” Comunicación Gráfica”

12. MARTÍNEZ RUIZ Héctor / GUERRERO DÁVILA Guadalupe, “Cengage Learning - Introducción a las ciencias sociales”
13. MATORANA ROMESÍN Humberto, (2011). “La objetividad :un argumento para obligar.”
14. OSORIO Jaime,(2001) “Fundamento del análisis social - La realidad social y su conocimiento”
15. VÁSQUEZ S. Lola, SALTOS G. Napoleón, (2010-2011), Fundación José Peralta – Ecuador su realidad
16. <http://html.rincondelvago.com/teoria-humanista-de-rogers.html>
17. [http://www.google.com.ec/imgres?q=camara+fotografica+con+sus+partes&hl=es&sa=G&tbo=d&biw=1280&bih=702&tbm=isch&tbnid=NkIDA DCzfz07xM:&imgrefurl=http://gabrielatamayo.blogspot.com/2009/11/la-camara-sus-dispositivos.html&docid=qdu58jTtTvNrNM&imgurl=http://2.bp.blogspot.com/\\_jPjcbViJ2S4/SKCFnOoPEhI/AAAAAAAAAJc/gF\\_e78VzUD0/s400/Imagen1.jpg&w=400&h=265&ei=qlbvUID6J5Co8gS55IDIAg&zoom=1&iact=rc&dur=318&sig=104172617416778527517&page=1&tbnh=141&tbnw=203&start=0&ndsp=27&ved=1t:429,r:8,s:0,i:103&tx=73&ty=72](http://www.google.com.ec/imgres?q=camara+fotografica+con+sus+partes&hl=es&sa=G&tbo=d&biw=1280&bih=702&tbm=isch&tbnid=NkIDA DCzfz07xM:&imgrefurl=http://gabrielatamayo.blogspot.com/2009/11/la-camara-sus-dispositivos.html&docid=qdu58jTtTvNrNM&imgurl=http://2.bp.blogspot.com/_jPjcbViJ2S4/SKCFnOoPEhI/AAAAAAAAAJc/gF_e78VzUD0/s400/Imagen1.jpg&w=400&h=265&ei=qlbvUID6J5Co8gS55IDIAg&zoom=1&iact=rc&dur=318&sig=104172617416778527517&page=1&tbnh=141&tbnw=203&start=0&ndsp=27&ved=1t:429,r:8,s:0,i:103&tx=73&ty=72)
18. (2009, 12). La Imagen En Entredicho - Fotografía Y Realidad Nacional. *BuenasTareas.com*. Recuperado 12, 2009, de <http://www.buenastareas.com/ensayos/La-Im%C3%A1gen-En-Entredicho-Fotografia/81910.html>
19. (2009, 11). El Objetivo De La Fotografía. *BuenasTareas.com*. Recuperado 11, 2009, de <http://www.buenastareas.com/ensayos/El-Objetivo-De-La-Fotografia/44500.html>

20. (2009, 11). Historia De La Fotografía. *BuenasTareas.com*. Recuperado 11, 2009, de <http://www.buenastareas.vcom/ensayos/Historia-De-La-Fotografia/65403.html>
21. <http://fasiafotografica.wordpress.com/category/generos-fotograficos/>
22. <http://masalladeloqueesperabas.blogspot.com/2009/12/los-7-generos-fotograficos.html>
23. (2009, 12). La Imagen En Entredicho - Fotografía Y Realidad Nacional. *BuenasTareas.com*. Recuperado 12, 2009, de <http://www.buenastareas.com/ensayos/La-Im%C3%A1gen-En-Entredicho-Fotografia/81910.html>
24. (2010, 05). Derecho y La Realidad Social. *BuenasTareas.com*. Recuperado 05, 2010, de <http://www.buenastareas.com/ensayos/Derechoy-La-Realidad-Social/363963.html>
25. [http://es.wikipedia.org/wiki/Realidad\\_social](http://es.wikipedia.org/wiki/Realidad_social)
26. (Giséle Freund, 1993, p.8. Editorial Gustavo Gili, SL-[la fotografía como documento social](#))

# ANEXOS

## Anexo 1 Árbol de problemas

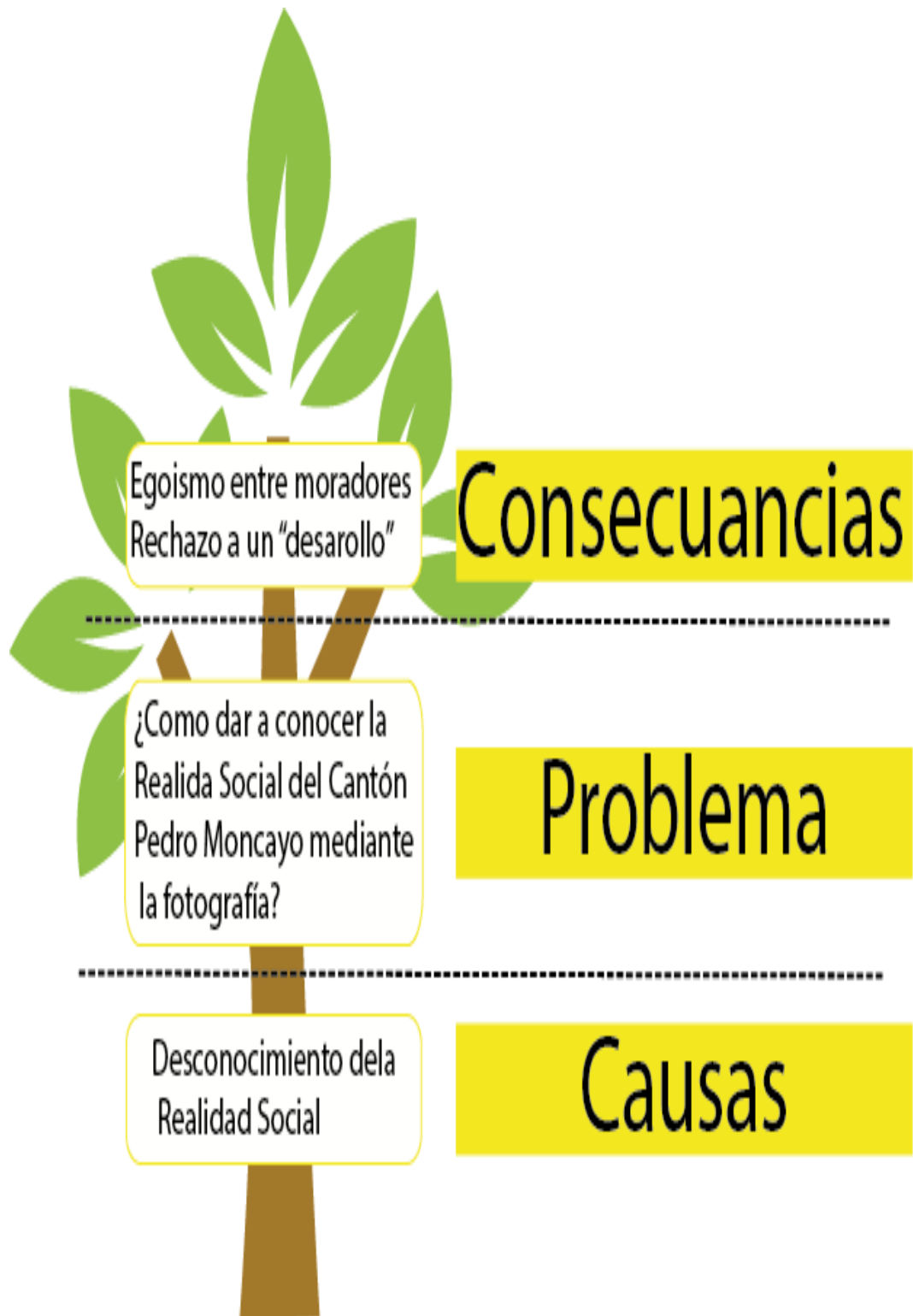



## Anexo 2 Causas y efectos

	<b>CAUSA</b>	<b>EFEECTO</b>
<b>1</b>	Niega la realidad social, Verla de una manera diferente.	La falta de participación social.
<b>2</b>	Diferencia extrema desencadena problema social	Falta de inclusión
<b>3</b>	Globaliza	Noticias
<b>4</b>	Población tema: identidad	Estereotipo, modas
<b>5</b>	Personas, riqueza, cultural del Ecuador	Falta de material de información

### Anexo 3 Matriz de coherencia

FORMULACIÓN DEL PROBLEMA	OBJETIVO GENERAL
<p>“¿Como cubrir una necesidad de mostrar lo que uno requiere mediante una imagen para difundir una verdad?”</p>	<p>Documentar fotográficamente parte de la realidad social del Cantón Pedro Moncayo.</p>
SUBPROBLEMAS	OBJETIVOS ESPECÍFICOS
<p>¿La fotografía es un ente llamativo para la sociedad?</p> <p>¿La sociedad necesita un ente comunicador más persuasivo?</p> <p>¿ La fotografía es llamativa?</p> <p>¿Cómo diferenciar una fotografía de calidad?</p> <p>¿Si llegara a desaparecer la fotografía, que pasaría?</p> <p>¿Cuán factible es el fotoperiodismo en el Ecuador?</p> <p>¿La fotografía puede ser un proyecto sustentable en el Ecuador?</p>	<p>Analizar los componentes de la fotografía artística para documentar parte de la realidad Social del Cantón Pedro Moncayo.</p> <p>Recopilar mediante fotografía parte de la realidad del Cantón Pedro Moncayo.</p> <p>Diseñar un soporte para dar a conocer las fotografías documentadas correspondientes a la realidad social del Cantón Pedro Moncayo.</p> <p>Valorar la propuesta para la exposición fotográfica para dar a conocer la realidad social del Cantón.</p>







## UNIVERSIDAD TÉCNICA DEL NORTE BIBLIOTECA UNIVERSITARIA

### AUTORIZACIÓN DE USO Y PUBLICACIÓN A FAVOR DE LA UNIVERSIDAD TÉCNICA DEL NORTE

#### 1. IDENTIFICACIÓN DE LA OBRA

La Universidad Técnica del Norte dentro del proyecto Repositorio Digital Institucional, determinó la necesidad de disponer de textos completos en formato digital con la finalidad de apoyar los procesos de investigación, docencia y extensión de la Universidad.

Por medio del presente documento dejo sentada mi voluntad de participar en este proyecto, para lo cual pongo a disposición la siguiente información:

DATOS DE CONTACTO			
CÉDULA DE IDENTIDAD:	1724545049		
APELLIDOS Y NOMBRES:	Andrango Mármol Jessica Nataly		
DIRECCIÓN:	Tabacundo, Gonzales Suárez y Sucre		
EMAIL:	jessik_0123@hotmail.com		
TELÉFONO FIJO:	2365092	TELÉFONO MÓVIL	0980287867

DATOS DE LA OBRA	
TÍTULO:	"LA FOTOGRAFÍA COMO MEDIO DE EXPRESIÓN SOCIAL PARA MOSTRAR PARTE DE LA REALIDAD DEL CANTÓN PEDRO MONCAYO, PROVINCIA DE PICHINCHA"
AUTOR (ES):	Andrango Mármol Jessica Nataly
FECHA: AAAAMMDD	2015/03/25
SOLO PARA TRABAJOS DE GRADO	
PROGRAMA:	<input checked="" type="checkbox"/> PREGRADO <input type="checkbox"/> POSGRADO
TÍTULO POR EL QUE OPTA:	Título de Licenciada en Diseño Gráfico
ASESOR /DIRECTOR:	Lcdo. Henry Chilingua MSc

## 2. AUTORIZACIÓN DE USO A FAVOR DE LA UNIVERSIDAD

Yo, Andrango Mármol Jessica Nataly, con cédula de identidad Nro. 1724545049, en calidad de autor (es) y titular (es) de los derechos patrimoniales de la obra o trabajo de grado descrito anteriormente, hago entrega del ejemplar respectivo en formato digital y autorizo a la Universidad Técnica del Norte, la publicación de la obra en el Repositorio Digital Institucional y uso del archivo digital en la Biblioteca de la Universidad con fines académicos, para ampliar la disponibilidad del material y como apoyo a la educación, investigación y extensión; en concordancia con la Ley de Educación Superior Artículo 144.

## 3. CONSTANCIAS

El autor (es) manifiesta (n) que la obra objeto de la presente autorización es original y se la desarrolló, sin violar derechos de autor de terceros, por lo tanto la obra es original y que es (son) el (los) titular (es) de los derechos patrimoniales, por lo que asume (n) la responsabilidad sobre el contenido de la misma y saldrá (n) en defensa de la Universidad en caso de reclamación por parte de terceros.

Ibarra, a los 16 días del mes marzo de 2015

### EL AUTOR:

(Firma).....

Nombre: Andrango Mármol Jessica Nataly  
C.C. 1724545049



## UNIVERSIDAD TÉCNICA DEL NORTE

### CESIÓN DE DERECHOS DE AUTOR DEL TRABAJO DE GRADO A FAVOR DE LA UNIVERSIDAD TÉCNICA DEL NORTE

Yo, Andrango Mármol Jessica Nataly, con cédula de identidad Nro. 1724545049 manifiesto mi voluntad de ceder a la Universidad Técnica del Norte los derechos patrimoniales consagrados en la Ley de Propiedad Intelectual del Ecuador, artículos 4, 5 y 6, en calidad de autor (es) de la obra o trabajo de grado titulado: "LA FOTOGRAFÍA COMO MEDIO DE EXPRESIÓN SOCIAL PARA MOSTRAR PARTE DE LA REALIDAD DEL CANTÓN PEDRO MONCAYO, PROVINCIA DE PICHINCHA" que ha sido desarrollada para optar por el Título de Licenciada en Diseño Gráfico en la Universidad Técnica del Norte, quedando la Universidad facultada para ejercer plenamente los derechos cedidos anteriormente. En mi condición de autor me reservo los derechos morales de la obra antes citada. En concordancia suscribo este documento en el momento que hago entrega del trabajo final en formato impreso y digital a la Biblioteca de la Universidad Técnica del Norte.

Ibarra, a los 16 días del mes de marzo de 2015

(Firma) ..... *Jessica* .....  
Nombre: Andrango Mármol Jessica Nataly  
Cédula: 1724545049