



UNIVERSIDAD TÉCNICA DEL NORTE

FACULTAD DE EDUCACIÓN CIENCIA Y TECNOLOGÍA

TEMA:

“ESTUDIO DE LA DISLEXIA Y DISGRAFÍA INFANTIL Y SUS CONSECUENCIAS EN EL APRENDIZAJE DE LECTURA-ESCRITURA EN LOS NIÑOS DE TERCERO Y CUARTO AÑO DE EDUCACIÓN GENERAL BÁSICA “PEDRO FERMÍN CEVALLOS” DEL CANTÓN CAYAMBE, DURANTE EL AÑO LECTIVO 2014-2015”.

Trabajo de Grado previo a la obtención del Título de Licenciada en la Especialidad de “Lenguaje y Comunicación”.

AUTORAS:

Cusín Yacelga Deysi Alexandra

Cusín Yacelga Mónica Marianela

DIRECTOR:

Msc. Alexis Galindo

Ibarra, 2015

ACEPTACIÓN DEL DIRECTOR DE TRABAJO DE GRADO

Luego de haber sido designado por el Honorable Consejo Directivo de la Facultad de Educación, Ciencia y Tecnología de la Universidad Técnica del Norte de la ciudad de Ibarra, he aceptado con satisfacción participar como Director del Trabajo de Grado con el siguiente tema: **“ESTUDIO DE LA DISLEXIA Y DISGRAFÍA INFANTIL Y SUS CONSECUENCIAS EN EL APRENDIZAJE DE LECTURA-ESCRITURA EN LOS NIÑOS DE TERCERO Y CUARTO AÑO DE EDUCACIÓN GENERAL BÁSICA “PEDRO FERMÍN CEVALLOS” DEL CANTÓN CAYAMBE, DURANTE EL AÑO LECTIVO 2014-2015”**.

Trabajo realizado por las egresadas: **Cusín Yacelga Mónica Marianela y Cusín Yacelga Deisy Alexandra**, previo a la obtención del Título de Licenciadas en Educación Básica Mención Lenguaje y Comunicación

A ser testigo presencial, y corresponsable directo del desarrollo del presente trabajo de investigación, que reúne los requisitos y méritos suficientes para ser sustentado públicamente ante el tribunal que sea designado oportunamente.

Esto es lo que puedo certificar por ser justo y legal.

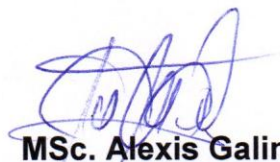

MSc. Alexis Galindo
DIRECTOR DE TRABAJO DE GRADO

DEDICATORIA

Dedico este trabajo de grado a Dios y a mis padres. A Dios porque ha estado conmigo a cada paso que doy, cuidándome y dándome fortaleza para continuar; a mis padres, quienes a lo largo de mi vida han velado por mi bienestar y educación siendo mi apoyo en todo momento. Depositando su entera confianza en cada reto que se me presentaba sin dudar ni un solo instante en mi capacidad. Gracias a ellos soy lo que soy ahora.

Mónica

Este trabajo está dedicado a mi querido hijo Erick, a mi esposo Vinicio y a mi madre Matilde Yacelga; ya que ellos fueron mi motivación y el pilar principal en esta importante etapa de superación.

Deysi

AGRADECIMIENTO

Nuestro enorme agradecimiento en primer lugar a Dios por darnos la vida, también hacemos presente nuestro reconocimiento a la Universidad Técnica del Norte, a la Facultad de Ciencias de la Educación por habernos brindado la oportunidad de estudiar en tan prestigiosa institución.

Un reconocimiento especial a la escuela “Pedro Fermín Cevallos”, su Directora, docentes, niños/as de los Terceros y Cuartos Años de Educación General Básica que nos abrieron las puertas de su establecimiento para realizar nuestro trabajo de investigación.

Nuestra gratitud al Dr. Alexis Galindo Director del Trabajo de Grado; quien nos orientó con su vasta experiencia hasta finalizar nuestro proyecto educativo.

Mónica y Deysi

ÍNDICE GENERAL

ACEPTACIÓN DEL DIRECTOR DE TRABAJO DE GRADO.....	II
DEDICATORIA	III
AGRADECIMIENTO	IV
ÍNDICE GENERAL.....	V
ÍNDICE DE TABLAS	X
ÍNDICE DE GRÁFICOS	XII
RESUMEN	XIV
ABSTRACT	XV
INTRODUCCIÓN	XVI
CAPÍTULO I.....	1
1. EL PROBLEMA DE INVESTIGACIÓN.....	1
1.1 Antecedentes	1
1.2 Planteamiento del Problema	3
1.3 Formulación del Problema	5
1.4. Delimitación	6
1.4.1 Delimitación de las Unidades de Observación	6
1.4.2 Delimitación Espacial	6
1.4.3 Delimitación Temporal	6
1.5 Objetivos	6
1.5.1 Objetivo General	6
1.5.2 Objetivos Específicos.....	7
1.6 Justificación de la Investigación.....	7
CAPÍTULO II.....	11
2. MARCO TEÓRICO	11
2.1 Fundamentación	11
2.1.1. Fundamentación Filosófica	11
2.1.1.1 Teoría Humanista	11
2.1.2 Fundamentación Psicológica	12

2.1.2.1	Teoría Cognitiva.....	12
2.1.3	Fundamentación Pedagógica	15
2.1.3.1	Teoría del Aprendizaje Significativo	15
2.1.4.	Fundamentación Sociológica	16
2.1.4.1	Teoría Sociocrítica	16
2.1.5	Fundamentación Legal.....	18
2.2	Aprendizaje de la lecto-escritura.....	21
2.2.1	Definición de lecto-escritura.....	22
2.2.2	Etapas de la escritura	22
2.2.3	Manifestaciones de la escritura.....	23
2.2.3.1	La copia	23
2.2.3.2	El dictado	24
2.2.3.3	La escritura espontánea.....	24
2.2.4	¿Qué es leer?	24
2.2.5	Niveles de aprendizaje de la lectura	26
2.2.6	Tipos de Lectura	27
2.2.6.1	La lectura inicial	27
2.2.6.2	Lectura Científica	27
2.2.6.3	Lectura Receptiva	27
2.2.6.4	Lectura Rápida.....	28
2.2.6.5	Lectura Informativa	28
2.2.7	Métodos para el Aprendizaje de la Lectura.....	28
2.2.7.1	Método sintético.....	28
2.2.7.2	Método Global.....	31
2.2.7.3	Métodos mixtos.....	32
2.2.8	Dificultades más frecuentes en lectoescritura.....	33
2.2.9	La Dislexia: definición	33
2.2.9.1	Tipos de dislexia	34
2.2.9.2	Características de la dislexia	35
2.2.9.3	Causas.....	36
2.2.9.4	Consecuencias	38
2.2.9.5	Tratamiento.....	38
2.2.10	La Disgrafía: definición.....	39

2.2.10.1	Tipos de disgrafía	39
2.2.10.2	Principales características	40
2.2.10.3	Diagnóstico de la disgrafía.....	40
2.2.10.4	Tratamiento.....	40
2.2.11	¿Por qué surge la dislexia y disgrafía?	43
2.2.12	¿Qué hacer como padres y maestros?	44
2.2.13	El Test Gestáltico Visomotor de Lauretta Bender	46
2.2.14	Leyes de la Gestalt	47
2.2.15	Cuadro de Resumen.....	48
2.2.16	Fundamentos de la Gestalt.....	49
2.2.17	Aplicación del test gestáltico visomotor de Bender	50
2.2.18	Estructuración de la escala.....	51
2.2.19	Sistema de calificación.....	51
2.2	Posicionamiento Teórico Personal.....	52
2.3	Glosario de términos.....	53
2.4	Interrogantes de Investigación	57
2.5	Matriz Categorical.....	58
CAPÍTULO III.....		59
3.	METODOLOGÍA DE LA INVESTIGACIÓN.....	59
3.1	Tipo de Investigación.....	59
3.1.1	De campo.....	59
3.1.2	Explicativa.....	59
3.1.3	Descriptiva	60
3.1.4	Investigación documental o bibliográfica	60
3.1.5	Propositiva	60
3.1.6	Factible	61
3.2.	Métodos de la Investigación.....	61
3.2.1	Método Analítico – Sintético.....	61
3.2.2	Método inductivo	61
3.2.3	Método Deductivo	62
3.2.4	Método Descriptivo	62
3.2.5	Método Bibliográfico	62

3.2.6 Método Matemático o Estadístico	62
3.3. Técnicas.....	63
3.3.1 Observación.....	63
3.3.2 Encuesta	63
3.3.3. Análisis Documental	64
3.4 Instrumentos	64
3.4.1 cuestionario.....	64
3.4.2 Ficha de Observación	64
3.4.3 Test Gestáltico de Bender.....	64
3.5 Población	65
CAPÍTULO IV	66
4. ANÁLISIS E INTERPRETACIÓN DE LOS RESULTADOS	66
4.1. Análisis de la Encuesta aplicada a los niño/as de tercer y cuarto año de Educación Básica.	66
4.2. Análisis de la Ficha de Observación de los docentes	78
4.4. Análisis de la incidencia de la Dislexia y la Disgrafía en los niños y niñas de tercer y cuarto años.....	115
CAPÍTULO V	117
5. CONCLUSIONES Y RECOMENDACIONES.....	117
5.1. Conclusiones	117
5.2 Recomendaciones	118
5.3 Interrogantes de investigación	120
CAPÍTULO VI	122
6. PROPUESTA ALTERNATIVA	122
6.1. Título de la Propuesta.....	122
6.2. Justificación e Importancia.....	122
6.3 Fundamentación	124
6.3.1 Fundamentación Psicológica	124
6.3.2 Fundamentación pedagógica.....	125
6.3.3 Fundamentación sociológica.....	125

6.3.4 Fundamentación filosófica	126
6.3.5 Fundamentación legal.....	126
6.4 Objetivos.....	127
6.4.1 Objetivo General	127
6.4.2 Objetivos Específicos.....	127
6.5 Ubicación sectorial y física.....	128
6.6 Desarrollo de la Propuesta.....	128
6.7 Impactos	245
6.7.1 Impacto social	245
6.7.2 Impacto educativo	245
6.7.3 Impacto pedagógico.....	246
6.8 Difusión.....	246
6.9 Bibliografía	247
6.9.1 Lincografía	249
ANEXOS.....	251
Anexo N° 1 Matriz de Coherencia.....	252
Anexo N° 2 Árbol de problemas.....	253
Anexo N° 3 Tarjetas viso-motoras “Lauretta Bender” test de Bender ...	254
Anexo N° 4 Tabla de evaluación con aspectos que hay que tomar en cuenta para evaluar las tarjetas de “Lauretta Bender”	261
Anexo N° 5 Tablas de Resultados del Test Gestáltico Visomotor de “Bender”	261
Anexo N° 6 Ficha de observación dirigida a los docentes de la Escuela “Pedro Fermín Cevallos”	265
Anexo N° 7 Encuesta dirigida para los alumnos/as de 3er y 4to Año de la Escuela “Pedro Fermín Cevallos”	267
Anexo N° 8 Fotos del establecimiento y de los estudiantes de 3ros y 4tos años con quienes se aplicó la guía didáctica	269
Anexo N° 9 Certificaciones	274

ÍNDICE DE TABLAS

Tabla 1: ¿Respeto los signos de puntuación al leer?	66
Tabla 2: ¿Tiene disgusto por la lectura?	67
Tabla 3: ¿Presenta dificultad en el uso de los signos de puntuación?.....	68
Tabla 4: ¿Tiene confusión de letras al leer?.....	69
Tabla 5: ¿Cuál es su nivel de lectura?.....	70
Tabla 6: ¿Hace repeticiones de letras al leer?.....	71
Tabla 7: ¿Quita y aumenta letras al leer y escribir?.....	72
Tabla 8: ¿Cuál es su velocidad de escritura?	73
Tabla 9: Su comprensión lectora es:.....	74
Tabla 10: ¿Tiene dificultad en la lectura de palabras largas o nuevas? ..	75
Tabla 11: ¿Cuál es su rendimiento escolar?.....	76
Tabla 12: Pobreza de vocabulario a nivel de comprensión y expresión	78
Tabla 13: Conciencia fonológica.....	79
Tabla 14: Dificultad para el recuerdo de los aprendizajes recientes	80
Tabla 15: Dificultad en el uso de los signos de puntuación	81
Tabla 16: Dificultad en la atención.....	82
Tabla 17: Realiza tareas y trabajos pobres.....	83
Tabla 18: Rechazo en la realización de tareas escolares.....	84
Tabla 19: Terminación de los trabajos empezados.....	85
Tabla 20: Interés por el estudio.....	86
Tabla 21: Comprensión de la lectura	87
Tabla 22: Pronunciación correcta de las palabras	88
Tabla 23: Cambio del orden de las letras o sílabas	89
Tabla 24: Omisión de letras o palabras al escribir	90
Tabla 25: Sustitución o aumento de letras al momento de leer	91
Tabla 26: Ritmo de lectura lento	92
Tabla 27: Problemas al leer palabras largas o poco conocidas.....	93
Tabla 28: Malos rasgos de escritura	94
Tabla 29: Desinterés por la lectura y escritura.....	95
Tabla 30: Baja autoestima	96
Tabla 31: Rendimiento escolar bueno	97

Tabla 32: Ángulos	98
Tabla 33: Orientación.....	99
Tabla 34: Posición Relativa	100
Tabla 35: Adicional	101
Tabla 36: Ángulos	102
Tabla 37: Orientación.....	103
Tabla 38: Posición Relativa	104
Tabla 39: Adicional	105
Tabla 40: Ángulos	106
Tabla 41: Orientación.....	107
Tabla 42: Posición Relativa	108
Tabla 43: Adicional	109
Tabla 44: Ángulos	110
Tabla 45: Orientación.....	111
Tabla 46: Posición Relativa	112
Tabla 47: Adicional	113
Tabla 48: Análisis Integral del Test de Bender.....	114
Tabla 49: Incidencia de Dislexia y Disgrafía en la Población estudiada	115

ÍNDICE DE GRÁFICOS

Gráfico 1 Respetar los signos de puntuación al leer	66
Gráfico 2: El disgusto de la lectura, porcentaje.....	67
Gráfico 3: ¿Presenta dificultad en el uso de los signos de puntuación? ..	68
Gráfico 4 ¿Tiene confusión de letras al leer?.....	69
Gráfico 5: ¿Cuál es su nivel de lectura?	70
Gráfico 6: ¿Hace repeticiones de letras al leer?	71
Gráfico 7: ¿Quita y aumenta letras al leer y escribir?	72
Gráfico 8: ¿Cuál es su velocidad de escritura?	73
Gráfico 9: Su comprensión lectora es:.....	74
Gráfico 10: ¿Tiene dificultad en la lectura de palabras largas o nuevas? ..	75
Gráfico 11: ¿Cuál es su rendimiento escolar?	76
Gráfico 12: Pobreza de vocabulario a nivel de comprensión y expresión ..	78
Gráfico 13: Conciencia fonológica	79
Gráfico 14: Dificultad para el recuerdo de los aprendizajes recientes	80
Gráfico 15: Dificultad en el uso de los signos de puntuación.....	81
Gráfico 16: Dificultad en la atención	82
Gráfico 17: Realiza tareas y trabajos pobres	83
Gráfico 18: Rechazo en la realización de tareas escolares	84
Gráfico 19: Terminación de los trabajos empezados	85
Gráfico 20: Interés por el estudio.....	86
Gráfico 21: Comprensión de la lectura.....	87
Gráfico 22: Pronunciación correcta de las palabras.....	88
Gráfico 23: Cambio del orden de las letras o sílabas.....	89
Gráfico 24: Omisión de letras o palabras al escribir.....	90
Gráfico 25: Sustitución o aumento de letras al momento de leer.....	91
Gráfico 26: Ritmo de lectura lento.....	92
Gráfico 27: Problemas al leer palabras largas o poco conocidas	93
Gráfico 28: Malos rasgos de escritura	94
Gráfico 29: Desinterés por la lectura y escritura	95
Gráfico 30: Baja autoestima.....	96
Gráfico 31: Rendimiento escolar bueno.....	97

Gráfico 32: ÁNGULOS.....	98
Gráfico 33: ORIENTACIÓN.....	99
Gráfico 34: POSICIÓN RELATIVA.....	100
Gráfico 35: ADICIONAL.....	101
Gráfico 36: ÁNGULOS.....	102
Gráfico 37: ORIENTACIÓN.....	103
Gráfico 38: POSICIÓN RELATIVA.....	104
Gráfico 39: ADICIONAL.....	105
Gráfico 40: ÁNGULOS.....	106
Gráfico 41: ORIENTACIÓN.....	107
Gráfico 42: POSICIÓN RELATIVA.....	108
Gráfico 43: ADICIONAL.....	109
Gráfico 44: ÁNGULOS.....	110
Gráfico 45: ORIENTACIÓN.....	111
Gráfico 46: POSICIÓN RELATIVA.....	112
Gráfico 47: ADICIONAL.....	113
Gráfico 48: Análisis general del Test de Bender.....	113
Gráfico 49: Incidencia de Dislexia y Disgrafía en la Población.....	115

RESUMEN

El trabajo tuvo como propósito determinar las consecuencias de la dislexia y disgrafía y brindar un tratamiento adecuado a estos problemas de aprendizaje para mejorar el rendimiento en la materia de Lenguaje y Comunicación de los niños y niñas de Tercer y Cuarto Año de Educación General Básica de la Escuela Fiscal Mixta “Pedro Fermín Cevallos” de la parroquia Olmedo, cantón Cayambe; durante el año lectivo 2014 – 2015. Las técnicas y estrategias que orientaron a esta investigación fueron: a) diagnosticar a los niños y niñas que presentan dislexia y disgrafía del nivel primario, b) Identificar las consecuencias de estos trastornos de aprendizaje en los alumnos de Tercer y Cuarto Año; c) Diseñar una guía didáctica dirigida a maestros y padres con técnicas y estrategias para el desarrollo y fortalecimiento de la lectura y escritura d) socializar la guía didáctica de técnicas y estrategias a los docentes y miembros de la comunidad educativa. Cuando la adquisición de estas habilidades se retrasa, significa que el niño necesita un tiempo mayor que el establecido para su edad. La lecto-escritura es un proceso perceptivo motriz, que cuando tiene un desfase en su desarrollo es denominado dislexia que es el trastorno en el aprendizaje de la lectura y disgrafía el trastorno de la escritura. Se emplea una investigación de tipo explicativa, propositiva y factible. Se trabajó con un total de 98 niños y niñas. Dentro de las técnicas e instrumentos, son empleados la encuesta, el análisis documental, la observación y el Test Gestáltico Visomotor de Lauretta Bender Psicóloga de la Clínica Psiquiátrica de Nueva York y Profesora de la Universidad de Medicina de Nueva York; recolectando así información necesaria y proceder a realizar un análisis detenido con la interpretación de datos, que nos ayudó a extraer las conclusiones y recomendaciones. Los resultados obtenidos permiten identificar los niños y niñas con estos trastornos de aprendizaje y el año donde más incidencia hay. Por ello, se implementó la propuesta “Guía Didáctica dirigida a docentes y padres para superar el problema de dislexia y disgrafía y potenciar la lecto-escritura en los niños/as de la escuela Pedro Fermín Cevallos”. Esta propuesta consta de técnicas y estrategias que permitirán a los docentes aplicar de una manera creativa y flexible el fortalecimiento de la lectura y escritura en los estudiantes para que puedan avanzar a su propio ritmo de aprendizaje y les motive al mejoramiento de sus estudios en todas las áreas especialmente en la disciplina de Lenguaje y Comunicación. El trabajo que se investigó fue factible realizarlo con el apoyo de todos los miembros de la comunidad educativa y nuestro Director de Tesis un experto en la materia.

ABSTRACT

The work had as purpose to identify disorders such consequences dyslexia and dysgraphia and provide adequate treatment these learning problems to improve the yield in the language matter and communication, of the children school Third and Fourth Year Basic Education Attorney General Joint of the school "Pedro Fermín Cevallos" of the parish Olmedo, canton Cayambe during the school year 2013 - 2014. The techniques and strategies that guided to this investigation were: 1) to diagnose children who have dyslexia and dysgraphia of the primary level present; 2) identify the consequences of these learning disorders in the students of the third and fourth years; 3) design a didactic guide for teachers and parents with technical and strategies for the development and invigoration of the reading and Writing; 4) to socialize the manual of technical and strategies to the educational ones and members of the educational community. When acquiring these skills is delayed, means that the child needs more than the set time for their age. Literacy is a motor perceptual process, that when you have a lag in development is called dyslexia, the disorder in learning to read, and dysgraphia, the disorder of writing. Explanatory research, purposeful and feasible type is used. We worked with a total of 98 children. Among the techniques and instruments are employed the survey, document analysis, observation and visual motor Gestáltico Test Lauretta Bender Psychiatric Psychology to New York and Teacher to the Medical University to New York; gathering this way necessary information and to proceed to carry out a detained analysis with the interpretation of data that helped us to extract the conclusions and recommendations. The results allow to identify children with these disorders of learning and the year where more impact there. Therefore, the proposal was implemented "Didactic guide aimed at teachers and parents to overcome the problem of dyslexia and dysgraphia and enhance reading and writing in children from Pedro Fermín Cevallos school". This proposal consists of technical and strategies that will allow teachers to implement in a creative and flexible way the invigoration reading and writing to student that they can advance to its own learning rhythm and it motivates to the improvement of its studies in all the areas especially in the area of Language and Communication. The work that was investigated was feasible with supported by all members of the educational community and our supervisor one expert of the subject.

INTRODUCCIÓN

El aprendizaje de la lectoescritura, es sin duda, uno de los aspectos que con más frecuencia se ve alterado en las edades tempranas, especialmente en los escolares. Es una adquisición básica, fundamental para los aprendizajes posteriores, de modo que los problemas específicos en ella, obstaculizan el progreso académico de los niños que los experimentan. Es por medio del dominio de la lengua oral y escrita que se realiza la apropiación de la cultura, conocimientos y técnicas de la sociedad en que vivimos. En el caso de la etapa de Educación Primaria, las dificultades de aprendizaje de la lectoescritura, representan un considerable porcentaje dentro de las dificultades de aprendizaje en general.

El alumno con dificultades en la lecto-escritura no sólo tiene problemas en el área de Lengua y Literatura, sino también en el resto de las áreas. El retraso lector o escritor no sólo entorpece el progreso escolar sino que tiene efectos a largo plazo; el fracaso escolar es el primer peldaño para el fracaso social por sus efectos en el auto concepto y autoestima de los niños, en sus metas y aspiraciones, en sus relaciones sociales y en la toma de decisiones relativas a su futuro académico y profesional. Conociendo los procesos lecto-escritores, se está en mejores condiciones para comprender los trastornos que se producen en el curso de su adquisición y prevenir su aparición, así como favorecer su correcto aprendizaje. No son dos sistemas de comunicación totalmente diferentes, sino que comparten una serie de características, al mismo tiempo que existen diferencias entre ellos.

El retraso en la adquisición de la lectura y la escritura, son denominados dislexia y disgrafía, respectivamente. Estos son procesos perceptivo-motrices, caracterizados por retrasos en la adquisición de las habilidades para leer y escribir unidos a trastornos del aprendizaje, que son causados por estos y que, a la vez, los originan. Por ello, la presente

investigación persigue determinar las consecuencias de la dislexia y la disgrafía en el aprendizaje, en niños y niñas de Tercer y Cuarto Año de Educación General Básica de la Escuela Fiscal Mixta “Pedro Fermín Cevallos”, durante el año lectivo 2014 – 2015. A su vez, ofrece una propuesta didáctica para maestros y padres, para potenciar el aprendizaje de la lecto-escritura en estos escolares.

El Capítulo I, contiene todo lo referido al problema de investigación, los antecedentes, delimitación de las unidades de observación, unido a la delimitación temporal y espacial. También, muestra los objetivos, interrogantes científicas y la justificación de dicho problema.

El Capítulo II, ofrece los fundamentos teóricos, psicológicos, pedagógicos sociológicos, filosóficos y legales. Se presentan además, las categorías de dislexia y disgrafía como objeto de investigación.

El Capítulo III, brinda información referente a la metodología: tipo de investigación, métodos, técnicas e instrumentos, población, hipótesis y operacionalización de las variables.

El Capítulo IV, por su parte, contiene el análisis de los resultados de la investigación a través de la aplicación del Test Gestáltico Visomotor de Lauretta Bender, la encuesta y la ficha de observación. Se muestran, también, los análisis integradores de estos resultados seguido de las conclusiones y recomendaciones, derivadas de los resultados obtenidos.

Finalmente el Capítulo VI con la propuesta didáctica para tratar la dislexia y la disgrafía, dirigida para estudiantes, padres y maestros. Unido a esto hay un apartado de anexos donde se incluyen los protocolos del test, la encuesta y la ficha de observación, árbol de problemas, tarjetas auxiliares y fotografías.

CAPÍTULO I

1. EL PROBLEMA DE INVESTIGACIÓN

1.1 Antecedentes

Hoy en día vivimos en un mundo globalizado, en donde la lectura se encuentra en crisis, los medios de comunicación, las nuevas vías de la información, los consumos culturales actuales parecen haberle ganado el terreno a la lectura, a los espacios literarios que en otro tiempo fueron prioritarios; afectando de cierto modo también a la escritura. En la educación actual, los problemas de aprendizaje como la dislexia y la disgrafía que afecta a la lectura y escritura respectivamente son muy frecuentes en el desarrollo de las competencias de expresión oral y escrita ya que estos juegan un papel muy importante y a su vez esta problemática se observa comúnmente en los primeros años de estudio.

La dislexia y la disgrafía son discapacidades cognitivas definidas y clasificadas en función de criterios diversos: la medicina estudia sus aspectos neurológicos, la psicología estudia la evolución desigual en el aprendizaje y la pedagogía estudia las dificultades específicas en el aprendizaje.

Una de las investigaciones de gran relevancia es de la lectoescritura, donde se da a conocer que uno de los principales elementos para el desarrollo de esta destreza es el lenguaje puesto que *“es el vehículo por el cual se trasmite el pensamiento y también es el que le permite al ser humano satisfacer la necesidad de comunicarse con los demás”*(Díaz , 2000, 1); lo cual ayuda a que se transfieran, desarrollen y se adquieran conocimientos y habilidades para actuar en el mundo social, por eso es

necesario estimular el lenguaje ya que este es una de las herramientas esenciales para el desarrollo de la lectura y escritura.

En el proceso de enseñanza aprendizaje en niñas/os se observan dificultades tanto en la asimilación de la lectura y escritura, como la pronunciación y comprensión de textos. Existen varios factores que puedan ser los causantes de las dificultades que las/os niños presentan para satisfacer las demandas académicas típicas de un salón de clases, como por ejemplo la lectura comprensiva, tomar un dictado, realizar redacciones, etc.

La lecto-escritura desarrolla en los estudiantes la capacidad de volverse crítico y creativo adquiriendo conocimientos que le permitan enriquecer su nivel intelectual, cultural y cognoscitivo. El interés como docentes es seleccionar y aplicar estrategias que contribuyan al mejoramiento de la destreza de leer y escribir especialmente en la Escuela Fiscal Mixta "Pedro Fermín Cevallos".

La Escuela Pedro Fermín Cevallos está ubicada en la Parroquia de Olmedo, Cantón Cayambe y la Provincia de Pichincha, sus calles son Juan Montalvo y Abdón Calderón a 1km y ½ de la panamericana. Según los pobladores que antes existían en esta Parroquia cuentan que la escuelita Pedro Fermín Cevallos comenzó alfabetizando a personas que ya eran padres de familia y que vivían a su alrededor.

En año de 1933 del 18 de Abril crean otras aulas para que comiencen a trabajar como una Institución que va en beneficio de la educación. Iniciando con ésta labor el 20 de septiembre de 1945.

La escuela Pedro Fermín Cevallos da apertura a su labor educativo con la cantidad de 72 estudiantes y tres maestros de nombramiento y después de un largo periodo fue acrecentando el número de estudiantes

llegando a tener alrededor de 157 alumnos y de igual manera se le concedió dos profesores más.

En la actualidad la Escuela Pedro Fermín Cevallos tiene en su totalidad la cantidad de 280 estudiantes y cuenta con 13 Profesores los cuales 10 son con nombramiento y cuatro son a contrato.

La misión de dicha institución educativa es formar niños competitivos, enérgicos, con plena conciencia de su identidad nacional, justicia y equidad social, democracia, que protejan y conserven el medio ambiente, transmitiendo estos aprendizajes a otras generaciones para favorecer el desarrollo sostenible del país.

Su visión es constituirse como institución Educativa líder en la educación para el desarrollo socioeconómico y cultural en la provincia Pichincha y en la nación, con la calidad, suficiente pertinencia y reconocimiento desde el punto de vista social.

En base a la observación y realidad que presentan cada una de las Instituciones Educativas; se inició el trabajo con el propósito de estudiar la problemática de confusión, omisión, olvido y frustración conocido como “dislexia” que afecta en un cierto porcentaje a los niños en su aprendizaje dentro del ámbito escolar; trastorno que se da asociado, generalmente, a la disgrafía, en donde niños/as presentan dificultad en el aprendizaje de lectura y la escritura de fonemas, sílabas, palabras y a su vez los números, obstaculizando de esta manera a un buen desarrollo intelectual, comportamental y psicológico.

1.2 Planteamiento del Problema

Realizado el diagnóstico en la escuela “Pedro Fermín Cevallos” se ha podido detectar los siguientes problemas:

La escasa percepción visual y auditiva hace que los estudiantes presenten un determinado retraso en el desarrollo de las áreas de memoria visual y memoria auditiva; es necesario tomar en cuenta que estas son áreas indispensables al momento de iniciar el proceso de aprendizaje de la lectura y escritura.

Cuando no es aplicado de la manera correcta el proceso de enseñanza de conciencia fonológica en los niños y niñas se obtiene como resultados sustituciones entre vocales y consonantes, se le hace complicado distinguir o corregir el fonema que está sustituyendo. Son muy consistentes en sus defectos de pronunciación y a su vez no logran enmendar su error dado que no pueden pronunciar los sonidos o sílabas de las palabras correctamente cuando hablan o leen.

El poco desarrollo de la motricidad fina hace que los estudiantes tengan una descoordinación al momento de sujetar el lápiz, esto se refleja en la letra ilegible que ellos presentan, puesto que no comunican sus ideas y deseos de una forma clara y precisa, haciendo que las demás personas no comprendan sus escritos. Estos sujetos reflejan una letra pésima, con trazos sobredimensionados o empequeñecidos. Con mucha frecuencia, se le dificulta respetar los renglones producto de que los músculos de la mano están rígidos y la postura incorrecta.

Una instrucción rígida e inflexible dirigida por los docentes ha ocasionado especialmente la desmotivación, rechazo y desinterés en los niños y niñas, de tal manera que se sienten cohibidos al momento de escribir o leer; cuyas dificultades no fueron resueltas a su debido tiempo y tenemos como consecuencia un limitado razonamiento, baja comprensión lectora, incapacidad para inferir mensajes, problemas para leer y escribir y fracaso escolar.

Es evidente que el descuido del diagnóstico de estos trastornos de aprendizaje ha generado en muchos de los alumnos bajos rendimientos

académicos y conductuales. La mayoría de los docentes no conocen técnicas de diagnóstico para la dislexia y disgrafía, lo que ha ocasionado que se apliquen métodos y estrategias académicas a todos los alumnos por igual, descuidando este problema, sin valorar las dificultades que cada estudiante enfrenta impidiéndole desempeñar un buen aprendizaje.

Un niño/a que presente conflictos emocionales, puede rebelarse y resaltar en el grupo de estudiantes debido a comportamientos disruptivos. Por ejemplo: conversar en clases, pelearse, no hacer las labores, y bajos resultados docentes. Además, se aprecian actitudes desinteresadas por el estudio, pobre auto concepto y baja autoestima. Usualmente esto se acompaña de conductas inhibidas, retraimiento, dificultades para la adaptación, fatiga, problemas de motivación ante las actividades de la escuela.

Esta temática se vive en la mayoría de Instituciones Educativas y una de ellas es en la Escuela Fiscal “Mixta Pedro Fermín Cevallos” en donde se observó que los estudiantes presentan retardo en el aprendizaje de la lecto-escritura, están lentos, omiten y agregan letras a su gusto, los trabajos son presentados en forma descuidada. También existe una tendencia a deletrear, hay escasa comprensión lectora producto de la falta de ritmo y de signos de puntuación y una mala ejecución de los trazos gráficos que requiere la escritura; por eso es necesario que las maestras y los maestros de la escuela tengan muy en cuenta la aparición y la detección de este trastorno en el Tercer y Cuarto año de Educación General Básica.

1.3 Formulación del Problema

¿Cuál es la incidencia en el aprendizaje de la lecto-escritura de los niños y niñas que presentan dislexia y disgrafía del Tercer y Cuarto Año

de Educación General Básica, de la Escuela Fiscal Mixta “Pedro Fermín Cevallos” durante el año lectivo 2014 – 2015?.

1.4. Delimitación

1.4.1 Delimitación de las Unidades de Observación

La investigación se realizó con los estudiantes de Tercer y Cuarto Año de Educación General Básica y personal docente de la Escuela Fiscal Mixta “Pedro Fermín Cevallos”.

1.4.2 Delimitación Espacial

Este trabajo de investigación se ejecutó con los niños y niñas del Tercer y Cuarto Año de Educación General Básica de la escuela “Pedro Fermín Cevallos” establecimiento que está ubicado en la Parroquia de Olmedo del cantón Cayambe de la provincia de Pichincha.

1.4.3 Delimitación Temporal

El período de investigación se llevó a cabo durante el año lectivo 2014-2015.

1.5 Objetivos

1.5.1 Objetivo General

Determinar las consecuencias de la dislexia y la disgrafía en el aprendizaje, mediante la recopilación y análisis de información sobre estos trastornos para de esta manera optimizar el rendimiento académico de niños y niñas de Tercer y Cuarto Año de Educación General Básica de

la Escuela Fiscal Mixta “Pedro Fermín Cevallos”, durante el año lectivo 2014 – 2015.

1.5.2 Objetivos Específicos

- Diagnosticar los niños y niñas que presentan dislexia y disgrafía de Tercer y Cuarto año de Educación General Básica de la Escuela Fiscal Mixta “Pedro Fermín Cevallos”, durante el año lectivo 2014 – 2015.
- Identificar las características del aprendizaje de la lectura-escritura de los niños y niñas de Tercer y Cuarto año que presentan dislexia y disgrafía en dicha institución.
- Diseñar una guía didáctica dirigida a maestros, estudiantes y padres de familia con técnicas, estrategias y talleres de trabajo para potenciar el desarrollo y fortalecimiento de la lectura y escritura.
- Socializar la propuesta de trabajo a padres de familia y autoridades del establecimiento; mediante una capacitación sobre el diagnóstico y tratamiento de la dislexia y disgrafía.

1.6 Justificación de la Investigación

La primera razón que justifica la elección de este tema, como trabajo de grado, es la necesidad de ayudar a diagnosticar y prevenir a tiempo dos dificultades que con frecuencia pasan más desapercibidas de lo que deberían: la dislexia y la disgrafía. Esta baja conciencia por parte de los docentes, se debe en muchos casos a su escasa formación; debido a que en la mayoría de ocasiones se nos instruye en cómo enseñar a leer y a escribir a nuestros estudiantes desde diferentes modelos; pero muy pocas

veces, sobre cómo llevar a cabo una preparación previa que disminuya estas dificultades y cuáles son los elementos nos ayudan a su detección.

Por otro lado y teniendo en cuenta la importancia de la educación de los alumno/as y sus problemas de aprendizaje; considero que es necesario abordar todas y cada una de las dificultades que vayan surgiendo en los niños y niñas. Dentro de éstas, es importante destacar la competencia lingüística, en la que se incluye el manejo de la lectura y la escritura; ya que su dominio constituye una herramienta esencial para el manejo de los seres humanos en un mundo cada día más complejo y tecnificado. Gracias a ella, se puede realizar el proceso de apropiación de la cultura, conocimientos y técnicas de la sociedad en la que vivimos.

El acompañamiento escolar que se realiza como docente con los niños de Tercer y Cuarto de Educación General Básica, permite constatar la importancia de diagnosticar, analizar y conocer las diferentes dificultades en los aprendizajes que presentan la mayoría de los estudiantes, los cuales influyen en su rendimiento académico.

Cabe recalcar que la dislexia y disgrafía es uno de los trastornos más comunes que se detectan en el aula de clase; por lo que cada docente debe estar muy atento a cada una de las dificultades de aprendizaje que presenten sus estudiantes para poder detectar y tratar oportunamente este trastorno.

Esta investigación es una intervención educativa que utiliza técnicas adecuadas para su aplicación, en niños y niñas con trastornos en el desarrollo de la expresión oral y escrita. Los datos obtenidos son de gran utilidad para la planificación de las actividades y la determinación del tratamiento de la dislexia y la disgrafía durante el tiempo de su aplicación; obteniendo resultados positivos en los problemas de la lectura-escritura de estos estudiantes.

Sin lugar a duda, los aportes prácticos y conceptuales de esta investigación serán utilizados por la institución en la cual se labora, para diseñar intervenciones pedagógicas en los planes curriculares. La necesaria atención de esta población infantil, con dificultades en su rendimiento académico, nos condujo a realizar este plan de trabajo debido a las falencias que tienen en la lectura y escritura; así como su falta de motivación por el estudio y la baja autoestima que acompañan la dislexia y disgrafía en los niños.

Una vez realizada la investigación trajo consigo un conjunto de beneficios para el personal docente donde se les dio a conocer nuevas técnicas didácticas para que cuenten con la capacidad de brindar un tratamiento adecuado a estos trastornos de la lectoescritura, favoreciendo en gran medida a los niños para llevar a cabo operaciones mentales de orden superior como son la reflexión, contextualización, reconocimiento y análisis de diferentes tipos de textos, orales, escritos, narrativos, descriptivos, argumentativos, etc.

Este plan de trabajo es factible puesto que se cuenta con el apoyo de las autoridades de la Institución Educativa, lugar donde se emprenderá la labor; unido a los recursos, fuentes bibliográficas necesarias, voluntad por parte del equipo de investigación y disponibilidad de tiempo para llevar a cabo el presente trabajo.

Los beneficiarios de esta investigación fueron los niños, padres y docentes de Tercer y Cuarto Años de la Escuela Fiscal Mixta “Pedro Fermín Cevallos” ya que, al ser una investigación educativa, tiene el propósito de fomentar un ambiente favorable en el que el niño/a se sienta escuchado, comprendido, aceptado y potenciado.

Por último, cabe mencionar que la sociedad también es beneficiaria al contar con un personal docente con las habilidades necesarias para la implementación de técnicas didácticas para despertar el interés por la

lecto-escritura a los niños, ya que como bien se sabe “la comprensión lectora los llevará a acceder a la ciencia, el arte, las humanidades y la tecnología esto permite el progreso y desarrollo humano” (Colmenares: 2010), lo cual traerá beneficios tanto personales como sociales.

CAPÍTULO II

2. MARCO TEÓRICO

2.1 FUNDAMENTACIÓN

2.1.1. FUNDAMENTACIÓN FILOSÓFICA

2.1.1.1 Teoría Humanista

Esta investigación se inclina por el humanismo inculcando valores que tiene el docente hacia sus alumnos, ya que el profesor es el que predica no solo con la palabra sino también con el ejemplo propio, tiene coherencia entre lo que dice y hace en todo momento y lugar para lograr una formación integral. Dewey (1959), afirma que:

“Es un acto de formación y reencuentro del hombre con su esencia; consiste en reflexionar y velar porque el hombre se eduque humano y no un inhumano o un bárbaro, es decir, fuera de sus valores y esencia. Significa un profundo conocimiento del ser humano, educado en valores, con características intelectuales que se pueden cultivar y acrecentar, con sentimientos, emociones, programas educativos acordes a una necesidad social, humana, necesidades físicas de espiritualidad y de sociabilidad”(p.234)

“Maslow funda la escuela humanista como una de las corrientes más importantes dentro de las Ciencias Psicológicas, parte de la idea de que el ser humano tiene recursos internos que le permiten crecer y progresar. Su enfoque se centra en que debe influirse en él para desarrollar ese potencial, quitar obstáculos y reforzar las capacidades positivas de la personalidad” (Maslow, Frager, & Cox, 1970)

Propone consideraciones generales que apoyan los principios de índole pedagógico humanista:

- Se cultiva el ejercicio de la libertad y del balance por sí mismos.
- Se cree que en el interior del ser humano hay recursos ilimitados que hay que desarrollar. El humanismo como concepto abarca el arte, la ciencia, la religión, la estética y la educación.
- Se valora al estudiante como individuo y se pretende desarrollar sus potencialidades. La pedagogía humanista se centra en la idea que el estudiante tiene recursos interiores para crecer y ser feliz, la educación se dirige a facilitar el desarrollo de estas capacidades.
- El humanismo en educación se orienta a que el alumno crea en sí mismo, que puede ser independiente, investigar por sí mismo, buscar su talento, conocerse, aprender a resolver problemas y tener la capacidad de escoger opciones.
- En nuestro modelo humanista nos esforzamos para que los niños se sientan queridos y bien tratados. La pedagogía humanista comienza por hacer que la persona se acepte como es con virtudes y defectos, confiar en sí mismos y liberar su potencial interior.

2.1.2 FUNDAMENTACIÓN PSICOLÓGICA

2.1.2.1 Teoría Cognitiva

La teoría de **Piaget** estudia el origen y desarrollo de las capacidades cognitivas desde un punto de vista biológico, encontrando que *“cada individuo se desarrolla a su propio ritmo”*.

(Piaget; s,f) hace énfasis en la relación entre desarrollo psicológico y proceso de aprendizaje. Refiere una serie de indicadores para determinados rangos de edades. En cada una de las etapas del desarrollo evolutivo, se establecen contenidos educativos y metodologías que pueden resultar efectivas. Afirma asimismo, que:“transcurre espontáneamente este proceso de desarrollo pero que depende de la maduración, las vivencias, la herencia social”. En este sentido, expresa algunas ideas acerca de la inteligencia como uno de los procesos cognitivos importantes, la cual considera que es una adaptación y organización.

El objetivo es que el conocimiento llega a través de un proceso de desarrollo, para que el niño actúe de una manera satisfactoria e integral, teniendo en contacto con la realidad, adquirir contenidos de aprendizaje, los cuales se forman a partir de las habilidades, los conocimientos, las actitudes y los hábitos.

El hecho de comprender la manera en la que los sujetos adquieren sus conocimientos, está basado en la teoría cognitiva cuyo modelo esclarece el aprendizaje acorde con las experiencias, conocimientos, impresiones, actitudes y opiniones de una persona; esto unido a la forma en que la persona las integra y organiza.

David Ausubel, es uno de los precursores de la "revolución cognitiva". En su psicología del aprendizaje significativo verbal, publicado en 1963 (Ausubel, 1963), describe los procesos mediante los cuales se integran los conocimientos nuevos con los ya existentes. La Teoría de la Asimilación que desarrolla aborda la construcción de las estructuras cognitivas por parte de los seres humanos.

El profesor debe enfrentar el reto de identificar con precisión aquellos conceptos y propuestas que el estudiante trae como aprendizaje previo, que sea significativo para la asimilación de los nuevos conocimientos.

Posteriormente, diseña sus estrategias para enseñar los nuevos aprendizajes y que estos se integren con la estructura cognitiva del mismo.

El rol de los maestros al mediar entre los contenidos y el estudiante es muy importantes, porque él es el experto debido a su formación profesional el cual sugiere los contenidos, textos u otros materiales en función de una planificación adecuada, contribuyendo al aprendizaje de sus estudiantes. En este caso, el docente se comportará reflexivamente y con una postura crítica; permitiendo un desempeño inteligente en función de las dificultades que se pueden dar en su trabajo diario de frente al alumno.

El objetivo básico es lograr que los estudiantes tengan aprendizajes significativos de los diversos contenidos y vivencias, para que alcancen un mayor desarrollo de sus capacidades intelectuales, afectivas, motoras y puedan integrarse de forma más madura, crítica y creativa a la sociedad. En correspondencia con dichas concepciones, no solo la evaluación debe estar interesada en la medición de conocimientos, sino más bien, en la apreciación cualitativa del progreso intelectual, las actitudes y las habilidades.

La lectura y la escritura poseen una doble función, el niño la precisa para incorporar los conocimientos y modificar su sistema de actitudes, ideales y proyectos futuros. La lectura posibilita también la integración y desarrollo. Ofrece nuevas perspectivas, ideas, moviliza el comportamiento, instruye, facilita la comprensión del entorno social y sirve como entretenimiento a la vez.

El alumno es el único responsable de la construcción de sus aprendizajes y el docente se constituye en el ente que favorece y facilita que los alumnos puedan procesar y asimilar la información que reciban.

2.1.3 FUNDAMENTACIÓN PEDAGÓGICA

2.1.3.1 Teoría del Aprendizaje Significativo

Hace referencia a la reflexión de teorías y experiencias que orientan el quehacer pedagógico. Su objetivo primordial es permitir la interacción entre educando y educador mediado por el conocimiento, posibilitando diversas formas de ver y comprender el mundo.

Vygotsky afirma que: “La escuela, junto con la familia, resultan ser las instituciones de mayor importancia en el proceso de desarrollo académico del estudiante ya que ambas constituyen ambientes culturalmente organizados donde éstos interactúan constantemente”. **(Vygotsky, 2003)**

En la Pedagogía Conceptual, se enfatiza en el hecho de que los alumnos aprendan a “hacer”. Esto, claramente, basados en aprendizajes y desarrollo de las actitudes en base a valores humanos, morales y éticos del contexto social en cuestión.

Dicha pedagogía, concibe la educación como influencia que desarrolla y potencia al hombre para que alcance su libertad e identidad. Especialmente, en las sociedades capitalistas, el hombre es ser perturbado por las fuerzas socio-económicas. La meta final de la educación debe ser, por consiguiente, liberarlo de las disímiles formas de opresión y explotación que se erigen contrariamente a su naturaleza y dignidad.

La pedagogía conceptual debe considerar los componentes afectivo, cognitivo y expresivo. En la fase afectiva puede verse lo útil e importante que resulta para la vida los aprendizajes que se obtendrán en la clase. Es por ello, que el estudiante estructura el conocimiento a través de patrones singulares; aun cuando se refiera a nuevas experiencias y hechos. Esto ocurre debido a que posee determinados esquemas y conceptos.

La construcción de los conocimientos pedagógicos se logra a partir de la investigación del docente con un carácter científico, al enfrentarse con niños y niñas con trastornos en el aprendizaje como dislexia y disgrafía para dar solución a dichos problemas.

Según Gagné, existen par de requerimientos necesarios: los sucesos internos como la motivación y el desarrollo intelectual, la atención, el pensamiento, entre otros; unido a sucesos externos, entre los que se pueden mencionar los procesos de enseñanza-aprendizaje, las guías, los estímulos y otros recursos.(Gagné & Briggs, 1974)
Ausubel, por otra parte, como expositor del aprendizaje significativo el cual se basa en los conocimientos previos que dan lugar a los nuevos conocimientos, habilidades, capacidades; así como a los valores y hábitos que pueden ser empleados siempre.(Ausubel, 1963)

La dislexia y disgrafía es causa de bajo rendimiento escolar con mucha frecuencia, aunque no siempre se identifica ni se orienta al respecto. La mayor prevalencia es en los escolares y uno de cada cuatro niños/as fracasa académicamente. Esto es debido a este problema pedagógico referido a la lectura, escritura, cálculo y otras situaciones relacionadas con la dinámica escolar.

2.1.4. FUNDAMENTACIÓN SOCIOLÓGICA

2.1.4.1 Teoría Sociocrítica

Max Weber nos dice que la teoría crítica de la sociedad se propuso a interpretar y actualizar la teoría marxista originaria según su propio espíritu. Por ello, entiende que el conocimiento no es una simple reproducción conceptual de los datos objetivos de la realidad, sino una auténtica formación y constitución de la misma.(Max Weber. Ein Lebednsbild, Tübingen, Mohr, 1926)

La sociología es la ciencia que abarca los estudios del individuo en su medio social, lo cual incluye aspectos culturales de su país, clase social, entre otras variables. Por otra parte, aborda las múltiples interrelaciones de estos individuos los que aportan identidad a las sociedades. También parte del supuesto que los seres humanos no necesariamente se comportan acorde a sus propias decisiones individuales, sino que las influencias socioculturales e históricas, habilidades, actitudes, intelecto, entre otros se derivan de dichas relaciones interpersonales.

Lev Vigotsky, se refiere a la educación como un suceso social que ejerce el rol de educar e integrar al individuo a la sociedad. A su vez, el desarrollo de las potencialidades personales, constituyen un hecho social significativo, objeto de debate sociológico. Es importante puntualizar que resalta el papel de la actividad y la comunicación en la socialización del individuo; de ahí que desde la mirada sociológica, el objetivo general de la educación se resume en este proceso que es la apropiación por parte del sujeto de los contenidos sociales válidos y su objetivación, expresada en forma de conducta aceptable por la sociedad. (Vigotsky, 2003)

Por tal razón, el trabajo metodológico influye en la formación futura de los niños y niñas, que van a desempeñarse en la sociedad; y este individuo responderá al modelo del profesional que demanda su sociedad.

Por todos los cambios ocurridos en la sociedad se hace necesario reestructurar el trabajo metodológico en niños con dislexia y disgrafía ya que debe partir de una necesidad o problema siendo en este caso su punto de partida.

La función del docente en su rol de educador para con los niños disléxicos y con disgrafía dentro de la sociedad en el marco escolar es establecer relaciones mutuas entre humanidad, para satisfacer las necesidades espirituales del individuo.

2.1.5 FUNDAMENTACIÓN LEGAL

Estos fundamentos incluyen aquellos documentos legales referenciales que sustentan la presente investigación. Entre ellos se encuentran:

Constitución de la República del Ecuador.- Se emplearán los siguientes artículos como parte del marco legal:

Artículo 26.- La educación es un derecho de las personas a lo largo de su vida y un deber ineludible e inexcusable del estado. Constituye un área prioritaria de la política pública y de la inversión estatal, garantía de la igualdad e inclusión social y condición indispensable para el buen vivir. Las personas, las familias y la sociedad tienen el derecho y la responsabilidad de participar en el proceso educativo.

Artículo 27.- La educación se centrará en el ser humano y garantizará su desarrollo holístico, en el marco del respeto a los derechos humanos, al medio ambiente sustentable y a la democracia, será participativa, obligatoria, intercultural, democrática, incluyente y diversa, de calidad y calidez, impulsará la equidad de género, la justicia la solidaridad la paz, estimulará el sentido crítico, el arte y la cultura física, la iniciativa individual y comunitaria, y el desarrollo de competencias y capacidades para crear y trabajar.

Código de la Niñez y Adolescencia

Artículo .9.- Derechos esenciales.

Todo niño y adolescente tiene derecho intrínseco a la vida, dignidad, libertad, identidad, integridad, imagen, salud educación, recreación, descanso, cultura, participación, asociación, a los beneficios de la seguridad social y a ser tratados en igualdad de condiciones cualquiera sea su sexo, su religión, etnia o condición social.

Artículo 10.- Derechos del niño y adolescente con capacidad diferente.

Todo niño y adolescente con capacidad diferente psíquica, física o sensorial, tiene derecho a vivir en condiciones que aseguren su participación social a través del acceso efectivo especialmente a la educación, cultura y trabajo.

Capítulo III.- Derechos relacionados con el Desarrollo.

Art. 37.- Derecho a la educación.- Los niños, niñas y adolescentes tienen derecho a una educación de calidad. Este derecho demanda de un sistema educativo que:

1. Garantice el acceso y permanencia de todo niño y niña a la educación básica, así como del adolescente hasta el bachillerato o su equivalente;
2. Respete las culturas y especificidades de cada región y lugar;
3. Contemple propuestas educacionales flexibles y alternativas para atender las necesidades de todos los niños, niñas y adolescentes, con prioridad de quienes tienen discapacidad, trabajan o viven una situación que requiera mayores oportunidades para aprender.
4. Garantice que los niños, niñas y adolescentes cuenten con docentes, materiales didácticos, laboratorios, locales, instalaciones y recursos adecuados y gocen de un ambiente favorable para el aprendizaje. Este derecho incluye el acceso efectivo a la educación inicial de cero a cinco años, y por lo tanto se desarrollarán programas y proyectos flexibles y abiertos, adecuados a las necesidades culturales de los educandos y;
5. Que respete las convicciones éticas, morales y religiosas de los padres y de los mismos niños, niñas y adolescentes. El Estado y los organismos pertinentes asegurarán que los planteles educativos ofrezcan servicios con equidad, calidad y oportunidad y que se

garantice también el derecho de los progenitores a elegir la educación que más convenga a sus hijos y a sus hijas.

Ministerio de Educación y Cultura

En cuanto a la escritura manifiesta: La escritura siempre ha sido el eje de nuestra materia, pero lo que se plantea es que el profesorado la desarrolle como un proceso comunicativo (quién escribe, a quién, en qué circunstancia, con qué propósito) con todas las estrategias que la conforman.

Es esencial que se aprenda a escribir desde esta perspectiva porque viviendo un mundo manejado por la palabra escrita, es el deber del docente preparar al alumnado para ser escritores eficientes de todo tipo de textos en todos los roles sociales.

(LOEI) Estatuto de la Ley Orgánica de Educación Básica Intercultural y Bilingüe

CAPÍTULO SEXTO

DE LAS NECESIDADES EDUCATIVAS ESPECÍFICAS

Art. 47.- Educación para las personas con discapacidad.- Tanto la educación formal como la no formal tomarán en cuenta las necesidades educativas especiales de las personas en lo afectivo, cognitivo y psicomotriz.

La Autoridad Educativa Nacional velará porque esas necesidades educativas especiales no se conviertan en impedimento para el acceso a la educación. El Estado ecuatoriano garantizará la inclusión e integración de estas personas en los establecimientos educativos, eliminando las barreras de su aprendizaje.

Todos los alumnos deberán ser evaluados, si requiere el caso, para establecer sus necesidades educativas y las características de la educación con que necesita. El sistema educativo promoverá la detección y atención temprana a problemas de aprendizaje especial y factores asociados al aprendizaje que ponga en riesgo a estos niños, niñas y jóvenes, y tomarán medidas para promover su recuperación y evitar su exclusión escolar.

Los establecimientos educativos están obligados a recibir a todas las personas con discapacidad a crear los apoyos y adaptaciones físicas, curriculares y de promoción adecuadas a sus necesidades; y a procurar la capacitación del personal docente en las áreas de metodología y evaluación específicas para la enseñanza de niños con capacidades para el proceso con interaprendizaje para una atención de calidad y calidez.

2.2 Aprendizaje de la lecto-escritura

Antes de comenzar a desarrollar dos de las dificultades de lecto-escritura que podemos encontrar como docentes en nuestras aulas, es necesario definir éste concepto, así como también conocer los problemas más frecuentes en este proceso de aprendizaje.

Es de suma importancia reconocer que la lengua escrita nos permite fijar el pensamiento verbal y convertirlo así en un objeto susceptible de ser analizado y confrontado; todo individuo antes de expresar algo es muy importante que estructure lo que quiere compartir y en ocasiones hay algunos que escriben lo que quieren dar a conocer ya que como nos menciona **Vigotsky** que la lengua escrita nos promueve una transformación crucial en los procesos mentales. El lenguaje escrito también nos permite usarlo como un medio de adaptación en la sociedad y que el individuo tiene la capacidad de potencializar su conocimiento, y este se da de manera progresiva.

2.2.1 Definición de lecto-escritura

La Real Academia de la Lengua define el término lecto-escritura como *“la capacidad de leer y escribir”*. Sin embargo, y aunque es una habilidad trabajada en todos los centros educativos desde edades tempranas, en ocasiones ésta no es adquirida por los estudiantes de una manera correcta. **(Rodríguez García, 2010, p.1)**

2.2.2 Etapas de la escritura

Durante el transcurso de la vida del individuo tiene que pasar por diversas fases o etapas en la forma como tiene que estructurar su lenguaje escrito, algunas de ellas son:

1.- Escritura no diferenciada: se caracteriza por una expresión de garabato, continuo o suelto, zigzags, bucles, todavía no diferencia el dibujo de la escritura.

2.-Escritura diferenciada: comienzan a diferenciar el dibujo de la escritura, utilizan una cantidad de letras, números, pseudoletas, sin correspondencia entre lo escrito y lo oral.

3.- Escritura silábica: la primera relación oral-escrito que establecen es la de la sílaba, es la primera unidad oral que es capaz de dividir.

4.- Escritura silábico-alfabética: se dan cuenta de que la sílaba tiene más de una letra. Al confrontar sus ideas con la escritura convencional descubren que hay más partes, que la escritura va más allá de la sílaba.

5.- Escritura alfabética: para cada sonido le corresponde una letra o grafía propia.

Es muy importante tener en cuenta cada una de las etapas por las que atraviesa el individuo y no exigirle u obligarlo a que haga las cosas, sino más bien enseñarlo y guiarlo durante el transcurso de su aprendizaje.

Si los individuos pasan satisfactoriamente por cada una de las etapas mencionadas anteriormente les ayuda a *tener un mejor proceso de análisis, síntesis de las propias ideas y les será más fácil construir nuevos aprendizajes (Luria 1980).*

2.2.3 Manifestaciones de la escritura

Un estudiante escribe cuando ni imita, ni copia, ni repite; sino cuando se expresa, se comunica, dice algo a través de la palabra escrita plena de significado. El niño para iniciar el proceso de escribir, debe aprender a sentarse, a situar su cuerpo en cierta posición ante la mesa, a ejercer una determinada presión del lápiz, a moverlo y detenerlo en su transitar por el papel. Una vez instaurada esta conducta el niño estará en capacidad de desempeñarse en la escritura en todas sus manifestaciones de manera correcta. Las manifestaciones de la escritura son las siguientes:

2.2.3.1 La copia

Copiar es reproducir o imitar ciertas conductas manuales que dan lugar a determinados estímulos visuales para lo cual el niño debió haber adquirido ciertas conductas motrices manuales básicas que suelen desarrollarse a través de la reproducción de modelos gráficos.

La copia permite observar si el niño puede leer lo que copio, y la calidad del grafismo, el paralelismo de los renglones, la dirección del trazo de las letras, la mano que utiliza en la escritura.

2.2.3.2 El dictado

La escritura al dictado es de mayor complejidad que la copia, pues requiere tener una buena capacidad de retentiva auditiva y, al mismo tiempo, haber interiorizado previamente los grafemas y su correspondiente relación fonemática. Interviene además en el dictado la capacidad de secuenciación u ordenación de los estímulos auditivos que a través de una representación se van a transformar en lenguaje escrito. La escritura al dictado involucra el aprendizaje de la correspondencia existente en un código o idioma dado entre fonemas y grafemas. Es decir los estímulos auditivos expresados por la persona que dicta deben ser descompuestos en sus elementos. El niño tiene que adquirir la capacidad de discriminar los fonemas, los mismos que deben ser retenidos secuencialmente para luego ser trazados.

2.2.3.3 La escritura espontánea

Es sin duda el proceso de mayor complejidad, ya que no está presente el modelo visual o auditivo a reproducir y es necesario que exista un buen lenguaje interior en el niño.

La escritura espontánea, llamada composición escrita, es la máxima aspiración en el aprendizaje de la escritura, aunque es el proceso que más tarda en automatizarse.

2.2.4 ¿Qué es leer?

En primer momento leer es entender un texto, pero la escuela contradice con cierta frecuencia esta afirmación al basar la enseñanza de la lectura en una serie de actividades que se supone que mostrará los individuos cómo se lee.

Otros actores mencionan que leer es descubrir, averiguar o comprender los sentimientos de alguien a partir de ciertos indicios **(Larousse, 2008: 606)**.

La lectura ha sido considerada como una habilidad o destreza que utilizamos para adquirir información y registrarla en los más diversos formatos. El acto de leer es un proceso que abarca múltiples aspectos, el registro de los símbolos gráficos, su decodificación, clasificación y almacenajes para la clasificación de ideas, la estructuración de conceptos, sentencias y formas más elaboradas de organización del lenguaje, constituyen elementos de un complejo proceso de aprendizaje.

Repetir este proceso es un verdadero entrenamiento mental, que permite aliviar el esfuerzo que realizamos para la adquisición de nuevos conocimientos.

Si en los primeros años de la escuela al niño se le enseñara a leer bien, desarrollará un potencial muy grande en el futuro. Pero en la actualidad sucede lo contrario y esto da como resultado que los niños que no aprenden a leer y comprender bien, en la vida adulta les será mucho trabajo.

Pero eso no es únicamente tarea o responsabilidad de la escuela otro factor que debe intervenir en dicho proceso es la familia ya que desde pequeños se les tiene que crear el hábito por la lectura, para que así los niños a la hora de leer construyan un aprendizaje crítico de la lectura.

Algo importante que se tiene que tomar en cuenta es que los niños escojan los libros y los lugares donde quieran leer ya que así tendrán un aprendizaje más significativo. El proceso de lectura tiene características esenciales que no pueden variar. Se debe de comenzar con un texto que tenga alguna forma gráfica; el texto debe de ser procesado como lenguaje, y el proceso debe de terminar con la construcción de

significado. Sin significado no hay lectura y los lectores no pueden lograr significado sin utilizar el proceso (**Ferreiro 1996**).

2.2.5 Niveles de aprendizaje de la lectura

El aprender a leer se realiza mediante un proceso a través del cual el niño va adquiriendo progresivamente diversas capacidades; este proceso cubre tres niveles que son: el descifrado, la comprensión y la interpretación. (**Checa, Casla, & Galeote, 2008**)

1er. Nivel: Descifrado: Comprende la transposición de signos escritos a signos hablados ya conocidos, el reconocimiento de los significados de las palabras escritas como símbolos correspondientes a imágenes mentales que ya posee el niño.

2do. Nivel: Comprensión: En esta etapa se desarrolla la comprensión global de los significados de las frases y el entendimiento de mensajes con signos gráficos y signos convencionales

3er. Nivel: interpretación: En esta etapa se desarrolla la comprensión global de los escritos.

La distinción entre ideas principales y secundarias de un texto, y deducción de consecuencia o inferencia sobre las ideas que no están explícitas en el texto y deducción del sentido de refranes, proverbios, entre otros.

Esto indica que el proceso de aprendizaje de lectura es gradual y en él va encajando una a otra las capacidades intelectuales que se desarrollan en los diversos estadios del pensamiento del niño.

2.2.6 Tipos de Lectura

2.2.6.1 La lectura inicial

Es válido señalar que para facilitar el proceso de aprendizaje de la lectura en los niños, los docentes deben investigar en qué nivel de construcción del lenguaje se encuentran los alumnos y promover situaciones de aprendizaje que le permiten el desarrollo de este proceso en base a lo que saben. Las experiencias encada uno de los aspectos interactúan entre sí, en un proceso integrado de desarrollo; por ejemplo, el crecimiento en el área afectiva, influye de manera decisiva en el desarrollo cognoscitivo, y en el crecimiento de ambas áreas, se da un proceso de interacción social. Por todo eso, es primordial crear un ambiente de interacción social en la escuela en general y en el aula en particular, que faciliten las comunicaciones entre el niño y el docente, el niño y los niños, el niño y la familia, la familia y el docente, conformando un círculo de interacción con comunicaciones en todas las direcciones.

2.2.6.2 Lectura Científica

Es necesario hablar de lectura científica porque tratándose de realizar una investigación científica, no es útil o suficiente la lectura común y corriente que hace la mayoría de las personas, lectura sin profundidad y generalmente sin propósito específico, aparte de la recreación o la necesidad de informaciones superficiales.

2.2.6.3 Lectura Receptiva

Supone la capacidad de realizar la mejor cantidad de ideas, para luego agruparlas y si amerita la situación, sacar una conclusión, como en una charla pero con lectura.

2.2.6.4 Lectura Rápida

Cuando es total pero poco profundo ya que solo se busca una visión de conjunto o de información general.

2.2.6.5 Lectura Informativa

Es la que se lleva a cabo a través de la lectura de periódicos, revistas, obras de divulgación o documentación, novelas, ensayos, etc. Este tipo de lectura suele ser rápida y la atención dudosa.

2.2.7 Métodos para el Aprendizaje de la Lectura

Los métodos de lectura se han dividido en tres grupos que son: métodos sintético, método global y método mixto; **(Jiménez González en Jiménez y Artiles, 2001, p. 113)**.

2.2.7.1 Método sintético

Parten de elementos menores que la palabra; entre ellos están el alfabético, fonético y silábico.

- **Alfabético:** Se inicia con el aprendizaje del abecedario, para posteriormente llegar a la combinación de sílabas; donde se debe tomar en cuenta los siguientes pasos:

1. Se sigue el orden alfabético para su aprendizaje.
2. Cada letra del alfabeto se estudia pronunciando su nombre: a; be, ce; de; e; efe; etc.

3. La escritura y la lectura de las letras se va haciendo simultáneamente.
 4. Aprendiendo el alfabeto se inicia la combinación de consonantes con vocales, lo que permite elaborar sílabas., la combinación se hace primero con sílabas directas, ejemplo: be, a: ba; be. e; be, etc. Después con sílabas inversas.
 5. Las combinaciones permiten crear palabras y posteriormente oraciones.
 6. Posteriormente se estudian los diptongos y triptongos; las mayúsculas, la acentuación y la puntuación.
 7. Este método pone énfasis en la lectura mecánica y posteriormente a la expresiva (que atiende los signos de acentuación, pausas y entonación) y después se interesa por la comprensión.
- **Fonético:** Se inicia por la enseñanza del fonema (oral) asociándolo con su representación gráfica; luego combina estos formando silabas, palabras y frases.

Proceso que sigue la aplicación del método fonético o fónico:

1. Se enseñan las letras vocales mediante su sonido utilizando láminas con figuras que inicien con la letra estudiada.
2. La lectura se va atendiendo simultáneamente con la escritura.
3. Se enseña cada consonante por su sonido, empleando la ilustración de un animal, objeto, fruta, etc. Cuyo nombre comience con la letra por enseñar, por

4. Cuando las consonantes no se pueden pronunciar solas como; c, ch, j, k, ñ, p, q, w, x, y, etc., se enseñan en sílabas combinadas con una vocal. Ejemplo: chino, con la figura de un chino.
 5. Cada consonante aprendida se va combinando con las cinco vocales, formando sílabas directas; ma, me, mi, mo, mu, etc.
 6. Luego se combinan las sílabas conocidas para construir palabras. Ejemplo: mamá, ama memo, etc.
 7. Al contar con varias palabras, se construyen oraciones ejemplo: Mi mamá me ama.
 8. Después de las sílabas directas se enseñan las inversas y oportunamente, las mixtas, las complejas, los diptongos y triptongos.
 9. Con el ejercicio se perfecciona la lectura mecánica, luego la expresiva, atendiéndolos signos y posteriormente se atiende la comprensión.
- **Silábico:** Comienzan por enseñar la silaba: luego ellas se combinan para formar palabras y después se combinan las palabras para formar frases y oraciones en las cuales predominan las silabas que se están enseñando.

Proceso del método silábico:

1. Se enseñan las vocales enfatizando en la escritura y la lectura.
2. Las consonantes se enseñan respetando su fácil pronunciación, luego se pasa a la formulación de palabras, para que estimule el aprendizaje.
3. Cada consonante se combina con las cinco vocales en sílabas directas.

4. Cuando ya se cuenta con varias sílabas se forman palabras y luego se construyen oraciones.
5. Después se combinan las consonantes con las vocales en sílabas inversas. Ejemplo: am, em, im, om, um y con ellas se forman nuevas palabras y oraciones.
6. Después se pasa a las sílabas mixtas, a los diptongos, triptongos y finalmente a las de cuatro letras llamadas complejas.
7. Con el silabeo se pasa con facilidad a la lectura mecánica, la expresiva y la comprensiva.
8. El libro que mejor representa este método es el silabario.

2.2.7.2 Método Global

Por su parte, considera que la atención debe centrarse en las palabras pues son las unidades que tienen significado, que es al final el objetivo de la lectura. Lógicamente, este método se basa en la memorización inicial de una serie de palabras que sirven como base para la creación de los primeros enunciados; posteriormente, el significado de otras palabras se reconoce con la ayuda de apoyo contextual (dibujos, conocimientos previos, etc.). De hecho, un aspecto básico de este método es la convicción de que el significado de un enunciado no exige el conocimiento individual de todas las palabras que lo componen, sino que es un resultado global de la lectura realizada que, a su vez, termina por asignar un significado a aquellas palabras antes desconocidas.

Para ello se apoyan en los estudios de Decroly, quien afirmó que los niños/as a la edad en el que se produce este aprendizaje tienen una percepción de la información global y por lo tanto, es así como se debe

trabajar. Como consecuencia, los métodos globales no se centran en la decodificación “grafema-sonido”, sino que *“parten del conjunto, del texto, de la oración o frase y la palabra para llegar a sus unidades constitutivas; es decir, las sílabas, las letras y los sonidos”*(Cantero Castillo, 2010, p.3).

Una de las formas de abordar el aprendizaje desde esta perspectiva son las siguientes:

- **Método léxico:** Se le presenta al alumno la palabra acompañada de su dibujo; es decir, se apoya icónicamente la comprensión. Este método puede presentar dos metodologías distintas: por un lado, aprendizaje de todas las palabras; o por otro lado, aprendizaje de cada palabra con el respectivo análisis de sus componentes.
- **Método natural:** En el que el propio niño/a va identificando progresivamente las diferentes partes o elementos del conjunto presentado.

2.2.7.3 Métodos mixtos

Este método es fruto de la evolución de las dos metodologías anteriores; y el cual aprovecha las ventajas que ofrecen ambas; a la vez que trata de evitar sus inconvenientes, siendo como consecuencia ésta su principal ventaja.

De esta manera, del primer método se mantiene el aprendizaje individualizado de las letras; al mismo tiempo que se enseña a los alumnos la lectura de palabras, característica de los métodos analíticos. Todo este proceso bajo un principio: llevar a cabo un aprendizaje motivador y eficaz. Sin embargo, y para que sea realmente eficaz, es necesario en primer lugar que el docente posea un conocimiento sobre

cuáles son las bases teóricas de la lectura; es decir, conozca las ventajas de cada uno de los métodos, sin utilizarlos de manera estática; ya que también ha de conocer a sus estudiantes y adecuarse a sus características e intereses. Solamente así, se podrá conseguir un aprendizaje realmente efectivo de la lectoescritura.

2.2.8 Dificultades más frecuentes en lectoescritura

Como docentes podemos encontrarnos en el aula con alumnos/as que no rinden a nivel lecto-escritor como esperábamos. Esta dificultad, es un elemento clave en el futuro escolar del niño/a y que como consecuencia, puede crear en ocasiones una preocupación en el docente y en los padres de los estudiantes.

Por esta razón, es muy importante que el profesor conozca las principales dificultades de lecto-escritura, como son: dislexia y disgrafía. De manera que pueda ayudar a prevenirlas, y si no es posible, reconocerlas y corregir a tiempo; con el fin de que no generen un bloqueo en el aprendizaje del niño/a afectado. Y en ningún caso, confundirlas con un retraso intelectual o incapacidad ya que únicamente existe una demora en la adquisición de las habilidades implicadas para llevar a cabo este proceso.

2.2.9 La Dislexia: definición

Etimológicamente la palabra dislexia quiere decir dificultades de lenguaje. En la acepción actual se refiere a problemas de lectura, trastorno en la adquisición de la lectura. En los niños con dislexia hay una gran dificultad por distinguir las letras o grupos de letras, así como su orden y ritmo dentro de una palabra y/o una frase. Muestran gran dificultad para realizar con éxito el aprendizaje de la lectura, presentando

un nivel de lectura significativamente inferior al esperado por la edad o el curso escolar. **(Fernández Borja, 1993, p. 65)**

La dislexia afecta al resto de aprendizajes. Todo el comportamiento del niño disléxico se verá afectado por su problema de comunicación. Realizar cualquier tarea, le supone un "derroche de energía". Se mueve con inseguridad, le cuesta coger un lápiz, situarse frente a un papel en blanco.

Por lo tanto, y a partir de todas estas definiciones se puede concluir lo siguiente: *la dislexia se define como un problema en el proceso de descodificación, que se manifiesta en una lectura insegura y lenta, una dificultad en el reconocimiento de las palabras y escasa comprensión; suele venir acompañada de otras dificultades como por ejemplo en la lengua escrita, repercutiendo así en el aprendizaje de las demás áreas.*

2.2.9.1 Tipos de dislexia

Rivas et al. (1997, p.18) y Fernández Borja (1993, p. 65); clasifican los siguientes tipos de dislexia.

Dislexia evolutiva: Es el tipo de dislexia que desaparece durante el aprendizaje a leer. Los síntomas de la dislexia evolutiva son inversiones en la lectura, adiciones de letras, omisiones, escritura en espejo, vacilaciones al leer y repeticiones.

Dislexia madurativa: Es la que experimentan los niños con deficiencias intelectuales pero no son necesariamente niños con retraso mental. Los niños con retraso mental, presentan síntomas similares y a veces el material y los programas que se usan para enseñar a estos niños es similar, porque la capacidad intelectual es fundamental para el enfoque en la lectura.

La dislexia adquirida: Es la dislexia que se produce como consecuencia de algún trauma craneal que afectó al área del lenguaje en el cerebro.

Otros autores se refieren a dos tipos de dislexia:

Dislexia superficial: Es aquella en la que el sujeto utiliza de forma predominante la ruta visual para leer las palabras.

Dislexia fonológica: Es aquella en la que el sujeto utiliza de forma predominante la ruta fonológica. La ruta fonológica es aquella que nos permite leer las palabras regulares a partir de segmentos más pequeños; (sílabas).

2.2.9.2 Características de la dislexia

Aunque las características de las personas con dislexia varían según la edad, de forma general **Ramírez Sánchez (2011, p. 4 – 6)** establece las siguientes:

Trastornos perceptivos: mala orientación espacial (arriba-abajo, derecha-izquierda) y temporal (antes-después), así como para diferenciar sonidos en palabras similares.

Alteraciones en la psicomotricidad: movimientos desasociados y asimétricos, dificultad para mantener el equilibrio y un mal conocimiento del esquema corporal.

Alteraciones en el lenguaje: poco vocabulario, mala colocación de sílabas, empleo incorrecto de las formas verbales.

Características escolares: invención de palabras al leer, emplean demasiado tiempo en los deberes, mala ortografía y caligrafía, pobre comprensión lectora.

Falta de atención: la cual repercute en el interés por la lectura.

Desinterés por el estudio: provocada en muchos casos por la falta de atención y un entorno poco estimulante.

Inadaptación personal: bajo concepto de sí mismo, inseguridad.

- Los niños con dislexia pueden tener problemas para recordar, aprender y leer letras y números, así como memorizar colores y canciones. Además pueden presentar dificultad para la pronunciación y un desarrollo lento del habla. Los síntomas suelen aparecer cuando comienza el aprendizaje de la lectura.
- Otras características del niño disléxico son falta de atención, falta de interés en los estudios e inadaptación personal.
- Les cuesta distinguir colores, formas y tamaños. Suprimen y confunden fonemas, tienen poco vocabulario y al escribir invierten sílabas dentro de una misma palabra o fonemas dentro de una sílaba.
- Al escribir confunden letras similares, como “b” y “d”, “p” y “q”. Tienen dificultad para aprender nuevas palabras, invierten el orden de las letras o las omiten. No tienen ritmo de lectura y saltan de línea o la repiten. Mezclan las mayúsculas con las minúsculas.

2.2.9.3 Causas

La dislexia puede ser causada por una desorientación espacio-temporal, problemas de percepción, alteraciones en su psicomotricidad (esquema corporal, equilibrio, entre otros) y trastornos de tipo afectivo. Puede ser originado también por una mala lateralización que le dificultará ubicar y orientar las letras correctamente; ello provocará la realización de

inversiones, omisiones, confusiones de éstas que le impedirán alcanzar el nivel de lectura deseable.

En base a esta concepción, donde las dificultades en la lectoescritura están relacionadas con alteraciones cognitivas, **Fernández Borja (1993, p.67)** establece los siguientes 4 factores causantes de la dislexia:

- **Mala lateralización:** Los trastornos lingüísticos, perceptivos y viso espaciales son, en muchos casos, consecuencia de una mala lateralidad; con mayor incidencia en los casos de niños/as sin un predominio lateral definido.
- **Alteraciones en la psicomotricidad:** Característica frecuente, debido a una inmadurez psicomotriz; donde se aprecia falta de equilibrio y ritmo.
- **Conocimiento deficiente en el esquema corporal:** Como consecuencia de la mala lateralización, el educando no posee unos puntos de referencia espacial que le ayuden en su orientación.
- **Desorientación espacio-temporal:** Esta orientación espacio-temporal, que nos ayuda a situar los objetos en relación a nuestro propio cuerpo (izquierda, derecha, arriba y abajo, delante y detrás), también se encuentra presente a la hora de llevar a cabo los procesos de lectura y escritura. Por esta razón, la dificultad del niño/a en esta orientación, también se reflejara en este ámbito. Por ejemplo, confunden letras como d y b, p y q; y leen “cocholate” en lugar de “chocolate”
- **Trastornos de la percepción:** Debido a los desórdenes en la percepción auditiva y visual, la persona disléxica suele confundir sonidos y palabras, fonéticamente iguales. Ejemplo: “telota” por “pelota”. En algunos casos también se da confusión de colores, formas y tamaños.

Por esto, es necesario que, como docentes, seamos conscientes de todas las posibles causas, para trabajar así, desde un punto de vista integrador de todas ellas.

2.2.9.4 Consecuencias

En la lectura se pueden encontrar errores desde el desconocimiento de letras, hasta las adiciones, omisiones, repeticiones, inversiones, cambios de línea, lectura con falta de ritmo, ausencia de puntuación, acentuación y entonación, dificultades en sílabas compuestas, inversas, palabras largas o nuevas, o con acumulación de dificultades de pronunciación, dificultades con la g y la j, con la c y la z, confusiones en letras simétricas :d/b, p/q, d/p, letras de pronunciación similar : m/n, m/p, b/p, b/m...

Cuando son mayores, típicamente inician la lectura de una palabra larga y acaban con otra que aparentemente se inventan. Esto es debido a que por falta de agilidad y práctica no hacen la adecuada previsión de lo que viene a continuación, como hacen los buenos lectores. Por eso en la reeducación hay que acompañarlos al leer y corregir con suavidad sus errores para que puedan hacer un aprendizaje correcto y reestructurar sus hábitos lectores.

2.2.9.5 Tratamiento

El tratamiento consiste en enseñar al niño con dislexia a leer y escribir a un ritmo adecuado.

Debe realizarse de manera amena para motivar al niño. Nunca se le debe castigar por sus errores. Uno de los tratamientos que sugiere la Psicóloga Laretta Bender es utilizar el Test Gestáltico Visomotor que nos ayudará a tratar a cada uno de estos niños que sufren de estos trastornos de aprendizaje.

2.2.10 La Disgrafía: definición.

Se trata de un problema psicomotor, las personas con disgrafía, muestran una pésima letra en la que puede resultar muy pequeña o muy grande, con trazos mal formados.

El disgráfico no puede respetar la línea del renglón ni los tamaños relativos de las letras, debido a que presenta rigidez en la mano y en su postura. Incluso hay veces en que escribe en sentido inverso, de derecha a izquierda. Es un trastorno específico de la escritura: el niño presenta un nivel de escritura significativamente inferior al esperado por su edad y curso escolar, y ello influye negativamente en sus aprendizajes escolares. **Rivas et al. (1997, p. 157)**

2.2.10.1 Tipos de disgrafía

Disgrafía motriz: Se trata de trastornos psicomotores; el niño encuentra dificultades en la escritura como consecuencia de una motricidad deficiente; se manifiesta en lentitud, movimientos gráficos disociados, manejo incorrecto del lápiz y postura inadecuada al escribir.

Disgrafía específica: Se muestra como una mala percepción de las formas, en la desorientación espacial y temporal, a los trastornos de ritmo, etc. Compromete a toda la motricidad fina. Estos niños pueden presentar:

- Rigidez en la escritura, con tensión en el control de la misma. Impulsividad: escritura poco controlada, letras difusas, deficiente organización de la página.
- Inhabilidad: escritura torpe, la copia de palabras plantea grandes dificultades.
- Lentitud: escritura muy regular pero lenta.

Disgrafía acústica: problema en la percepción de audición de cada uno de los fonemas y como consecuencia, en el análisis de la comprensión sonora de la palabra.

2.2.10.2 Principales características

- La torpeza: irregularidades en las dimensiones de las letras, letras retocadas, finales con impulso, mala unión de letras, dificultad en los arcos de letras como m, n y u...
- La página: poco margen, ausencia de línea recta, palabras amontonadas, excesiva presión y espacios y palabras irregulares, entre otras. Errores de forma y proporciones: escritura muy grande o muy pequeña, letras muy estrechas y malas formas.

2.2.10.3 Diagnóstico de la disgrafía

Los problemas más frecuentes que se suelen observar son:

- Inversión de sílabas
- Omisión de letras
- Escribir letras en espejo
- Escritura continuada o con separaciones incorrectas
- Va íntimamente relacionado con la lectura.

2.2.10.4 Tratamiento

Corregir la disgrafía no consiste en que el niño escriba mucho, sino en que vaya venciendo las dificultades que le impiden una escritura adecuada. Generalmente el niño disgráfico tiene una actitud negativa

hacia la escritura y, en ocasiones, un auténtico rechazo hacia la misma; por ello, se proponen actividades amenas y algunas de aspecto lúdico, todo ello ayuda a recuperar la coordinación global y manual y la adquisición del esquema corporal; rehabilitar la percepción y la atención gráfica, mejorar la fluidez al escribir, corregir la postura del cuerpo, la postura de los dedos, mano y brazo, y cuidar la posición del papel.

Para este procedimiento se necesitará corregir diariamente las producciones del niño, destacando las fallas para reeducar con la ejercitación adecuada. De forma individual, se realizarán actividades tales como:

Reeducación gestual digito-manual: la finalidad de esta reeducación es mejorar la precisión en el empleo de la mano. Como consecuencia se deberán llevar a cabo *actividades manuales y digitales*.

Reeducación visomotora: la escritura exige coordinar los movimientos de la mano con el espacio visual, así como una fluidez manual; a través de actividades amenas de *perforado y picado, recortado y rasgado, modelado y ensartado*.

Reeducación grafomotora: a partir de aquí se empieza a utilizar el lápiz o bolígrafo. Su finalidad es ejercitar el grafismo previo a la escritura, es decir, educar y corregir los movimientos básicos; pero no sin centrarse en los trastornos de la letra. Los ámbitos que se trabajarán son: *control de líneas rectas, control de líneas onduladas y curvas y ejercicios de calcado de dibujos*.

Reeducación de la letra: la escritura deficiente es la característica más importante en la disgrafía, por lo que se le debe prestar especial atención. Como consecuencia se ha de trabajar los giros de cada letra, hasta conseguir que el alumno/a tenga una imagen correcta de cada grafema. Esta reeducación deberá abarcar la percepción visual y táctil;

siendo el primer paso enseñar las letras en gran tamaño primero en la pizarra hasta llegar a la hoja pautada.

Sistematización escritora: una vez interiorizado cada grafema, se debe pasar al acto escritor. Ahora el niño/a se encontrará más motivado y afrontará el proceso escritor con mayores garantías de éxito, ya que los factores implicados en este proceso han sido trabajados.

Ejercicios de perfeccionamiento de la escritura: el último paso en este proceso de intervención consiste en el perfeccionamiento de la escritura. Para ello se le proporcionarán pautas; se trabajará la inclinación, la proporción, la ligadura entre letras, el espacio; así como los movimientos que acompañan al grafismo.

El tratamiento tiene por objetivo recuperar la coordinación global y manual y la adquisición del esquema corporal; rehabilitar la percepción y atención gráfica; estimular la coordinación viso motriz, mejorando el proceso óculo- motor; educar y corregir la ejecución de los movimientos básicos que intervienen en la escritura (rectilíneos, ondulados) así como tener en cuenta conceptos tales como: presión, frenado, fluidez, etc., mejorar la ejecución de la escritura, es decir, de cada una de las letras; mejorar la fluidez escritora; corregir la postura del cuerpo, dedos, la mano y el brazo, y cuidar la posición del papel. El tratamiento de la disgrafía abarca las diferentes áreas:

Psicomotricidad global y psicomotricidad fina: La ejercitación psicomotora implica enseñar al niño cuales son las posiciones adecuadas.

- a) Sentarse bien, apoyando la espalda en el espaldar de la silla.
- b) No acercar mucho la cabeza a la hoja.
- c) Acercar la silla a la mesa.

d) No mover el papel continuamente, porque los renglones saldrán torcidos.

e) No poner los dedos muy separados de la punta del lápiz, si no esté baila y el niño no controla la escritura.

f) Si se acerca mucho los dedos a la punta del lápiz, no se ve lo que se escribe y los dedos se fatigan.

g) Colocar los dedos sobre el lápiz a una distancia aproximada de 2 a 3 cm de la hoja.

h) Si el niño escribe con la mano derecha, puede inclinar ligeramente el papel hacia la izquierda.

i) Si el niño escribe con la mano izquierda, puede inclinar el papel ligeramente hacia la derecha.

2.2.11 ¿Por qué surge la dislexia y disgrafía?

Las respuestas a los posibles factores causales de la dislexia y disgrafía en los escolares, se corresponden con el área del saber del especialista que las intenta explicar. Así por ejemplo:

- Los sociólogos encuentran las causas en los hijos de padres con bajo nivel socio-económico y cultural.
- Los psicólogos en el medio que rodea al niño, en los trastornos emocionales o en la combinación de ambas.
- Los psicolingüistas afirman que la principal causa es el retraso en el desarrollo del lenguaje.

- Los pedagogos en insuficiencias en la organización, planificación, conducción y control del proceso de enseñanza-aprendizaje o en la confluencia del aprendizaje de la lecto-escritura con enfermedades padecidas por el escolar, conflictos familiares mal manejados, maltratos, entre otras situaciones desfavorables para enfrentar este complejo proceso

2.2.12 ¿Qué hacer como padres y maestros?

En el sistema educativo, contempla la responsabilidad de la enseñanza la cual recae más bien sobre el profesor, que sobre los padres. En el caso de los niños disléxicos, suele recaer sobre el especialista (psicólogo, pedagogo, profesor especializado). Este énfasis en la labor del profesor no es adecuado por cuanto los padres pueden ser y de hecho son en ocasiones por propia iniciativa, una fuente de ayuda importante para sus hijos.

El papel más importante que tienen que cumplir los padres de niños disléxicos quizás sea el de apoyo emocional y social. El niño debe saber que sus padres comprenden la naturaleza de sus problemas de aprendizaje. Esto requerirá frecuentemente el tener que dar al niño algún tipo de explicación acerca de sus dificultades disléxicas. El mensaje importante que hay que comunicar es que todos los implicados saben que el niño no es estúpido y que quizá ha tenido que esforzarse mucho más en su trabajo para alcanzar su nivel actual de lectura y escritura.

También es importante comunicarle que se le seguirá queriendo, aunque no pueda ir especialmente bien en el colegio. Hay que evitar que la ansiedad de los padres aumente los problemas del niño, aumentando su ansiedad y preocupación generando dificultades emocionales secundarias. Los padres (y todos los que se relacionan con él o ella) deben dejar muy claro al niño que *puede* tener éxito, ya que si el niño

"sabe" que no puede tener éxito, porque así se lo hacen sentir las personas importantes de su entorno, el niño tiene miedo a intentarlo y como en la profecía que se auto-cumple, hace por fracasar, sin apenas darse cuenta. Esto complica la tarea del especialista. **(Alvira, 2009)**

El éxito puede implicar una considerable cantidad de trabajo, pero se le hace ver que se comprende su problema y él va a recibir una ayuda específica a fin de que pueda superarlo.

Irónicamente, son a veces los padres que han tenido dificultades similares y que han sufrido mucho en la escuela son los que tienden a ejercer una presión mayor, consiguiendo un fin diametralmente opuesto al pretendido. Conviene que admitan su preocupación y compartir con el niño los problemas que tuvieron. Esto le hace al niño sentirse más normal.

Es totalmente inadecuado e inútil comparar en sentido desfavorable al niño disléxico con un niño sin problemas. Esto sucede especialmente si el niño que va bien en el colegio es más pequeño que el que tiene el problema. Conviene recordar que ambos son distintos y que el disléxico tiene sus cualidades. Las rivalidades fomentadas entre hermanos pueden acabar mal.

Es importante desarrollar la autoestima a todos los niveles. Puede hacerse dispensando al niño consideración positiva incondicional, en especial cuando se siente decaído o fracasado. Es fundamental evaluarlo con su propio nivel, esfuerzo y rendimiento. La dificultad es no pasar a la sobreprotección, al "todo vale". Pero la guía es tener clara la escala de valores en la que se desenvuelve el niño, la situación de partida, el esfuerzo realizado.

Los padres pueden tener en ocasiones un papel directo de enseñantes. Esto depende en buena medida del tipo de relación que haya entre padres e hijos. A veces es completamente imposible y hasta

desaconsejable que los padres ayuden a sus hijos. La situación se torna en ocasiones en tan cargada de ansiedad que los padres o el niño pierde la calma, se enfadan y las condiciones de un aprendizaje con éxito y de refuerzo positivo sistemático, se vuelven inalcanzables.

2.2.13 El Test Gestáltico Visomotor de Laretta Bender

El Test de Bender refleja el nivel de madurez del niño en la percepción visomotriz y puede revelar posibles disfunciones en la misma. Puede ser empleado como un test de personalidad (factores emocionales y actitudes) y también como test de sondeo para detectar niños con problemas de percepción visomotriz el cual genera ciertas complicaciones dentro del área de aprendizaje de la lectura y la escritura. Una mala percepción visomotora es una de las características que presentan un niño con dislexia y disgrafía; cuyo problema afecta a la capacidad de reconocer, discriminar e interpretar estímulos visuales que favorece la evolución de habilidades cognitivas tales como el razonamiento, la memoria y la coordinación visomotora que son indispensables dentro de la lecto-escritura.

Es apropiado para alumnos de educación primaria. Ha sido estandarizado para edades entre 5 años 0 meses y 10 años 11 meses. Es válido para niños de 5 años con capacidad normal o superior.

De acuerdo con Bender, la ejecución de su prueba involucra principalmente funciones de inteligencia que se consideran importantes en el aprendizaje de habilidades escolares en los niños (por ejemplo; percepción visual, habilidades motoras, memoria)(Bender, 1964). Una ejecución deficiente en la prueba puede reflejar una discapacidad en el aprendizaje o un retraso en el desarrollo o ambos.

Koppitz, (1984) menciona que existen tres funciones básicas de la percepción visomotora que se relacionan con el desempeño académico, particularmente con la lectura:

- La capacidad de percibir el dibujo como un todo limitado y la posibilidad de iniciar o detener la acción a voluntad.
- La capacidad de percibir y copiar correctamente las líneas y figuras en cuanto a orientación y forma.
- La capacidad de integrar partes de un Gestalt (**Koppitz, 1984**)

Está inspirado en la Teoría de la Gestalt sobre la percepción, particularmente en las investigaciones realizadas por Wertheimer, en 1932, sobre las leyes de percepción. También los dibujos patrones, que el sujeto debe copiar, son los que seleccionó Wertheimer para estudiar la estructuración visual y verificar las leyes gestálticas de la percepción. Otras influencias las ejercieron las investigaciones de la psicología del niño normal y anormal de Kurt Koffka, Kurt Lewin, Heinz Werner y Wolfgang Kohler. También se vinculan con el de Bender sobre el pensar conceptual y las estructuras de la emoción y de la memoria (Bender, 1964). Se conoce con el nombre de Gestalt a aquella corriente psicológica que defiende que *“el todo es más que la suma de las partes”*; según varios defensores de la Gestalt afirman que la mente humana configura a través de determinadas leyes cuyos elementos llegan por los sentidos y la memoria determinando que la percepción es producto de la Gestalt.

2.2.14 Leyes de la Gestalt





- **Figura y fondo.**- la superficie rodeada tiende a ser figura y la superficie que rodea se convierte en fondo. Esto sucede cuando miramos a

nuestro alrededor solemos ver objetos o figuras contra un fondo; el mismo objeto se puede ver como figura o como fondo.

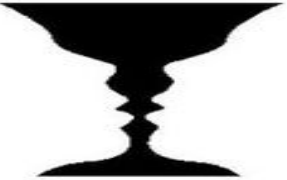
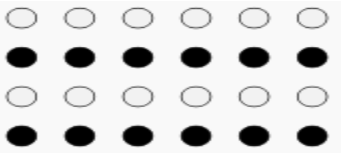
- **Ley de semejanza.**- que propone que nuestra mente tiende a agrupar los elementos semejantes en una unidad.
- **Ley de continuidad.**- se refiere a los detalles que mantiene un patrón, tienden a agruparse juntos, es decir, tendemos a percibir elementos continuos aunque estén interrumpidos.
- **Ley de simetría.**- exige a que las imágenes simétricas sean percibidas como iguales.
- **Ley de proximidad.**- la reunión de elementos se concreta según la distancia.
- **Ley de cierre.**- que sostiene que nuestra mente añade los elementos faltantes para completar una figura; es una tendencia innata concluir los objetos o formas que se nos presentan incompletos.

2.2.15 CUADRO DE RESUMEN

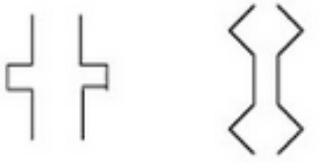
LEYES DE LA GESTALT	REPRESENTACION GRÁFICA
Ley de fondo y figura	
Ley de semejanza	

<p>Ley de continuidad (Puede variar con gráficos, colores, tamaños, etc...)</p>	
<p>Ley de proximidad</p>	
<p>Ley de simetría</p>	
<p>Ley de cierre</p>	

2.2.16 Fundamentos de la Gestalt

A diferencia de otros enfoques, la terapia Gestalt se enfoca más en los procesos que en los contenidos. Pone énfasis sobre lo que está sucediendo, se está pensando y sintiendo en el momento.

Utiliza el método del darse cuenta predominando el percibir, sentir y actuar. El paciente aprende a hacerse más consciente de lo que siente y hace. De este modo, va desarrollando su habilidad para aceptarse y para experimentar el aquí y ahora.

Se prefiere usar el término «cliente» que «paciente», ya que un «paciente» es alguien enfermo que va a qué otro le cure, mientras que «cliente» es un término más neutro, el cual sólo indica que es alguien que acude a la consulta del terapeuta. En esta terapia, el cliente es quien tiene

que «auto curarse», el terapeuta sólo le acompaña y le ayuda para que lo consiga, haciendo más bien una función de facilitador y no tanto de «curador».

2.2.17 Aplicación del test gestáltico visomotor de Bender

1.- Material: De los 8 modelos del B.G., sólo se utilizan 5: las figuras A, 2, 3, 4 y 7 de acuerdo a la edad y se intercambia el orden de presentación de las figuras para la reproducción de esos modelos.

2.- Consigna: Se procede a decir al examinado: "Te voy a pedir que copies unos dibujos; tratarás de copiarlos lo más exactamente que puedas". (Se exhibe el primer modelo). "Aquí está el primero. Son cinco en total. Empieza aquí (se le indica en orden cada una de las tarjetas para dentro de un tiempo determinado para que empiecen a reproducirlos)".

3.- Administración: No se utiliza regla ni goma de borrar. Se permite recomenzar, pero se evalúa la primera producción; no se permite cambiar la reproducción de los modelos.

4.- Puntuación: cada una de las cinco copias se evalúa considerando tres aspectos; fundamentales, según los autores, para discriminar la producción de niños normales y disléxicos:

- Construcción de ángulos.
- Orientación de las figuras o de sus elementos.
- Posición relativa de las figuras, entre sí o de ciertos elementos de esas figuras.

La evaluación es positiva: se puntúa según el grado en que la copia y se ajusta al modelo, según una escala de 0 a 3. Para cada reproducción se acreditan, además de 1 a 2 puntos adicionales, de acuerdo con otros criterios de perfección. Cada copia recibe así un puntaje parcial determinado de 0 a 8, de 0 a 10 o de 0 a 11 según el modelo. A más alto puntaje mejor el diagnóstico.

2.2.18 Estructuración de la escala

El sistema de puntuación fue diseñado para determinar el nivel de madurez de la percepción visomotriz de niños de 5 a 10 años. Después de los 10, el test no puede considerarse como prueba de desarrollo para niños normales. Una vez que la función visomotriz ha madurado, la realización del test tiende a ser más o menos perfecta y ya no representa ninguna dificultad para él. En este punto la escala sólo discrimina a los niños con una marcada inmadurez o disfunción de la percepción visomotriz.

2.2.19 Sistema de calificación

Los cuatro aspectos del rendimiento considerados son: ángulos, orientación, posición relativa y adicional cuyos tienen una estrecha relación con las Leyes de la Gestalt. Sin embargo los resultados obtenidos con un grupo de niños disléxicos y disgráficos acusaron diferencias entre ellos. Comparando, pues, esos cuatro puntajes ponen en evidencia un retardo electivo en uno de esos aspectos.

- **Ángulos:** (Puntuación máxima 12 puntos). Aquí detalla la incapacidad para reproducir modelos, confusión y mala formación de las figuras, ausencia de control motor e inestabilidad emocional.

- **Orientación:** (Puntuación máxima 15 puntos). Demuestra la dificultad de ubicación en el espacio, dificultad en la lectura y falta de autoconfianza.
- **Posición Relativa:** (Puntuación máxima 15 puntos). Falta de precisión en los trazos, dificultad en la asignación de espacios o distancia, omisión y añadiduras de detalles a lo observado.
- **Adicional:** (Puntuación máxima 5 puntos). Detalla la incapacidad para completar las tareas, ausencia de detalles de mejora, incertidumbre e inseguridad.

2.2 Posicionamiento Teórico Personal

Este trabajo de grado se identifica con la teoría humanista; como una teoría que reconoce al individuo como un ente que se caracteriza por ser diferente en su forma de ser, pensar y actuar con todos los demás. Su preocupación reside en rescatar valores de respeto, solidaridad, libertad, responsabilidad y tolerancia, en una sociedad de consumo que tiende al materialismo postergando los hábitos esenciales de la convivencia humana.

Actualmente en nuestro país está en vigencia la Reforma Curricular que se basa en la teoría humanista que permite desarrollar este trabajo en la sociedad para una buena comunicación y convivencia en el proceso enseñanza aprendizaje pretende que el estudiante adquiera y desarrolle las destrezas .cognitivas, motrices y socio afectivas, las mismas que permitirán al estudiante un desenvolvimiento autónomo ante los retos de la sociedad.

Además la fundamentación pedagógica desde el punto de vista con el estudio de las dificultades de aprendizaje en los niños principal foco de

atención para los docentes, sin embargo es un tema de gran importancia, y aunque este problema se manifiesta a temprana edad, persistirá hasta la adolescencia, sobre todo si no fue tratado adecuadamente en la niñez, llegando a ser una de las principales causas de bajo rendimiento y de fracaso escolar en la lectura y escritura si no se toman las medidas necesarias.

Siendo su objetivo primordial permitir la interacción entre estudiante y educador mediado por el conocimiento, posibilitando diversas formas de ver y entender el mundo.

Diseñar las actividades educativas tomando en cuenta que los alumnos tienen diferentes formas para aprender, es decir, adecuar las estrategias de enseñanza para los casos que se observan en el aula, es inútil pensar que todos los alumnos van a aprender al mismo ritmo, a su vez sabemos que no solamente el intelecto es lo más importante en el individuo para la formación de su personalidad, también lo es el desarrollo de sus capacidades, habilidades y actitudes.

El aprendizaje de la lecto-escritura es hoy un reto para la educación, ya que constituye una de las adquisiciones que determinan no solo el rendimiento escolar futuro, sino en general. Además uno de los logros que debe alcanzar el docente es desarrollar y potencializar destrezas, procedimientos y métodos adecuados; de tal manera que en la actualidad moderna el “saber hacer” es necesario y primordial para lograr insertarse en el mundo de la competitividad.

2.3 Glosario de términos

Aprendizaje: es el proceso de adquisición de conocimientos, habilidades, valores y actitudes, posibilitado mediante el estudio, la enseñanza o la experiencia.

Agrafia: Es la incapacidad, debida a la lesión cerebral, para expresar las ideas y los pensamientos por escrito.

C.I. (Cociente de inteligencia). Es un número índice resultado de la división entre la edad medida por diferentes test y la edad cronológica. Es una cifra indicadora del nivel de inteligencia que posee un individuo en relación con otros sujetos de su misma edad. El CI tiende a permanecer relativamente estable a lo largo del tiempo.

Destreza: es la habilidad para dominar el funcionamiento de algo.

Didáctica: Es la ciencia y el arte de enseñar, es ciencia en cuanto investiga y experimenta nuevas técnicas.

Disgrafía: Se refiere a un problema psicomotriz. Se caracteriza por dificultades en la escritura, pésima letra, trazos mal formados, entre otros problemas. El nivel de escritura resulta significativamente inferior al esperado por su edad y curso escolar influyendo negativamente en sus aprendizajes escolares.

Disgrafía específica: la dificultad para reproducir las letras o palabras no responden a un trastorno exclusivamente motor, sino a la mala percepción de las formas, a la desorientación espacial y temporal, a los trastornos de ritmo, etc., compromete a toda la motricidad.

Dislexia fonológica: Es aquella en la que el sujeto utiliza de forma predominante la ruta fonológica. La ruta fonológica es aquella que nos permite leer las palabras regulares a partir de segmentos más pequeños; (sílabas).

Disgrafía motriz: se trata de trastornos psicomotores. El niño disgráfico motor comprende la relación entre sonidos los escuchados, y que el mismo pronuncia perfectamente, y la representación gráfica de estos

sonidos, pero encuentra dificultades en la escritura como consecuencia de una motricidad deficiente.

Dislexia: Son las dificultades del lenguaje que genera problemas en la adquisición y desarrollo de la lectura. Se caracteriza por deficiencias en el reconocimiento de las letras o grupos de letras, el orden y ritmo dentro de una palabra y/o una frase, presentando un nivel de lectura significativamente inferior al esperado por la edad o el curso escolar. Todo ello ocasiona problemas de aprendizaje.

Dislexia superficial: Es aquella en la que el sujeto utiliza de forma predominante la ruta visual para leer las palabras.

Grafo motricidad.- La reeducación grafo motora tiene por finalidad educar y corregir la ejecución de los movimientos básicos que intervienen en la escritura, los ejercicios de reeducación consisten en estimular los movimientos básicos de las letras (rectilíneos, ondulados), así como tener en cuenta conceptos tales como: presión, frenado, fluidez, etc.

Impulsividad: escritura poco controlada, letras difusas, deficiente organización de la página.

Inhabilidad: Escritura torpe, la copia de palabras plantea grandes dificultades.

Interacción: es la acción, relación o influencia recíproca entre dos o más personas o cosas; en programas de la enseñanza es importante la interacción entre el profesor, estudiantes y padres de familia.

Interaprendizaje.- Se define la acción recíproca que mantienen, al menos, dos personas, empleando cualquier medio de comunicación, con el propósito de influirse positivamente y mejorar sus procesos y productos de aprendizaje.

Lectoescritura.- es la enseñanza y aprendizaje de la lectura simultáneamente con la escritura.

Lentitud y meticulosidad: Escritura muy regular, pero lenta, se afana por la precisión y el control.

Percepción.- Las dificultades perceptivas (espaciales, temporales, atencionales, etc.) son causantes de muchos errores de escritura (fluidez, inclinación, orientación, etc.) se deberá trabajar la orientación rítmico temporal, atención, confusión figura-fondo, reproducción de modelo visuales.

Perfeccionamiento escritor.- la ejercitación consiste en mejorar la fluidez escritora, corrigiendo los errores. Las actividades que se pueden realizar son: unión de letras y palabras, inclinación de letras y renglones, trabajar con cuadrículas.

Rigidez de la escritura: con tensión en el control de la misma.

Técnica: es el recurso didáctico al cual se acude para concretar un momento de la lección o parte del método en la realización del aprendizaje. La técnica representa la manera de hacer efectivo un propósito bien definido de la enseñanza.

Viso motricidad.- La coordinación viso motriz es fundamental para lograr una escritura satisfactoria. El objetivo de la rehabilitación viso motriz es mejorar los procesos óculo motrices que facilitarán el acto de escritura. Para la recuperación viso motriz se pueden realizar las siguientes actividades: perforado con punzón, recortado con tijera, rasgado con los dedos, ensartado, modelado con plastilina y rellenado o coloreado de modelos.

2.4 Interrogantes de Investigación

- ¿Cómo se diagnosticó objetivamente a los niños y niñas que presentan dislexia y disgrafía en Tercer y Cuarto Año de Educación General Básica de la Escuela Fiscal Mixta “Pedro Fermín Cevallos”, durante el año lectivo 2014 – 2015?
- ¿Cuáles fueron las consecuencias en el aprendizaje de la lectura-escritura de los niños y niñas que presentan dislexia y disgrafía en dicha institución?
- ¿Qué actividades didácticas orientaron a maestros y padres, para potenciar el aprendizaje de la lecto-escritura de las niñas y niños con dislexia y disgrafía?
- ¿Cómo se socializó la propuesta de trabajo a padres de familia y autoridades del establecimiento?

2.5 Matriz Categorial

CONCEPTO	VARIABLES	DIMENSIÓN	INDICADORES
Dislexia: Es un problema de aprendizaje con serias dificultades en la lectura y la interpretación de los símbolos escritos.	V.I: Dislexia y Disgrafía.	<ul style="list-style-type: none"> • Evolutiva • Escolar • Familiar 	<ul style="list-style-type: none"> ▪ Incapacidad para leer y escribir. ▪ Retraso en el aprendizaje de lecto-escritura. ▪ Lentitud al leer. ▪ Omisión y adición de letras. ▪ Escaza comprensión lectora. ▪ Confusión de la direccionalidad de letras.
Disgrafía: Es un problema psicomotor que dificulta la coordinación de músculos de la mano y del brazo.		<ul style="list-style-type: none"> • Evolutiva • Escolar • Familiar 	<ul style="list-style-type: none"> • Rigidez en la mano y en su postura. • Escaza dominación y dirección del lápiz para escribir de forma legible. • Pésima letra con trazos mal formados. • Escritura en sentido inverso. • No respeta renglones ni el tamaño relativo de la letra. • Presentación de tareas en forma descuidada.
Proceso a través del cual se adquieren o modifican habilidades, destrezas y conocimientos relacionados con el lenguaje, la coordinación motriz y el rendimiento académico, como resultado del estudio, la experiencia, el razonamiento y la observación.	V.D. Aprendizaje de la lecto-escritura.	<ul style="list-style-type: none"> • Evolutiva • Escolar • Familiar 	<ul style="list-style-type: none"> • Motivación por el estudio. • Calificaciones • Integración en el grupo. • Escritura legible. • Comprensión lectora. • Producción de textos.

CAPÍTULO III

3. METODOLOGÍA DE LA INVESTIGACIÓN

3.1 TIPO DE INVESTIGACIÓN

Debido a que la investigación se define como un conjunto de métodos, técnicas y procedimientos a través de los cuales obtenemos determinadas soluciones a los problemas planteados, se la considera como un proceso científico, sistemático, lógico y objetivo.

3.1.1 De campo

Se trata de la investigación aplicada para comprender y resolver alguna situación, necesidad o problema en un contexto determinado. El investigador trabaja en el ambiente natural en que conviven las personas y las fuentes consultadas, de las que se obtendrán los datos más relevantes a ser analizados; además permite realizar con claridad el tema de estudio tomando en cuenta los criterios personales de los niños/as, padres de familia y profesores de la institución educativa donde se lleva a cabo el trabajo.

3.1.2 Explicativa

Permite analizar, estudiar y describir a la totalidad de individuos de una población seleccionada, lo cual posibilita el acercamiento y explicación del problema de estudio, para luego realizar la descripción acerca de las

causas y efectos de la dislexia y disgrafía; unido a cómo perjudica tal situación a cada uno de los estudiantes objeto de la investigación.

3.1.3 Descriptiva

Porque se conocen los problemas que causan la dislexia y disgrafía teniendo como consecuencia un bajo rendimiento en la lectura y escritura.

Este tipo de investigación se apoyó en informaciones que provengan entre otras, de entrevistas, cuestionarios, encuestas y observaciones. Como es compatible desarrollar este tipo de investigación junto a la investigación de carácter documental, porque el lugar de estudio es la escuela.

3.1.4 Investigación documental o bibliográfica

Permanece en la revisión, selección y recolección de información en fuentes escritas y tecnológicas, relacionados con el tema, mediante la lectura y el análisis se seleccionó los datos más importantes y adecuados; para la elaboración de instrumentos que fueron empleados en la investigación, mismos que permitieron realizar el análisis y síntesis de lo planteado.

3.1.5 Propositiva

Esta investigación contribuyó el ingreso en los diferentes campos de análisis para así poder aplicar y brindar las herramientas necesarias en el desarrollo del tema, es una actuación crítica y creativa, caracterizada por

plantear opciones o alternativas de solución a los problemas suscitados por una situación.

3.1.6 Factible

El tema de investigación es factible porque tiene un propósito de utilización inmediata, a partir del diseño del sistema de actividades didácticas que se propone, viable para la solución de problemas en la lecto-escritura en los niños y niñas con dislexia y disgrafía, en las edades comprendidas entre 7 y 11 años de la escuela Pedro Fermín Cevallos. Por otra parte, contribuye a la solución de un problema planteado y satisface las necesidades de la institución, padres de familia y sociedad en general.

3.2. MÉTODOS DE LA INVESTIGACIÓN

Estos métodos de investigación permitieron desarrollar con mayor eficiencia el tema de estudio, tomando en cuenta cada uno de los objetivos anteriormente descritos.

3.2.1 Método Analítico – Sintético

Se toma en cuenta este método, debido a que resulta necesario el análisis profundo y la síntesis del problema de estudio, para una mejor comprensión dentro del marco teórico.

3.2.2 Método inductivo

Este método posibilita, efectuar el estudio partiendo de lo general a lo particular representando, de esta manera, conclusiones o consecuencias y dar validez a la investigación.

3.2.3 Método Deductivo

Éste método permite analizar la investigación partiendo de un todo para luego llegar a sus partes y obtener un juicio de valor.

3.2.4 Método Descriptivo

Los métodos descriptivos tienen como principal objetivo describir sistemáticamente hechos y características de una población dada o área de interés de forma objetiva y comprobable. Su papel en la ciencia es importante debido a que proporcionan datos y hechos que pueden ir dando pautas que posibilitan la configuración de teorías.

Los métodos descriptivos son apropiados en determinados campos educativos facilitando recoger información factual que describa una determinada situación. Sin duda alguna, favoreció la descripción de manera fotográfica el tema de investigación que se está desarrollando.

3.2.5 Método Bibliográfico

Es un proceso sistemático de indagación, recolección, organización, análisis e interpretación de información y/o datos en torno a un determinado tema; demuestra qué hay que consultar y cómo hacerlo.

3.2.6 Método Matemático o Estadístico

Este método se emplea para la recopilación de datos numéricos existentes dentro de una población, permitiendo conocer cuál es el porcentaje real de las personas que se beneficiarán con la investigación.

Recolecta, ordena, clasifica e interpreta los datos obtenidos de la investigación realizada, los datos que se encuentran registrados en la encuesta que se realizó a los docentes y la ficha de observación a los niños y niñas de la institución, fueron la base para identificar el problema y plantear la propuesta.

3.3. TÉCNICAS

En este trabajo, se inició con la observación de las estrategias que actualmente los docentes aplican en sus funciones educativas, el registro de datos a través de instrumentos tales como fichas de observación y listados de cotejo. La observación directa, consiste en la inspección y estudio por medio de los sentidos de las características más sobresalientes del hecho o fenómeno a investigar.

3.3.1 Observación

La Ficha de Observación es el instrumento que contuvo información, la misma que nos permitió llegar a cumplir los objetivos planteados para el trabajo investigativo. Se aplicó a los estudiantes de los terceros y cuartos años de educación básica de la escuela “Pedro Fermín Cevallos” con el fin de detectar los problemas de lecto - escritura (dislexia y disgrafía).

3.3.2 Encuesta

La encuesta es una técnica de investigación que consiste en una interrogación verbal o escrita que se realiza a las personas, con el fin de obtener determinada información necesaria para poder llevar a cabo una investigación con datos veraces. Se aplicará a los alumno/as la encuesta escrita mediante un instrumento: el cuestionario.

3.3.3. Análisis Documental

Esta técnica fue de gran ayuda, ya que mediante ella se puede conocer las diferentes causas y efectos que presentan los niños de cada año de Básica, en cuanto a su rendimiento escolar y aprendizaje de la lectura-escritura.

3.4 INSTRUMENTOS

3.4.1 cuestionario

El cuestionario es un instrumento de investigación, se utiliza, en diferentes campos de estudio, es una técnica ampliamente aplicada en la investigación de carácter cualitativa.

3.4.2 Ficha de Observación

Este instrumento nos permitió observar detalladamente a los estudiantes en cada una de sus aulas del tercer y cuarto año; su estructura contiene indicadores de fácil comprensión y selección de respuestas.

3.4.3 Test Gestáltico de Bender

El test Gestáltico perceptivo motriz es un instrumento o generador de información para la evaluación estandarizada, a través de procedimientos estadísticos altamente sofisticados. Pueden dirigirse tanto a la exploración de funciones cognitivas como emocionales. A través de las técnicas psicométricas se están midiendo determinados rasgos (aptitudinales, temperamentales, actitudinales, etc.) que implican constructos

psicológicos con diferentes niveles de inferencia y que se dirigen a la evaluación del sujeto.

3.5 Población

Institución Educativa	3er Año "A"		3er Año "B"		4to Año "A"		4to Año "B"		Total Niños
	H	M	H	M	H	M	H	M	
Escuela Pedro									98
Fermín Cevallos	11	15	14	11	10	14	13	10	

La población estudiantil llega a un total de 98 alumnos en la que no supera los 100 alumnos; por lo tanto no se puede desarrollar y aplicar la fórmula.

CAPÍTULO IV

4. ANÁLISIS E INTERPRETACIÓN DE LOS RESULTADOS

4.1. Análisis de la Encuesta aplicada a los niño/as de Tercer y Cuarto Año de Educación Básica.

1. ¿Respetan los signos de puntuación al leer?

Tabla 1

Opciones	Frecuencia absoluta	Frecuencia Relativa
SI	55	56%
NO	13	13%
A VECES	31	31%
TOTAL	98	100%

Gráfico 1

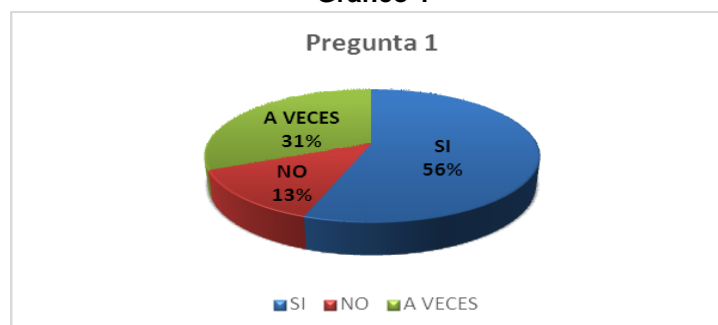

Fuente: Encuesta aplicada a los niños y niñas de Tercer y Cuarto Año de Básica.

Autor: Mónica Cusín y Deysi Cusín.

Interpretación:

En este aspecto se puede evidenciar que la gran mayoría respeta los signos de puntuación en la lectura. Otra parte de ellos, menciona que lo hace a veces. Finalmente una parte pequeña considera que posee dificultades en este sentido. Esto se debe al desconocimiento de las normas de los signos de puntuación que hay que respetar al momento de leer.

2.- ¿Tiene disgusto por la lectura?

Tabla 2

Opciones	Frecuencia absoluta	Frecuencia Relativa
SIEMPRE	48	49%
CASI SIEMPRE	35	36%
NUNCA	15	15%
TOTAL	98	100 %

Gráfico 2

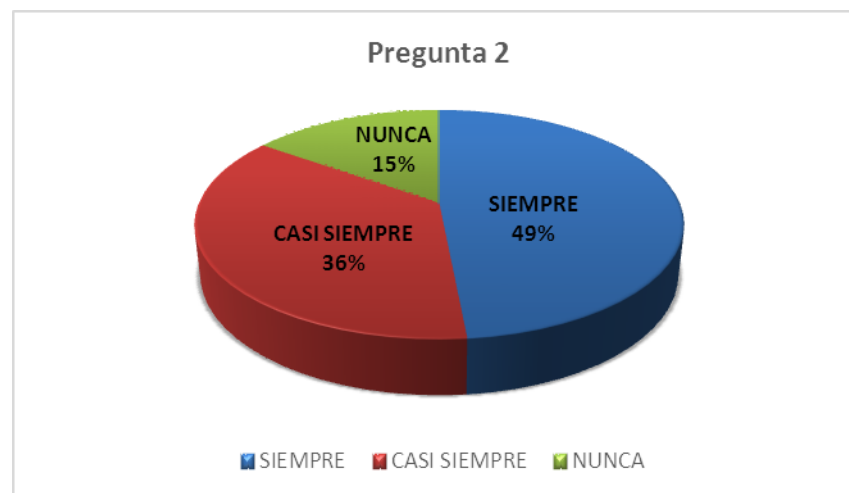

Fuente: Encuesta aplicada a los niños y niñas de Tercer y Cuarto Año de Básica.

Autor: Mónica Cusín y Deysi Cusín.

Interpretación:

Se puede confirmar que la mayoría de los niños/as muestra disgusto por la lectura. Otro parte responden que casi siempre y solo una parte reducida expresa que nunca sienten disgusto al leer. Esto se debe a problemas por parte del docente a la hora de motivar a sus alumnos acerca de la lectura de textos, unido a que los que son utilizados no se adecúan a la edad de estos escolares y les resultan poco atractivos.

3.- ¿Presenta dificultad en el uso de los signos de puntuación?

Tabla 3

Opciones	Frecuencia absoluta	Frecuencia Relativa
SI	63	64 %
NO	35	36 %
TOTAL	98	100 %

Gráfico 3

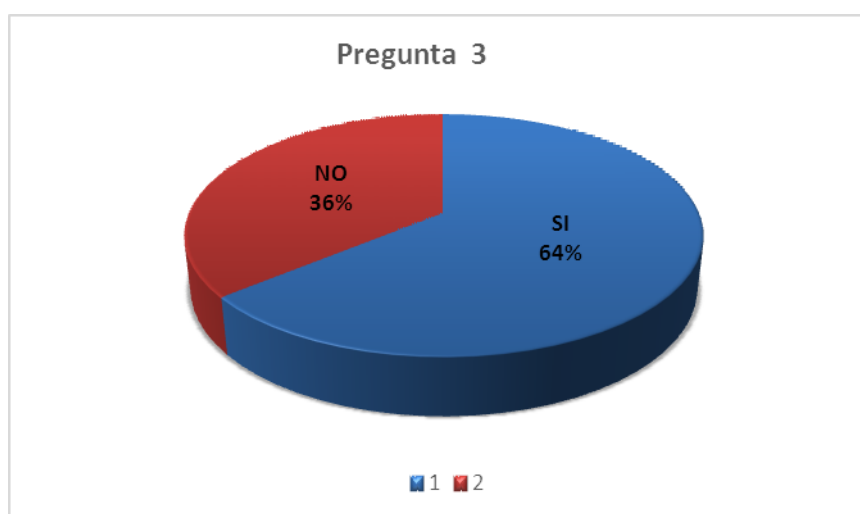

Fuente: Encuesta aplicada a los niños y niñas de Tercer y Cuarto Año de Básica.

Autor: Mónica Cusín y Deysi Cusín.

Interpretación:

En este aspecto podemos notar que la mayor cantidad de estudiantes presentan dificultad al utilizar los signos de puntuación. Específicamente en la ubicación correcta de un punto seguido (.), punto aparte (.), coma (,); punto y coma (;), entre otros. El resto de los alumnos, expresan que no poseen complicaciones en el uso de estos signos de puntuación al momento de leer y tampoco al escribir. Esto es ocasionado por la falta de hábitos de lectura perjudicando al proceso de lectura.

4.- ¿Tiene confusión de letras al leer?5

Tabla 4

Opciones	Frecuencia absoluta	Frecuencia Relativa
SI	44	45 %
NO	26	27%
A VECES	28	28%
TOTAL	98	100 %

Gráfico 4

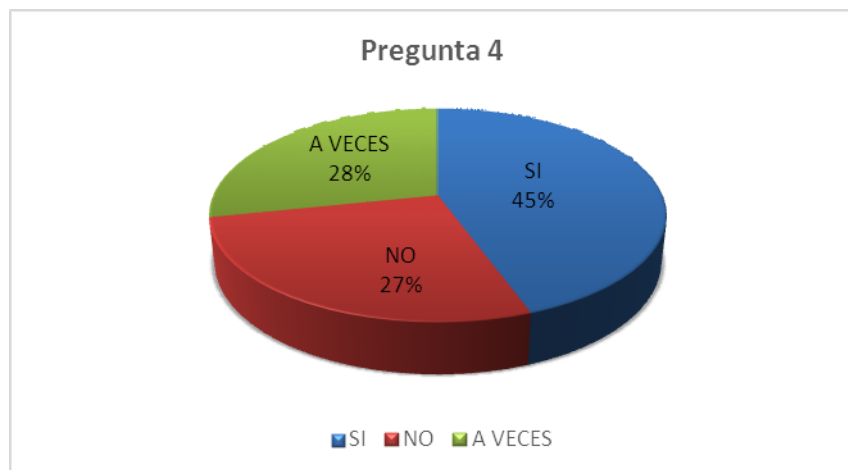

Fuente: Encuesta aplicada a los niños y niñas de Tercer y Cuarto Año de Básica.
Autor: Mónica Cusín y Deysi Cusín.

Interpretación:

En este tema, podemos visualizar que la mayoría de niños y niñas presentan confusión de letras al momento de leer como por ejemplo: la b-d; p-q; m-n; c-s; g-j etc., en segunda escala manifiestan que a veces y el otro porcentaje aseguran que no poseen esta dificultad. Estos problemas repercuten en la lectura y la escritura, todo lo cual genera frustración especialmente en los niños disléxicos.

5.- ¿Cuál es su nivel de lectura?

Tabla 5

Opciones	Frecuencia absoluta	Frecuencia Relativa
MUY BUENA	17	17%
BUENA	34	35%
REGULAR	16	16%
MALA	31	32%
TOTAL	98	100 %

Gráfico 5

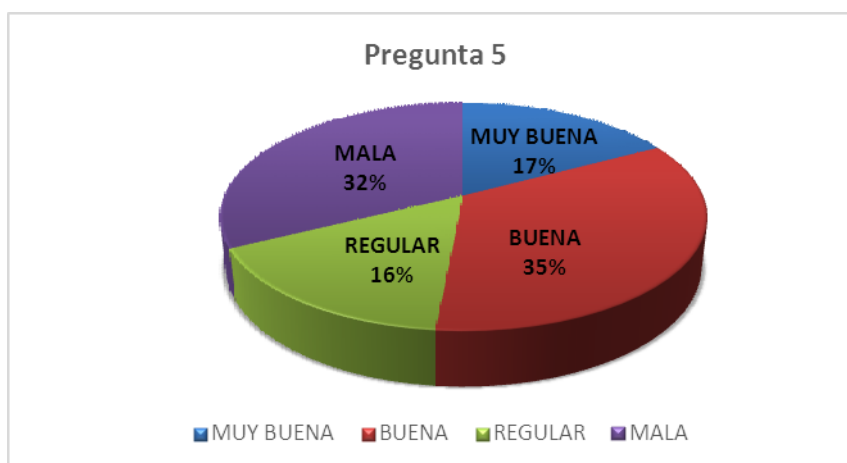

Fuente: Encuesta aplicada a los niños y niñas de Tercer y Cuarto Año de Básica.
Autor: Mónica Cusín y Deysi Cusín.

Interpretación:

Se puede destacar que la mayoría de los estudiantes expresan que tienen un nivel de lectura bueno. No obstante, una gran cantidad de ellos poseen niveles regular y malo. Por último, la menor cantidad de niños y niñas tienen un nivel de lectura muy bueno. Esto se debe a que en la mayor parte de las instituciones educativas rurales no existe una biblioteca escolar y no ponen énfasis en el desarrollo de esta destreza, así como no se definen actividades didácticas para mejorar la lectura.

6.- ¿Hace repeticiones de letras al leer?

Tabla 6

Opciones	Frecuencia absoluta	Frecuencia Relativa
SIEMPRE	34	35%
CASI SIEMPRE	45	46%
NUNCA	19	19%
TOTAL	98	100%

Gráfico 6



Fuente: Encuesta aplicada a los niños y niñas de Tercer y Cuarto Año de Básica.
Autor: Mónica Cusín y Deysi Cusín.

Interpretación:

Aquí podemos apreciar que la mayoría de los alumnos encuestados repiten varias veces las mismas letras al leer. Con esto se evidencian las grandes dificultades en este sentido, ya que solo un pequeño grupo expresa que nunca realizan estas repeticiones de letras o sílabas en su lectura, evidenciando los malos hábitos de lectura y desmotivación por parte de los estudiantes.

7.- ¿Quita y aumenta letras al leer y escribir?

Tabla 7

Opciones	Frecuencia absoluta	Frecuencia Relativa
SI	41	42%
NO	25	25%
A VECES	32	33%
TOTAL	98	100%

Gráfico 7



Fuente: Encuesta aplicada a los niños y niñas de Tercer y Cuarto Año de Básica.
Autor: Mónica Cusín y Deysi Cusín.

Interpretación:

Se puede determinar que una gran parte de los estudiantes encuestados quitan y/o aumentan letras o sílabas, otro grupo cometen a veces estos errores y una parte menor expresa que no poseen dificultades al respecto. Esto genera consecuencias negativas en la comprensión de textos y caligrafía en los estudiantes.

8.- ¿Cuál es su velocidad de escritura?

Tabla 8

Opciones	Frecuencia absoluta	Frecuencia Relativa
LENTA	57	58 %
RAPIDA	41	42%
TOTAL	98	100 %

Gráfico 8

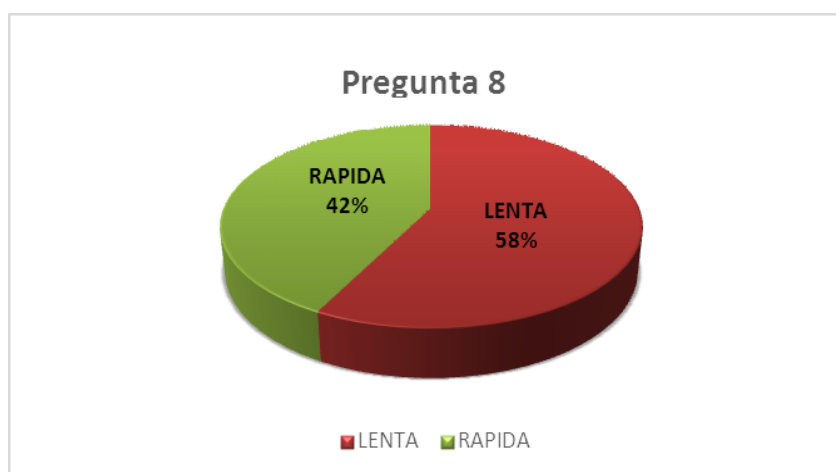

Fuente: Encuesta aplicada a los niños y niñas de Tercer y Cuarto Año de Básica.
Autor: Mónica Cusín y Deysi Cusín.

Interpretación:

Aquí se observa que la mayoría de los alumnos presentan una lectura lenta causada por la confusión, omisión o añadidura de letras o sílabas, mientras que la otra parte de ellos afirman tener una lectura rápida, pronunciando correctamente las palabras y respetando los signos de puntuación. Con esto, se refleja la necesidad de desarrollar con la ayuda de docentes destrezas para leer y así producir textos escritos legibles.

9.- Su comprensión lectora es:

Tabla 9

Opciones	Frecuencia absoluta	Frecuencia Relativa
MUY BUENA	25	26%
BUENA	26	27%
REGULAR	34	34%
MALA	13	13%
TOTAL	98	100 %

Gráfico 9

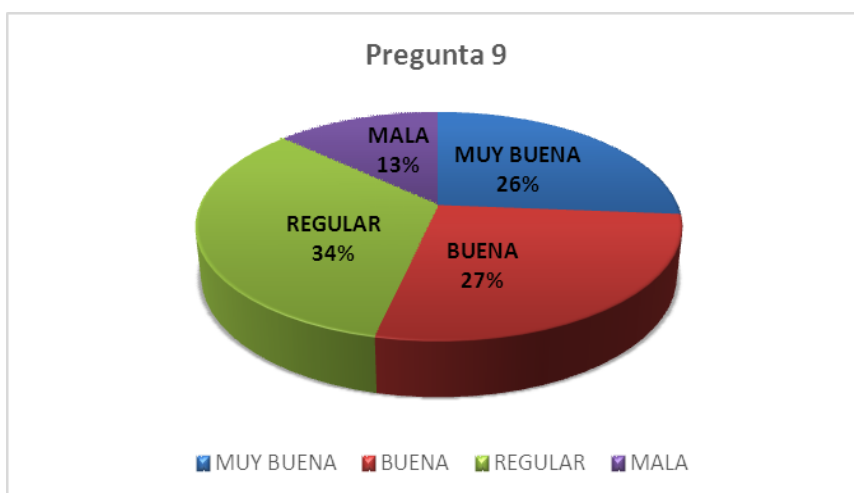

Fuente: Encuesta aplicada a los niños y niñas de Tercer y Cuarto Año de Básica.

Autor: Mónica Cusín y Deysi Cusín.

Interpretación:

Se puede verificar que un gran número de alumnos tienen una buena comprensión lectora y otros muestran muy buena intuición al leer. Sin embargo, otro grupo presenta dificultades en este sentido situándose en el nivel de comprensión de regular; y solo un pequeño grupo mencionan que su comprensión de textos es mala. Esto se reflejó en las dificultades que mostraron a la hora de comprender las preguntas de la encuesta aplicada.

10.- ¿Tiene dificultad en la lectura de palabras largas o nuevas?

Tabla 10

Opciones	Frecuencia absoluta	Frecuencia Relativa
SIEMPRE	51	52%
ALGUNA VEZ	25	26%
NUNCA	22	22%
TOTAL	98	100%

Gráfico 10

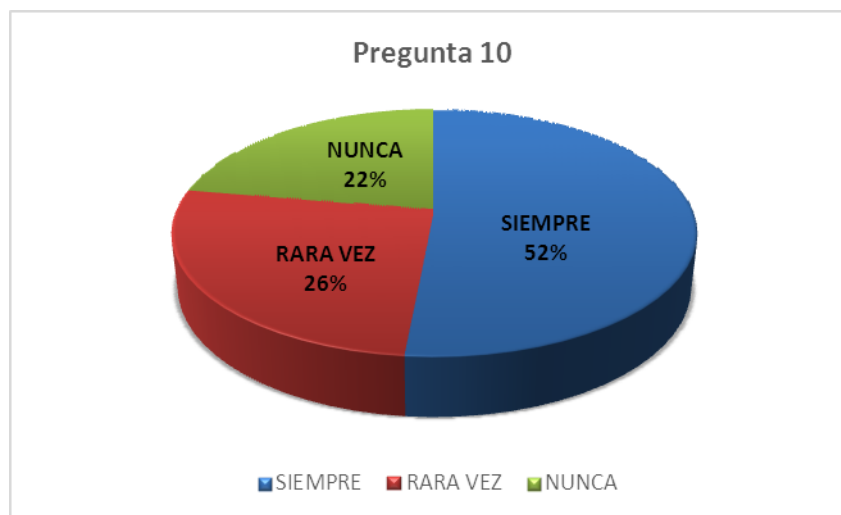

Fuente: Encuesta aplicada a los niños y niñas de Tercer y Cuarto Año de Básica.

Autor: Mónica Cusín y Deysi Cusín.

Interpretación:

Se puede observar que más de la mitad de los 98 niños y niñas tienen siempre dificultad al momento de leer palabras largas y nuevas, un pequeño grupo expresa que rara vez y otro reducido número de estudiantes pronuncia que nunca tienen este problema. Esto evidencia la escasa práctica de lectura que genera un tartamudeo y balbuceo en palabras largas y complejas.

11.- ¿Cuál es su rendimiento escolar?

Tabla 11

Opciones	Frecuencia absoluta	Frecuencia Relativa
MUY BUENO	28	28%
BUENO	37	38%
REGULAR	33	34%
TOTAL	98	100 %

Gráfico 11



Fuente: Encuesta aplicada a los niños y niñas de Tercer y Cuarto Año de Básica.

Autor: Mónica Cusín y Deysi Cusín.

Interpretación:

En este último aspecto podemos manifestar que la mayoría de los alumnos tienen un rendimiento académico bueno, una pequeña parte son regulares y una mínima cantidad tienen un muy buen rendimiento escolar. Esto se debe a la mala utilización y a la no aplicación de estrategias innovadoras que faciliten y motiven el mejoramiento de la lecto-escritura, así como la obtención de logros en su aprendizaje y rendimiento escolar.

ANÁLISIS INTEGRAL DE LOS RESULTADOS DE LA ENCUESTA

Encuesta	1	2	3	4	5	6	7	8	9	10	11													
SI	55	56%			63	64%	44	45%																
NO	13	13%			35	36%	26	27%					41	42%										
A VECES	30	31%					28	28%												25	26%			
SIEMPRE			48	49%									34	35%							51	52%		
CASI SIEMPRE			35	36%									45	46%										
NUNCA			15	15%									19	19%							22	22%		
MUY BUENA								17	17%											25	26%		28	28%
BUENA								34	35%											26	27%		37	37%
REGULAR								16	16%											34	34%		33	34%
MALA								31																
LENTA																				57	58%			
RAPIDA																				41	42%			

4.2. Análisis de la Ficha de Observación de los docentes

1.- ¿Presenta pobreza de vocabulario a nivel de comprensión y expresión?

Tabla 12

	Frecuencia Absoluta	Frecuencia Relativa
SIEMPRE	8	8
A VECES	47	48
NUNCA	43	44
Total	98	100

Gráfico 12



Fuente: Ficha de Observación de los docentes de la escuela "Pedro Fermín Cevallos".
Autor: Mónica Cusín y Deysi Cusín.

Interpretación:

Aquí podemos verificar que la mayoría de estudiantes a veces presentan pobreza de vocabulario a nivel de comprensión y expresión, casi la mitad de ellos nunca presentan este problema y el otro restante de niños y niñas siempre presentan pobreza de vocabulario a nivel de comprensión y expresión, debido a que en la escuela no poseen un espacio de lectura y tampoco existe una biblioteca escolar.

2.- ¿Presenta conciencia fonológica?

Tabla 13

	Frecuencia Absoluta	Frecuencia Relativa
SIEMPRE	83	84%
A VECES	14	14%
NUNCA	1	2%
TOTAL	98	100%

Gráfico 13

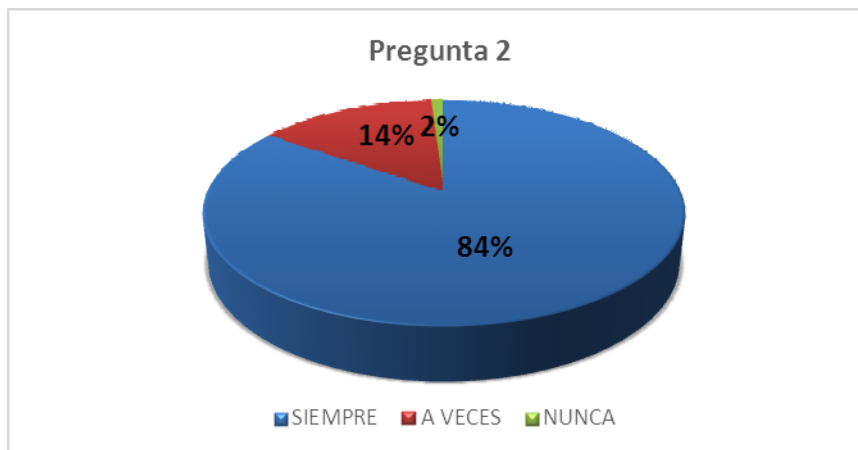

Fuente: Ficha de Observación de los docentes de la escuela "Pedro Fermín Cevallos".
Autor: Mónica Cusín y Deysi Cusín.

Interpretación:

Notamos que un alto porcentaje de educandos siempre muestran conciencia fonológica, mientras que otro grupo minoritario dicen que a veces ostentan la misma situación y una parte mínima indica que no suele darse este problema. Siendo uno de los motivos más grandes para esta falencia la utilización errada de métodos y estrategias o también la falta de disposición de docentes en dicha institución.

3.- ¿Dificultad para el recuerdo de los aprendizajes recientes?

Tabla 14

	Frecuencia Absoluta	Frecuencia Relativa
SIEMPRE	13	13%
A VECES	69	70%
NUNCA	16	17%
TOTAL	98	100%

Gráfico 14

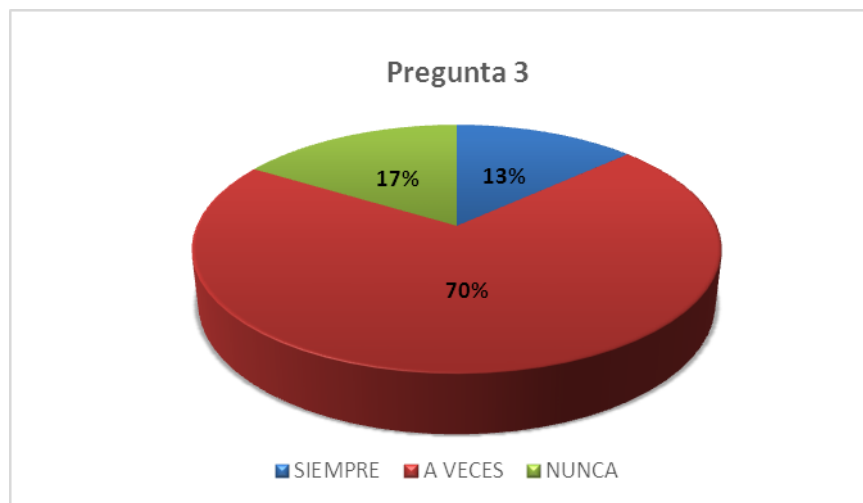

Fuente: Ficha de Observación de los docentes de la escuela "Pedro Fermín Cevallos".

Autor: Mónica Cusín y Deysi Cusín.

Interpretación:

Con respecto a este análisis se puede observar que una gran parte de los niños y niñas a veces tiene dificultad de recordar los aprendizajes aprendidos recientemente, los que le siguen son los estudiantes que nunca presentan dicha situación y un mínimo de escolares siempre presentan dificultades en lo mencionado anteriormente.

4.- ¿Dificultad en el uso de los signos de puntuación?

Tabla 15

	Frecuencia Absoluta	Frecuencia Relativa
SIEMPRE	3	4%
A VECES	93	94%
NUNCA	2	2%
TOTAL	98	100%

Gráfico 15



Fuente: Ficha de Observación de los docentes de la escuela "Pedro Fermín Cevallos".

Autor: Mónica Cusín y Deysi Cusín.

Interpretación:

En el análisis obtenido con relación a la pregunta cuatro la mayor parte de respuestas recae en que a veces existe dificultad en el uso de los signos de puntuación, el menor porcentaje en que siempre se presenta este problema y en un mínimo de estudiantes nunca tiene dificultad en el uso de los signos de puntuación. Esclareciendo que por lo general no utilizan juiciosamente los signos gráficos que aparecen en los escritos para marcar las pautas necesarias que le den sentido y significado a un texto leído.

5.- ¿Presenta dificultad en la atención?

Tabla 16

	Frecuencia Absoluta	Frecuencia Relativa
SIEMPRE	13	13%
A VECES	71	73%
NUNCA	14	14%
TOTAL	98	100%

Gráfico 16

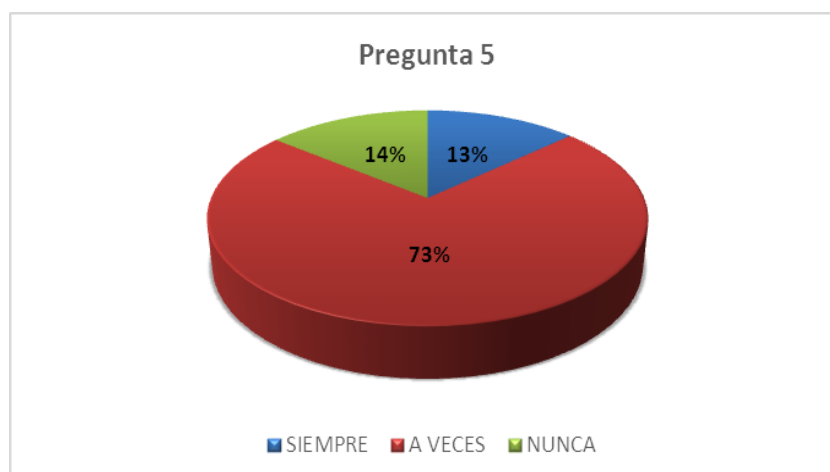

Fuente: Ficha de Observación de los docentes de la escuela "Pedro Fermín Cevallos".

Autor: Mónica Cusín y Deysi Cusín.

Interpretación:

Mediante la investigación realizada se puede decir que un gran grupo de estudiantes a veces presenta dificultad de atención, el siguiente porcentaje indica que nunca muestra dicha realidad y el otro restante manifiesta que siempre presenta tal problemática. Esto es debido a que no desayunan alimentos nutritivos o por que poseen demasiada hiperactividad.

6.- ¿Realiza tareas y trabajos pobres?

Tabla 17

	Frecuencia Absoluta	Frecuencia Relativa
SIEMPRE	6	6%
A VECES	72	74%
NUNCA	20	20%
TOTAL	98	100%

Gráfico 17



Fuente: Ficha de Observación de los docentes de la escuela "Pedro Fermín Cevallos".
Autor: Mónica Cusín y Deysi Cusín.

Interpretación:

De acuerdo a los porcentajes dados se puede interpretar que la mayor número de estudiantes a veces realizan tareas y trabajos pobres, un menor porcentaje indica que nunca se presente este problema y un mínimo de niños y niñas manifiestan que siempre hay dicha situación, Evidenciando que se trata debido a que no hay suficiente material didáctico, falta de predisposición del estudiante y porque sencillamente no le gusta tal materia.

7.- ¿Presenta rechazo en la realización de tareas escolares?

Tabla 18

	Frecuencia Absoluta	Frecuencia Relativa
SIEMPRE	10	11%
A VECES	40	41%
NUNCA	48	48%
TOTAL	98	100%

Gráfico 18

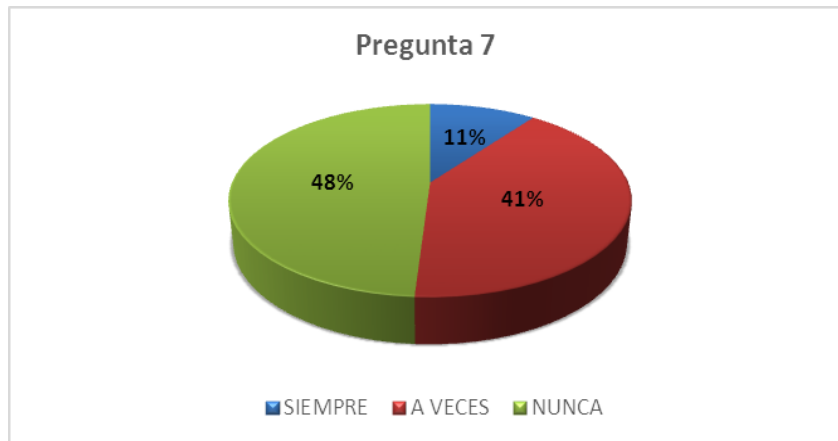

Fuente: Ficha de Observación de los docentes de la escuela "Pedro Fermín Cevallos".
Autor: Mónica Cusín y Deysi Cusín.

Interpretación:

Podemos determinar que un grupo menor a la mitad de los estudiantes nunca presentan rechazo en la realización de tareas escolares, algunos de ellos señalan que a veces presentan esta realidad y unos pocos manifiestan que siempre presentan rechazo en la realización de sus tareas escolares. Finiquitando que se trata por que no le gusta el tema clase, no entendió el contenido o por que el docente no facilitó material didáctico.

8.- ¿Acaba los trabajos empezados?

Tabla 19

Indicadores	Frecuencia Absoluta	Frecuencia Relativa
SIEMPRE	68	69%
A VECES	27	28%
NUNCA	3	3%
TOTAL	98	100%

Gráfico 19

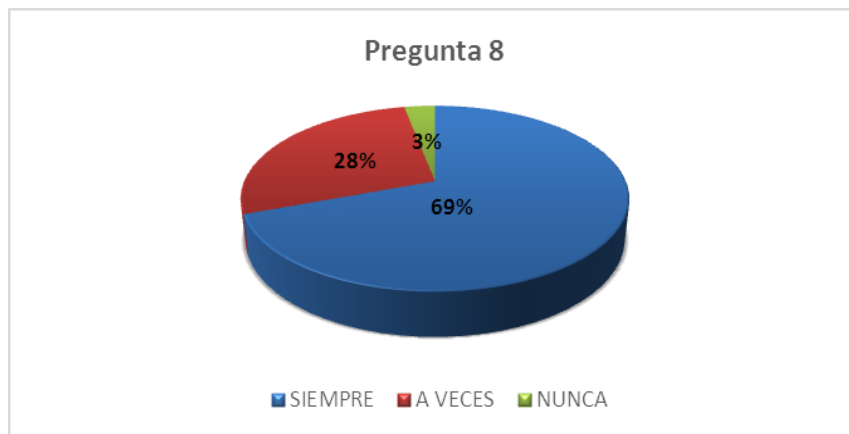

Fuente: Ficha de Observación de los docentes de la escuela "Pedro Fermín Cevallos".
Autor: Mónica Cusín y Deysi Cusín.

Interpretación:

Esta gráfica refleja que un gran número de niños y niñas siempre acaban los trabajos empezados, una mediana parte manifiesta que a veces se evidencia tal problemática y una mínima parte dice que nunca finalizan los trabajos empezados. Dejando claro que no son muchos los que presentan esta falencia, pero con el resto de estudiantes vamos a trabajar para que ellos también se integren al grupo de los buenos estudiantes.

9.- ¿Manifiesta interés por el estudio?

Tabla 20

	Frecuencia Absoluta	Frecuencia Relativa
SIEMPRE	66	67%
A VECES	29	30%
NUNCA	3	3%
TOTAL	98	100%

Gráfico 20

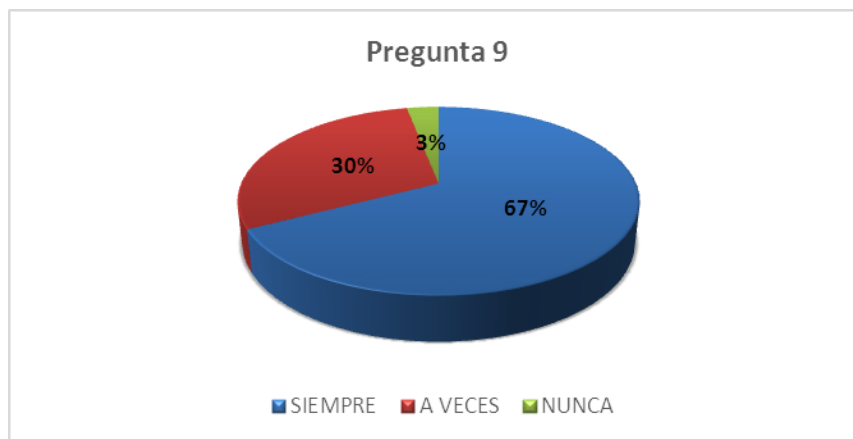

Fuente: Ficha de Observación de los docentes de la escuela "Pedro Fermín Cevallos".
Autor: Mónica Cusín y Deysi Cusín.

Interpretación:

Notamos que un alto porcentaje de los estudiantes siempre manifiesta interés por el estudio, mientras que otro grupo a veces presentan ese problema y un pequeño porcentaje ostenta que nunca se evidencia esta situación. Esto se debe a un hogar desorganizado y falta de afecto.

10.- ¿Comprende lo que lee?

Tabla 21

	Frecuencia Absoluta	Frecuencia Relativa
SIEMPRE	38	39%
A VECES	56	57%
NUNCA	4	4%
TOTAL	98	100%

Gráfico 21



Fuente: Ficha de Observación de los docentes de la escuela "Pedro Fermín Cevallos".
Autor: Mónica Cusín y Deysi Cusín.

Interpretación:

Con relación a las barras representadas podemos afirmar que la mayoría de los niños y niñas a veces comprenden lo que leen, una menor parte de los estudiantes afirman que siempre entienden las lecturas y una mínima parte de involucrados dicen que nunca comprenden lo que leen. Deduciendo que no realizan una lectura adecuada, pausada y bien pronunciada para comprender lo que lee.

11.- ¿Pronuncia bien las palabras?

Tabla 22

	Frecuencia Absoluta	Frecuencia Relativa
SIEMPRE	91	92%
A VECES	7	8%
NUNCA	0	0%
TOTAL	98	100%

Gráfico 22



Fuente: Ficha de Observación de los docentes de la escuela "Pedro Fermín Cevallos".
Autor: Mónica Cusín y Deysi Cusín.

Interpretación:

En este aspecto nos podemos dar cuenta que muchos de los estudiantes siempre pronuncian bien las palabras, un poco de ellos a veces y ninguno de ellos muestran este problema. Concluyendo son pocos alumnos que presentan esta falencia; esto se debe a que no existe una biblioteca en su establecimiento para que practiquen la lectura.

12.- ¿Cambia el orden de las letras o sílabas?

Tabla 23

	Frecuencia Absoluta	Frecuencia Relativa
SIEMPRE	5	5%
A VECES	34	35%
NUNCA	59	60%
TOTAL	98	100%

Gráfico 23



Fuente: Ficha de Observación de los docentes de la escuela "Pedro Fermín Cevallos".
Autor: Mónica Cusín y Deysi Cusín.

Interpretación:

Se puede verificar que una gran parte de estudiantes nunca cambian el orden de las letras o sílabas, una mediana cantidad de niños y niñas manifiesta que a veces y una pequeña cantidad dice que siempre cambian el orden de las letras o sílabas. Deduciendo que no existen buenos hábitos de lectura; lo cual contribuye a la falencia mencionada anteriormente.

13.- ¿Al escribir omite letras o palabras?

Tabla 24

	Frecuencia Absoluta	Frecuencia Relativa
SIEMPRE	6	6%
A VECES	32	33%
NUNCA	60	61%
TOTAL	98	100

Gráfico 24

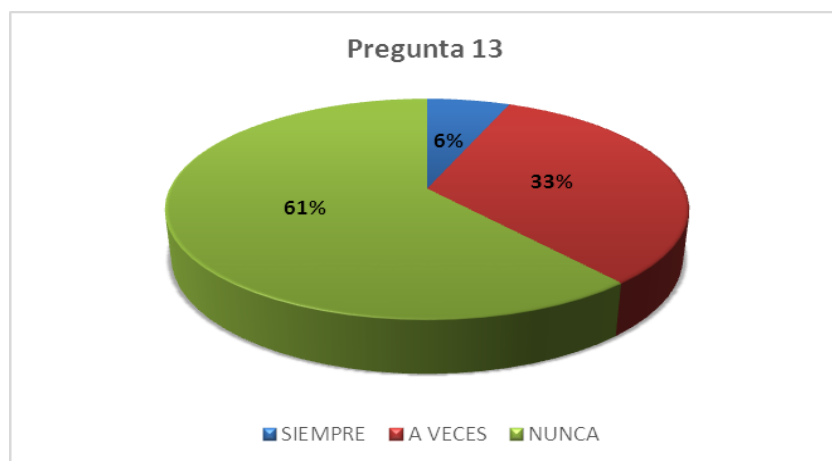

Fuente: Ficha de Observación de los docentes de la escuela "Pedro Fermín Cevallos".
Autor: Mónica Cusín y Deysi Cusín.

Interpretación:

Podemos darnos cuenta a través del diagrama de barras que más de la mitad de los niños/as nunca al escribir omite letras o palabras, unos pocos estudiantes afirman que a veces presentan este problema y unos pocos indican que siempre al escribir omiten letras o palabras. Esto se da porque no tienen una buena percepción visual.

14.- ¿Sustituye o aumenta letras al momento de leer?

Tabla 25

	Frecuencia Absoluta	Frecuencia Relativa
SIEMPRE	23	23%
A VECES	38	39%
NUNCA	37	38%
TOTAL	98	100%

Gráfico 25

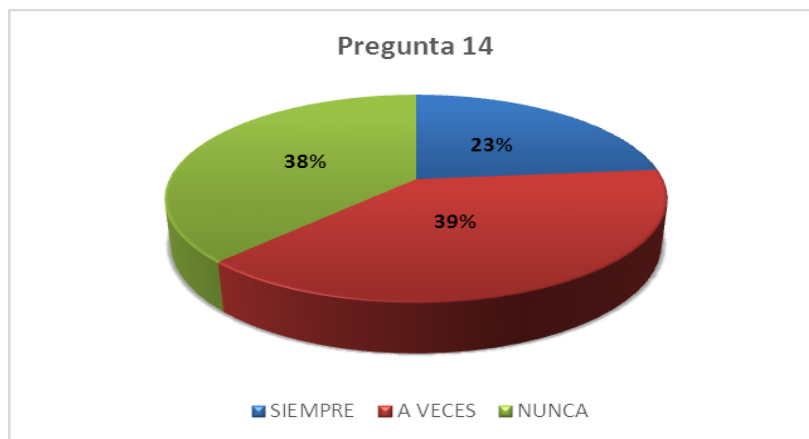

Fuente: Ficha de Observación de los docentes de la escuela "Pedro Fermín Cevallos".
Autor: Mónica Cusín y Deysi Cusín.

Interpretación:

Esta gráfica evidencia que un mayor porcentaje de estudiantes sustituyen o aumentan letras al momento de leer, una cantidad relativamente cercana a la anterior sostienen que nunca ha presentado esa situación y una menor cantidad indica que siempre sustituyen o aumentan letras al momento de leer. Lo cual nos permite darnos cuenta que no tienen una buena conciencia fonológica.

15.- ¿Su ritmo de lectura es lenta?

Tabla 26

	Frecuencia Absoluta	Frecuencia Relativa
SIEMPRE	27	27%
A VECES	30	31%
NUNCA	41	42%
TOTAL	98	100%

Gráfico 26



Fuente: Ficha de Observación de los docentes de la escuela "Pedro Fermín Cevallos".
Autor: Mónica Cusín y Deysi Cusín.

Interpretación:

Mediante el cuadro estadístico podemos evidenciar que la mayoría de estudiantes manifiestan que nunca su ritmo de lectura es lenta, un porcentaje menor dicen que a veces se evidencia tal problemática y la otra parte minoritaria afirman que siempre su ritmo de lectura es lenta. Esto se debe a que en algunos casos no se dedican a leer textos, revistas, etc. Y por la falta de colaboración de los padres.

16.- ¿Tiene problemas al leer palabras largas o poco conocidas?

Tabla 27

	Frecuencia Absoluta	Frecuencia Relativa
SIEMPRE	22	22%
A VECES	50	51%
NUNCA	26	27%
TOTAL	98	100%

Gráfico 27

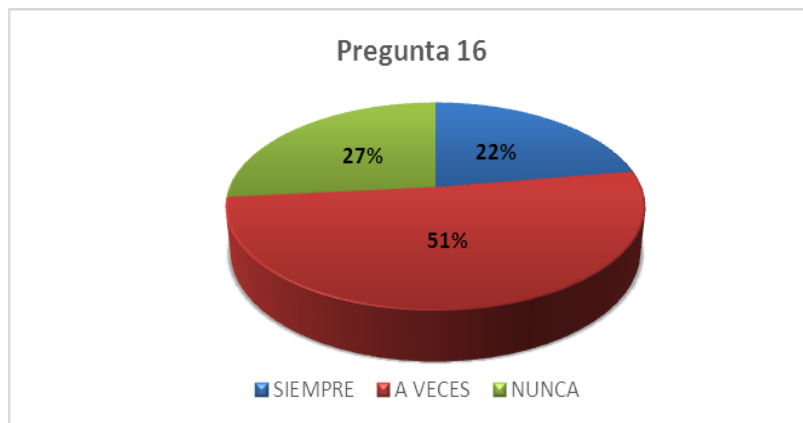

Fuente: Ficha de Observación de los docentes de la escuela "Pedro Fermín Cevallos".
Autor: Mónica Cusín y Deysi Cusín.

Análisis:

En este aspecto podemos observar que existe un porcentaje mayoritario de niños y niñas que tienen problemas al leer palabras largas o poco conocidas, una menor parte de los estudiantes indican que no presentan dicho inconveniente y una mínima parte testifican que siempre tienen problemas al leer palabras largas o poco conocidas. Concluimos que uno de los mayores problemas es la falta de utilización de los diccionarios y por la falta de una biblioteca en la escuela.

17.- ¿Presenta malos rasgos de escritura?

Tabla28

	Frecuencia Absoluta	Frecuencia Relativa
SIEMPRE	6	6%
A VECES	60	61%
NUNCA	32	33%
TOTAL	98	100%

Gráfico 28

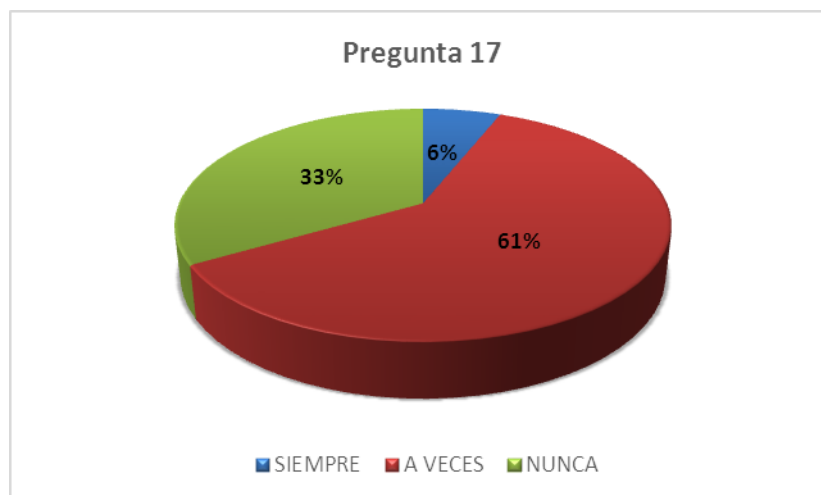

Fuente: Ficha de Observación de los docentes de la escuela "Pedro Fermín Cevallos".

Autor: Mónica Cusín y Deysi Cusín.

Interpretación:

Claramente nos podemos dar cuenta que más de la mitad de los estudiantes presentan malos rasgos de escritura, casi la cuarta parte de los niños/as testifican que no muestran dicha situación y una mínima cantidad aseguran que están atravesando por esa problemática de malos rasgos de escritura. Entendiéndose que este problema es debido a que no tuvieron un buen desarrollo de motricidad fina.

18.- ¿Muestra desinterés por la lectura y escritura?

Tabla 29

	Frecuencia Absoluta	Frecuencia Relativa
SIEMPRE	6	6%
A VECES	82	83%
NUNCA	10	11%
TOTAL	98	100

Gráfico 29

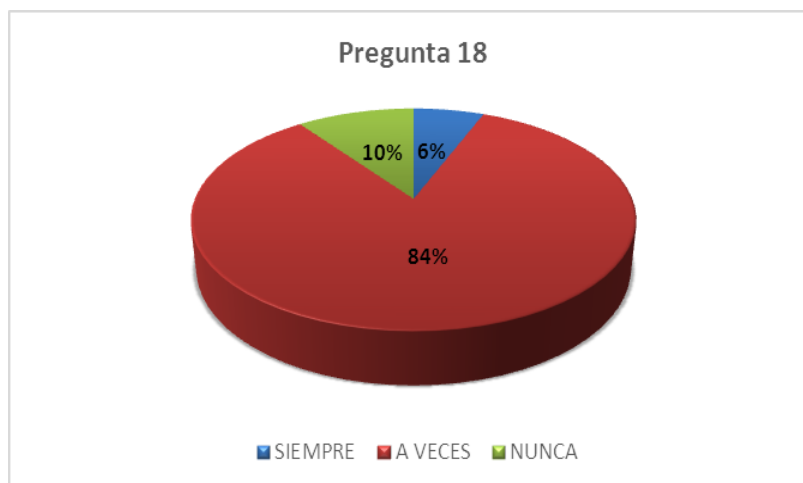

Fuente: Ficha de Observación de los docentes de la escuela "Pedro Fermín Cevallos".
Autor: Mónica Cusín y Deysi Cusín.

Interpretación:

Este resultado nos detalla que un gran porcentaje de estudiantes muestran desinterés por la lectura y escritura, una cantidad reducida afirma que también atraviesan este tipo de problema y la mínima parte de ellos dicen que siempre reflejan desinterés por la lectura y escritura. Esto se origina porque no se aplica con los estudiantes estrategias llamativas que originen buenos hábitos de lectura y escritura.

19.- ¿Tiene baja autoestima?

Tabla 30

	Frecuencia Absoluta	Frecuencia Relativa
SIEMPRE	0	0%
A VECES	62	63%
NUNCA	36	37%
TOTAL	98	100%

Gráfico 30

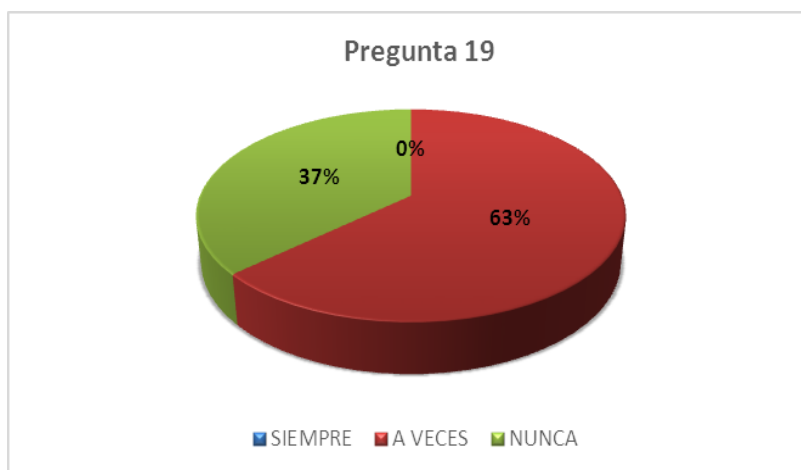

Fuente: Ficha de Observación de los docentes de la escuela "Pedro Fermín Cevallos".
Autor: Mónica Cusín y Deysi Cusín.

Interpretación:

Podemos evidenciar que la baja autoestima de los estudiantes se presenta en su gran mayoría seguido de una determinada cantidad de niños y niñas no se encuentra en tal situación; consecuentemente se visualiza que es debido a su estado emocional porque sus compañeros los rechazan, no juegan con ellos por su rendimiento es bajo rendimiento académico y se sienten aislados por los demás.

20.- ¿Su rendimiento escolar es bueno?

Tabla 31

	Frecuencia Absoluta	Frecuencia Relativa
SIEMPRE	43	44%
A VECES	49	50%
NUNCA	6	6%
TOTAL	98	100%

Gráfico 11

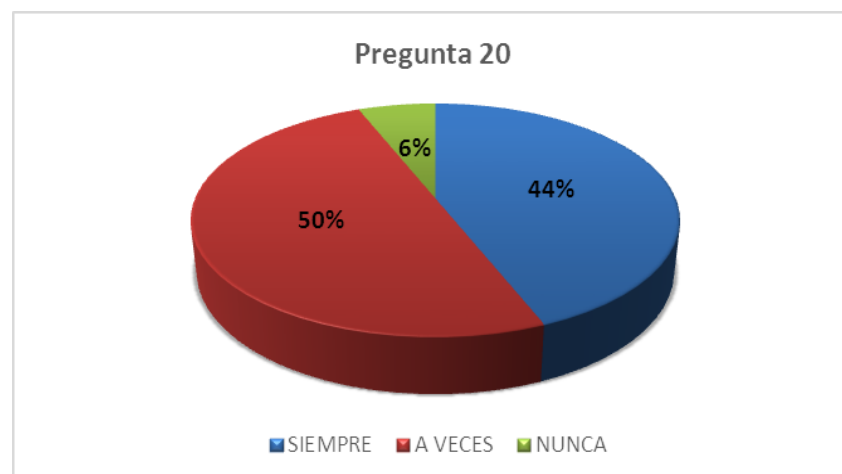

Fuente: Ficha de Observación de los docentes de la escuela "Pedro Fermín Cevallos".
Autor: Mónica Cusín y Deysi Cusín.

Interpretación:

Deducimos que los estudiantes en un alto porcentaje poseen un rendimiento escolar bueno, una cantidad casi igualitaria se manifiestan que siempre conservan dicho rendimiento y el restante de niños/as dice que nunca tienen un rendimiento escolar bueno. Determinando de esta manera que influye mucho la falta de apoyo y control por parte de los padres y la falta de empeño de los alumnos en esta área.

4.3. Análisis del Test Gestáltico Visomotor de Laurretta Bender

NIÑOS/AS DE 7 AÑOS

Tabla 32

INDICADOR DE DISLEXIA Y DISGRAFÍA	PUNTAJE CUANTITATIVO		PUNTAJE CUALITATIVO	FRECUENCIA ABSOLUTA	FRECUENCIA RELATIVA
ÁNGULOS I,III,IV,VII	12	11	EXCELENTE	1	4 %
	10	09	MUY BUENA	3	11 %
	08	07	BUENA	6	22 %
	06	05	REGULAR	2	7 %
	04	0	DEFICIENTE	15	56 %
TOTAL				27	100

Gráfico 32

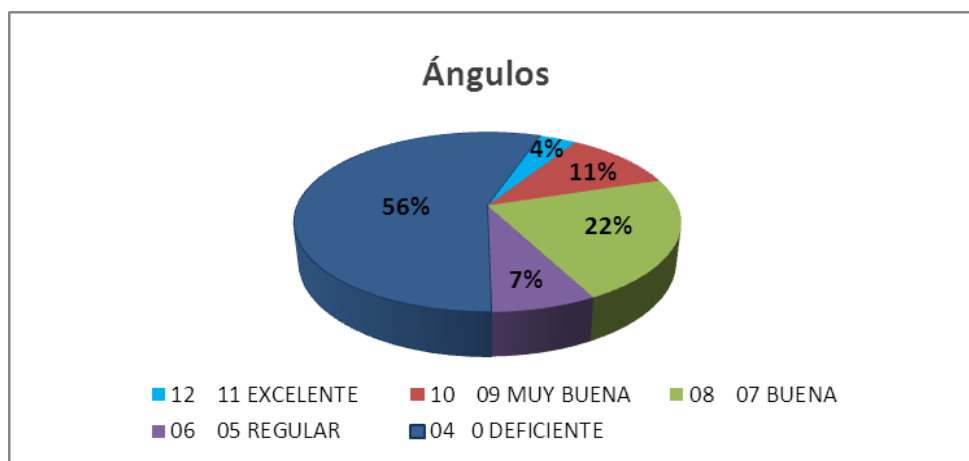

Fuente: Test Gestáltico Vismotor de "Laurretta Bender" aplicado a los niños/as de 7 años.

Autor: Mónica Cusín y Deysi Cusín.

Interpretación:

Este Test Gestáltico de "Laurretta Bender" a los niños/as de siete años nos demuestra que un gran porcentaje de estudiantes se encuentran dentro de los deficientes, seguido se hallan los que obtuvieron buenos puntajes luego están los muy buenos, una menor cantidad son regulares y un mínimo de ellos se localizan entre los excelentes. Por lo tanto, se infiere que son incapaces de reproducir modelos, confusión y mala formación de las figuras, ausencia de control motor e inestabilidad emocional.

2.- Orientación

Tabla 33

INDICADOR DE DISLEXIA Y DISGRAFÍA	PUNTAJE CUANTITATIVO	PUNTAJE CUALITATIVO	FRECUENCIA ABSOLUTA	FRECUENCIA RELATIVA
ORIENTACIÓN i,ii,iii,iv,Vii	15 14	EXCELENTE	0	0%
	13 11	MUY BUENA	3	11%
	10 08	BUENA	6	22%
	07 05	REGULAR	5	19%
	04 0	DEFICIENTE	13	48%
TOTAL			27	100

Gráfico33

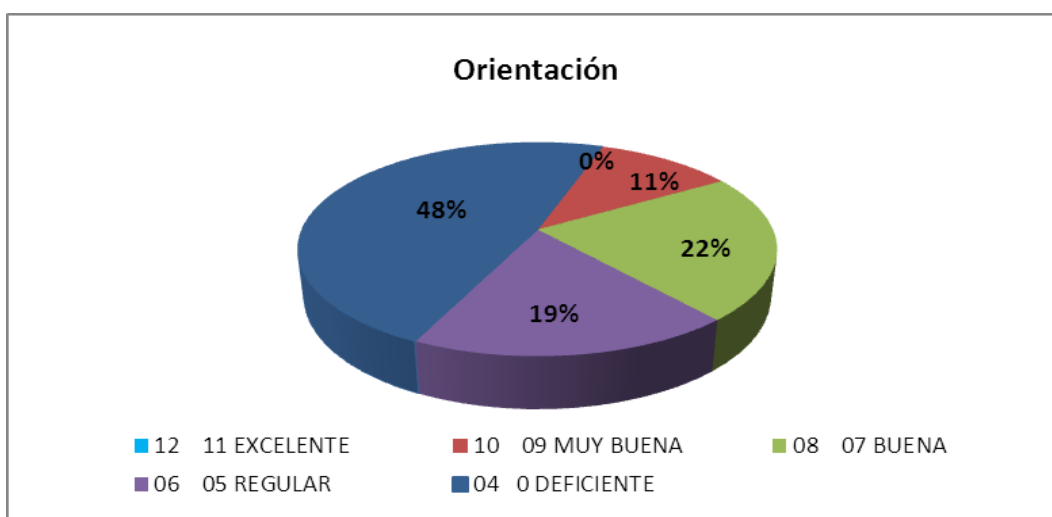

Fuente: Test Gestáltico Visomotor de "Lauretta Bender" aplicado a los niños/as de 7 años.

Autor: Mónica Cusín y Deysi Cusín.

Interpretación:

Esto permite visualizar que existe un alto porcentaje, 48%, de los estudiantes que se encuentran en niveles deficientes y el 19% regular; por lo tanto, se constata que los niños/as no poseen una buena precisión en los trazos y tampoco están claros en la asignación de espacio o distancia. Unido a ello, omite y añaden detalles a lo observado.

3.- Posición relativa

Tabla 34

INDICADOR DE DISLEXIA Y DISGRAFÍA	PUNTAJE CUANTITATIVO	PUNTAJE CUALITATIVO	FRECUENCIA ABSOLUTA	FRECUENCIA RELATIVA
POSICIÓN RELATIVA I,II,III,IV,VII	15 14	EXCELENTE	1	4%
	13 11	MUY BUENA	9	33%
	10 08	BUENA	5	19%
	07 05	REGULAR	9	33%
	04 0	DEFICIENTE	3	11%
TOTAL			27	100

Gráfico 34

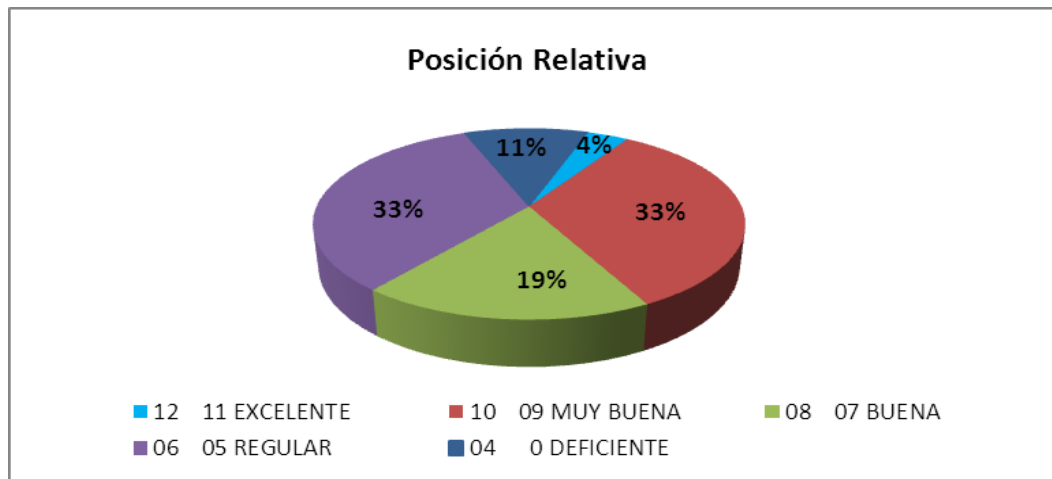

Fuente: Test Gestáltico Visomotor de "Lauretta Bender" aplicado a los niños/as de 7 años.
Autor: Mónica Cusín y Deysi Cusín.

Análisis:

Acerca de la posición relativa se obtuvo una mínima parte con puntaje excelente, seguido de los estudiantes que obtuvieron la calificación de buena y una pequeña parte de muy buena. Una parte igualitaria presenta resultados regulares al respecto quedando los niños y niñas que obtuvieron calificación de deficiente, determinándose que no tienen una buena precisión en los trazos, persisten complicaciones en la asignación de espacio o distancia; así como omisión o añadidura de detalles a lo observado.

3.- Adicional

Tabla 35

INDICADOR DE DISLEXIA Y DISGRAFÍA	PUNTAJE CUANTITATIVO	PUNTAJE CUALITATIVO	FRECUENCIA ABSOLUTA	FRECUENCIA RELATIVA
ADICIONAL I,II,III,IV,VII	5	EXCELENTE	0	0%
	4	MUY BUENA	8	30%
	3	BUENA	7	26%
	2	REGULAR	6	22%
	1	DEFICIENTE	6	22%
TOTAL			27	100

Gráfico 35

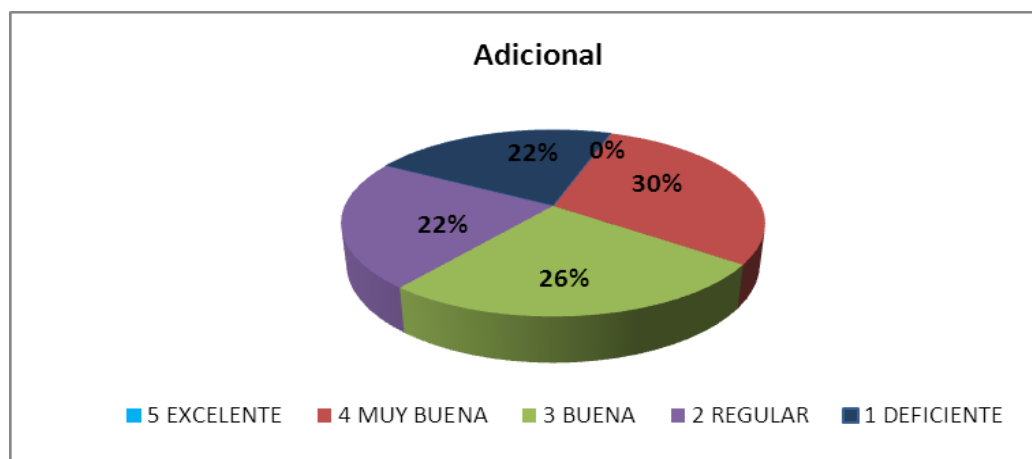

Fuente: Test Gestáltico Visomotor de "Lauretta Bender" aplicado a los niños/as de 7 años.

Autor: Mónica Cusín y Deysi Cusín.

Interpretación:

En cuanto a este aspecto, se evidencia que los estudiantes en su gran mayoría están con puntajes entre muy buenos y buenos. En partes igualitarias están con la puntuación de regular y deficiente. Finalmente, ninguno de ellos está en niveles excelentes. De acuerdo a lo dicho anteriormente, es claro que no todos gozan de una favorable capacidad para completar las tareas y además presentan incertidumbre e inseguridad.

NIÑOS/AS DE 8 AÑOS

1.- Ángulos

Tabla 36

INDICADOR DE DISLEXIA Y DISGRAFÍA	PUNTAJE CUANTITATIVO		PUNTAJE CUALITATIVO	FRECUENCIA ABSOLUTA	FRECUENCIA RELATIVA
ÁNGULOS	12	11	EXCELENTE	0	0%
MODELOS i,iii,iv,vii	10	09	MUY BUENA	1	3%
	08	07	BUENA	2	7%
	06	05	REGULAR	8	28%
	04	0	DEFICIENTE	18	62%
TOTAL				29	100

Gráfico 36

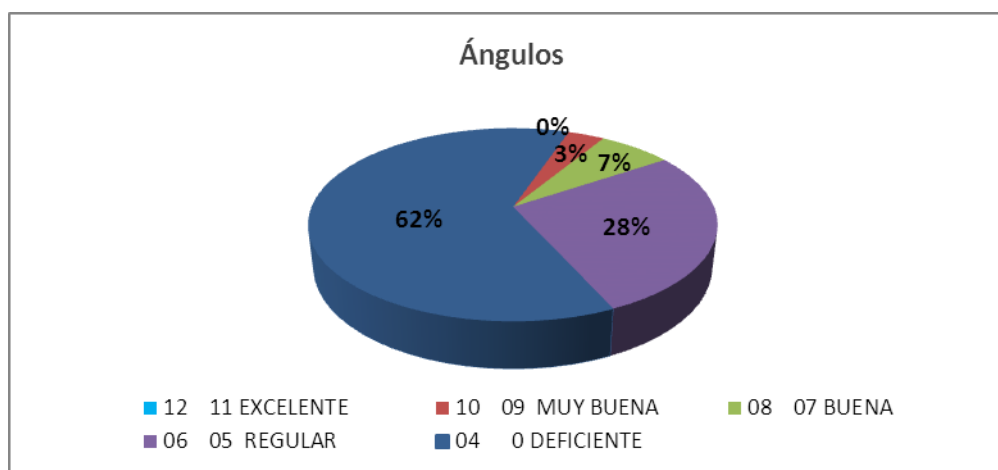

Fuente: Test Gestáltico Visomotor de "Lauretta Bender" aplicado a los niños/as de 8 años.

Autor: Mónica Cusín y Deysi Cusín.

Análisis:

Se puede determinar que de los niños y niñas de 8 años, tienen una calificación deficiente en ángulos, lo que representa un porcentaje mayoritario. Seguido se encuentran los regulares. Con una mínima cantidad se encuentran los que obtuvieron puntajes buenos y pocos de ellos se hallan en niveles muy buenos y ninguno de los estudiantes está en nivel excelente. Se puede constatar que son inexpertos en representar patrones, hay presencia de mala formación de las figuras, ausencia de control motor e inestabilidad emocional.

2.- Orientación

Tabla 37

INDICADOR DE DISLEXIA Y DISGRAFÍA	PUNTAJE CUANTITATIVO	PUNTAJE CUALITATIVO	FRECUENCIA ABSOLUTA	FRECUENCIA RELATIVA
ORIENTACIÓN	15 14	EXCELENTE	0	0%
MODELOS I,II,III,IV,V,VI	13 11	MUY BUENA	1	4%
	10 08	BUENA	7	24%
	07 05	REGULAR	9	31%
	04 0	DEFICIENTE	12	41%
TOTAL			29	100

Gráfico 37

Fuente: Test Gestáltico Visomotor de "Lauretta Bender" aplicado a los niños/as de 8 años.

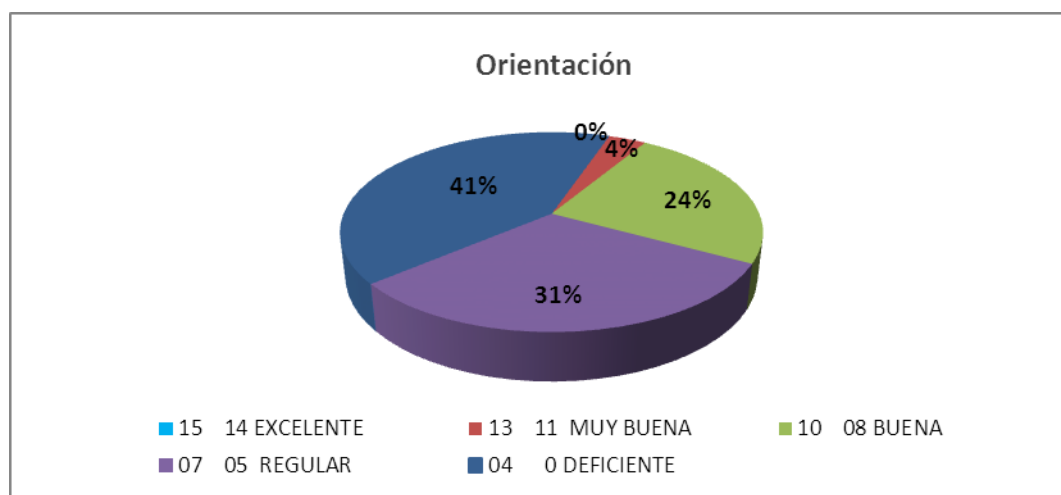

Autor: Mónica Cusín y Deysi Cusín.

Interpretación:

Con estos resultados se muestra que existe una elevada cifra de estudiantes de 8 años, que se encuentran dentro de parámetros deficientes. Por otra parte un cierto número están en los regulares y una parte minoritaria se hallan dentro de buenos y muy buenos pero ninguno de ellos están en los excelentes; por lo que se hace evidente la dificultad de ubicación en el espacio, falta de autoconfianza y una falencia en la lectura.

3.- Posición relativa

Tabla 38

INDICADOR DE DISLEXIA Y DISGRAFÍA	PUNTAJE CUANTITATIVO	PUNTAJE CUALITATIVO	FRECUENCIA ABSOLUTA	FRECUENCIA RELATIVA
POSICIÓN RELATIVA MODELO I,II,III,IV,VII	15 14	EXCELENTE	1	3%
	13 11	MUY BUENA	2	7%
	10 08	BUENA	8	27%
	07 05	REGULAR	13	47%
	04 0	DEFICIENTE	5	16%
TOTAL			29	100

Gráfico 38

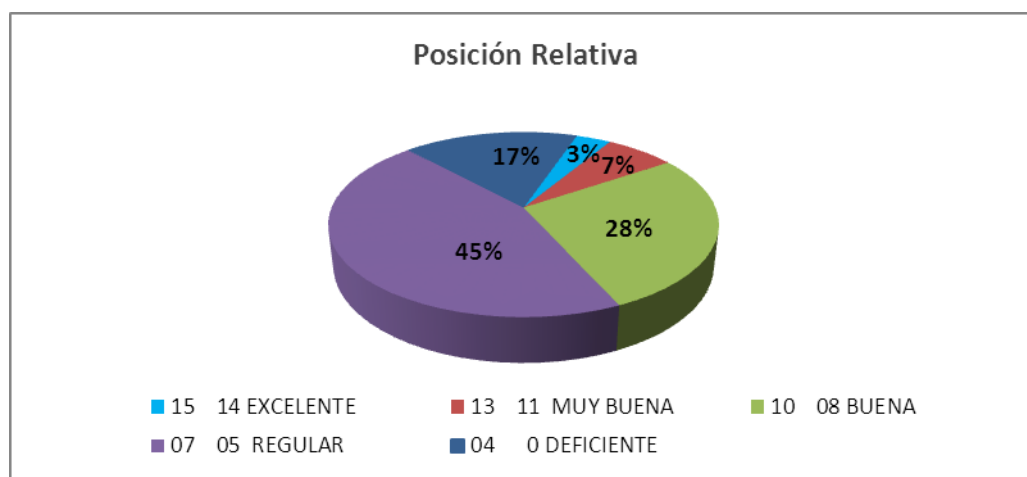

Fuente: Test Gestáltico Visomotor de "Lauretta Bender" aplicado a los niños/as de 8 años.

Autor: Mónica Cusín y Deysi Cusín.

Interpretación:

Se puede analizar que existe una alta cantidad niños /as que se encuentran entre los regulares. Luego siguen los que obtuvieron parámetros buenos; por otra parte, se constata que un grupo menor se encuentra en el nivel bueno y una mínima cantidad en excelente; Un cierto porcentaje de estos niños se encuentran en niveles deficientes; esto está dado por dificultades en la asignación de espacio o distancia y también porque omiten o añaden detalles a lo observado.

4.- Adicional

Tabla 39

INDICADOR DE DISLEXIA Y DISGRAFÍA	PUNTAJE CUANTITATIVO	PUNTAJE CUALITATIVO	FRECUENCIA ABSOLUTA	FRECUENCIA RELATIVA
ADICIONAL i,ii,iii,iv,vii	5	EXCELENTE	1	3%
	4	MUY BUENA	9	30%
	3	BUENA	5	17%
	2	REGULAR	8	27%
	1	DEFICIENTE	6	23%
TOTAL			29	100

Gráfico 39

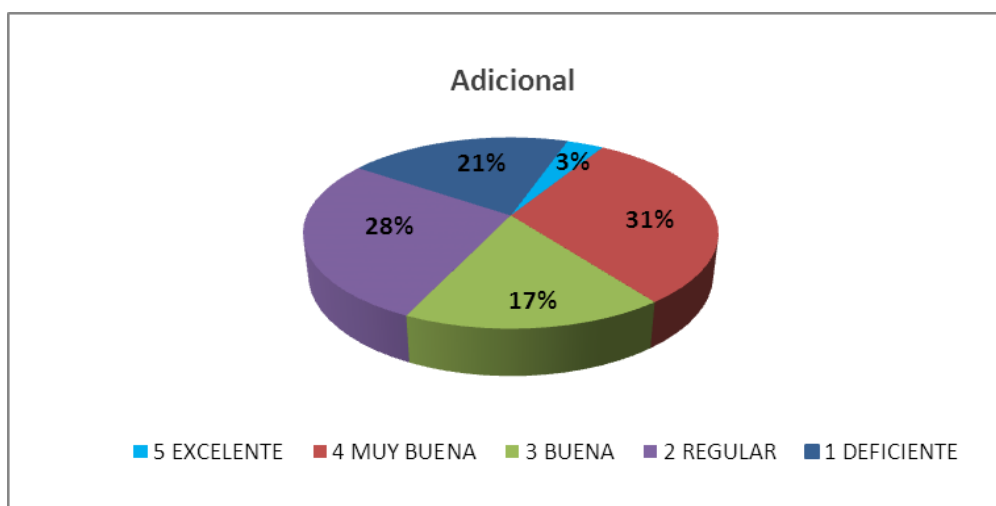

Fuente: Test Gestáltico Visomotor de "Lauretta Bender" aplicado a los niños/as de 8 años.
Autor: Mónica Cusín y Deysi Cusín.

Análisis:

Se manifiesta que los estudiantes poseedores de un gran porcentaje son aquellos que están en parámetros muy buenos; seguidos de los regulares y un pequeño grupo están en nivel excelente. Por otro lado, un acierto número de ellos se encuentran dentro de los deficientes. De tal manera, se concluye que dichos estudiantes se complican al momento de presentar sus tareas y suelen mostrar incertidumbre o inseguridad.

NIÑOS/AS DE 9 AÑOS

1.- Ángulos

Tabla 40

INDICADOR DE DISLEXIA Y DISGRAFÍA	PUNTAJE CUANTITATIVO	PUNTAJE CUALITATIVO	FRECUENCIA ABSOLUTA	FRECUENCIA RELATIVA
	12 11	EXCELENTE	1	3%
ÁNGULOS	10 09	MUY BUENA	2	7%
MODELOS	08 07	BUENA	5	17%
i,iii,iv,vii	06 05	REGULAR	9	30%
	04 0	DEFICIENTE	13	43%
TOTAL			30	100%

Gráfico 40

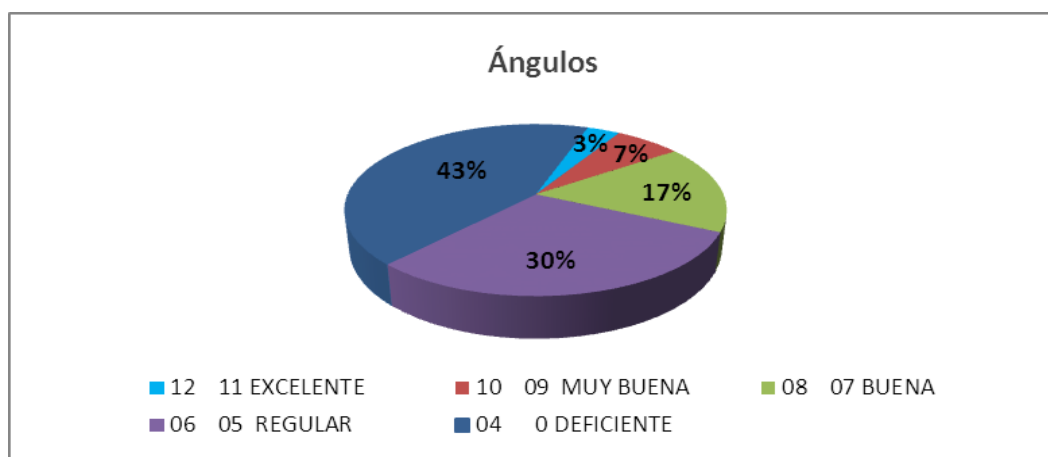

Fuente: Test Gestáltico Visomotor de "Lauretta Bender" aplicado a los niños/as de 9 años.
Autor: Mónica Cusín y Deysi Cusín.

Interpretación:

Los niños y niñas de 9 años, obtienen una calificación de deficiente en la percepción de ángulos, seguidos de la calificación regular; un cierto número obtiene calificación buena, un pequeño grupo de muy buena y una mínima cantidad son excelentes. Esto nos indica que en su mayoría presentan incapacidad para reproducir modelos, confusión y mala formación de figuras, ausencia de control motor e inestabilidad emocional.

2.- Orientación

Tabla 41

INDICADOR DE DISLEXIA Y DISGRAFÍA	PUNTAJE CUANTITATIVO	PUNTAJE CUALITATIVO	FRECUENCIA ABSOLUTA	FRECUENCIA RELATIVA
	15, 14	EXCELENTE	0	0%
ORIENTACIÓN	13, 12, 11	MUY BUENA	3	10%
MODELOS i,ii,iii,iv,vii	10, 09, 08	BUENA	5	17%
	07, 06, 05	REGULAR	13	43%
	04, 0	DEFICIENTE	9	30%
TOTAL			30	100%

Gráfico 41

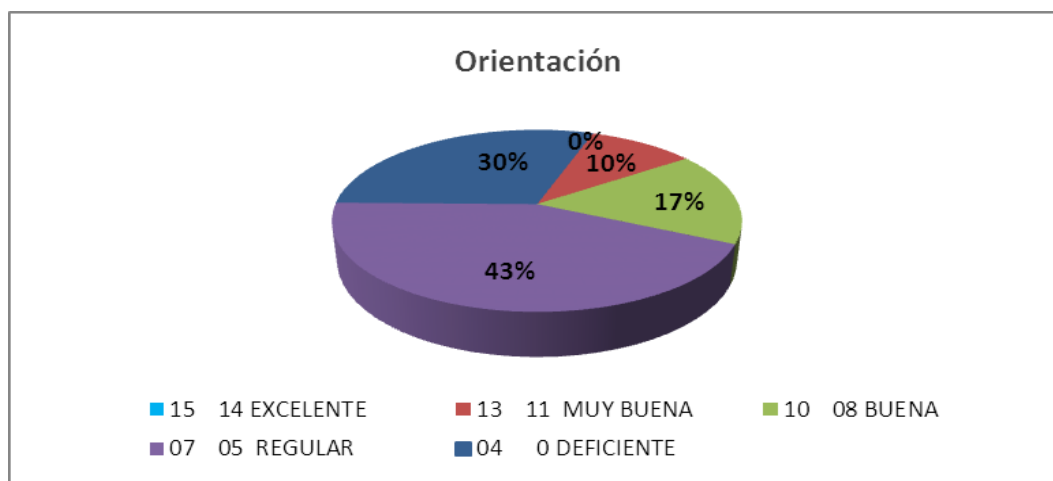

Fuente: Test Gestáltico Visomotor de "Lauretta Bender" aplicado a los niños/as de 9 años.
Autor: Mónica Cusín y Deysi Cusín.

Interpretación:

En este parámetro se puede destacar q la mayor parte de niños y niñas se encuentran en la calificación de deficiente con relación a la orientación, en segunda escala están los regulares, seguidos de los buenos, una pequeña parte de muy buenos y ninguno de ellos excelentes. Con esto, se puede inferir que un alto porcentaje de alumnos tienen dificultad de ubicación en el espacio, falta de autoconfianza, con repercusiones en la escritura y lectura.

3.- Posición relativa

Tabla 42

INDICADOR DE DISLEXIA Y DISGRAFÍA	PUNTAJE CUANTITATIVO	PUNTAJE CUALITATIVO	FRECUENCIA ABSOLUTA	FRECUENCIA RELATIVA
	15, 14	EXCELENTE	0	0%
POSICIÓN RELATIVA	13, 12, 11	MUY BUENA	5	17%
MODELOS I,II,III,IV,VII	10, 09, 08	BUENA	13	43%
	07, 06, 05	REGULAR	5	17%
	04, 0	DEFICIENTE	7	23%
TOTAL			30	100%

Gráfico 42

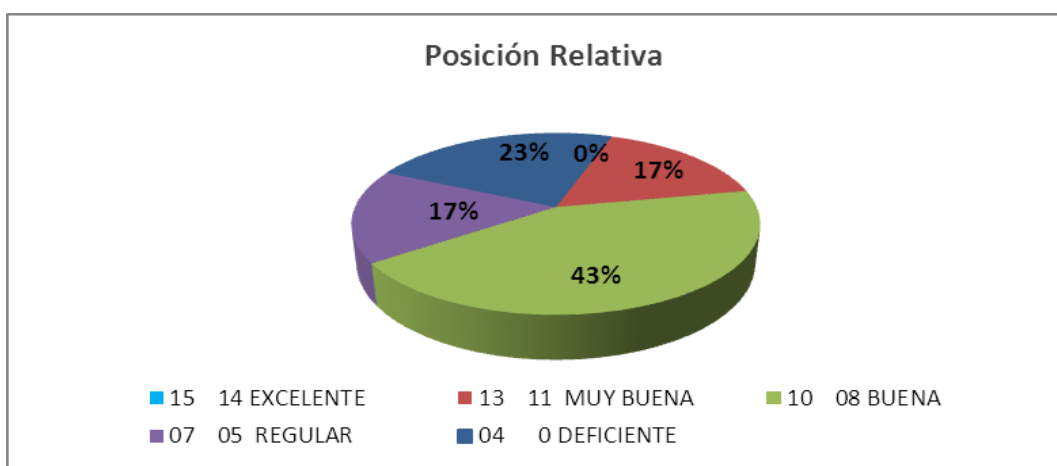

Fuente: Test Gestáltico Visomotor de "Lauretta Bender" aplicado a los niños/as de 9 años.
Autor: Mónica Cusín y Deysi Cusín.

Interpretación:

Se puede apreciar que la mayoría de ellos se encuentran en la calificación de buena con respecto a la posición relativa, en segundo lugar están los regulares. Una cantidad igualitaria son muy buenos en este sentido. Por último, un grupo obtiene la calificación de deficientes, determinándose que no tienen una buena precisión en los trazos, persisten complicaciones en la asignación de espacio o distancia; así como omisión o añadidura de detalles a lo observado.

4.- Adicional

Tabla 43

INDICADOR DE DISLEXIA Y DISGRAFÍA	PUNTAJE CUANTITATIVO	PUNTAJE CUALITATIVO	FRECUENCIA ABSOLUTA	FRECUENCIA RELATIVA
ADICIONAL I,II, III,IV,VII	5	EXCELENTE	0	0%
	4	MUY BUENA	8	27%
	3	BUENA	9	30%
	2	REGULAR	6	20%
	1 y 0	DEFICIENTE	7	23%
TOTAL			30	100%

Gráfico 43

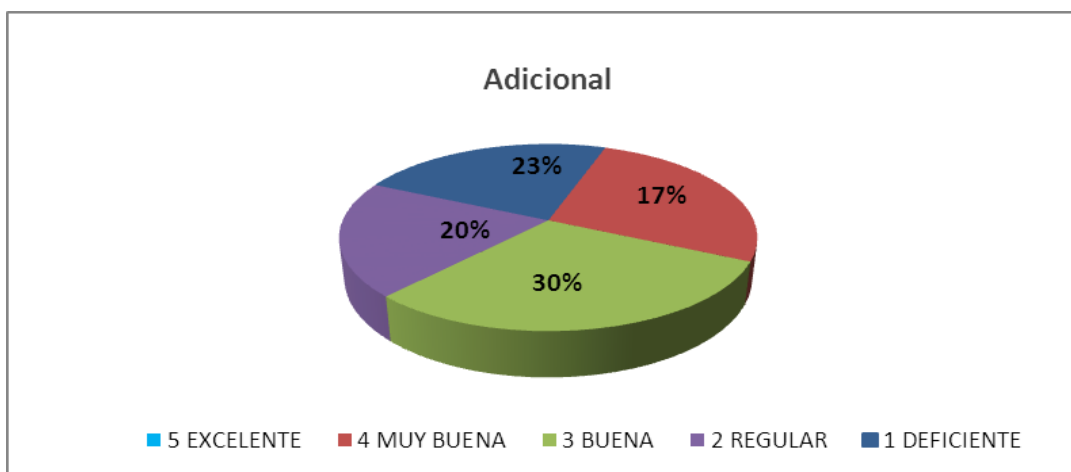

Fuente: Test Gestáltico Visomotor de "Lauretta Bender" aplicado a los niños/as de 9 años.

Autor: Mónica Cusín y Deysi Cusín.

Interpretación:

En este aspecto podemos señalar que el mayor grupo de alumnos se encuentran en la calificación de buena, seguidos de muy buena. En tercer lugar están los regulares, un cierto número de niños/as son deficientes y ninguno de ellos excelentes. Esto indica que hay una cantidad razonable de estudiantes incapaces para completar y mejorar sus tareas, unido a que presentan problemas de incertidumbre e inseguridad.

NIÑOS/AS DE 10 AÑOS

1.- Ángulos

Tabla 44

INDICADOR DE DISLEXIA Y DISGRAFÍA	PUNTAJE CUANTITATIVO	PUNTAJE CUALITATIVO	FRECUENCIA ABSOLUTA	FRECUENCIA RELATIVA
ÁNGULOS I,III,IV,VII	12 , 11	EXCELENTE	0	0%
	10 , 09	MUY BUENA	0	0%
	08 , 07	BUENA	6	50%
	06 , 05	REGULAR	3	25%
	04 , 0	DEFICIENTE	3	25%
TOTAL			12	100%

Gráfico 44

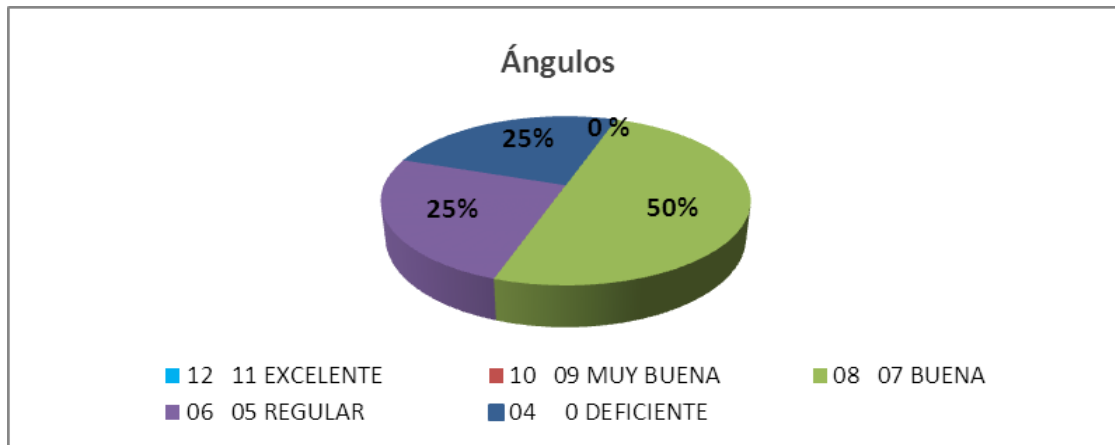

Fuente: Test Gestáltico Visomotor de "Lauretta Bender" aplicado a los niños/as de 10 años.
Autor: Mónica Cusín y Deysi Cusín.

Interpretación:

En cuanto a los ángulos se puede apreciar que la mitad de los niño/as de 10 años se encuentra en la valoración de buenos. Otra parte de ellos están regulares y en cifras iguales los deficientes. No hubo ninguno de los alumnos resultados muy buenos ni excelentes. Con esto, se puede sustentar que un gran número de ellos tienen incapacidad en la reproducción de modelos, distorsionan y confunden formas de las figuras, no tienen control motriz y poseen inestabilidad emocional.

2.- Orientación

Tabla 45

INDICADOR DE DISLEXIA Y DISGRAFÍA	PUNTAJE CUANTITATIVO	PUNTAJE CUALITATIVO	FRECUENCIA ABSOLUTA	FRECUENCIA RELATIVA
	15 , 14	EXCELENTE	0	0%
	13 , 12, 11	MUY BUENA	0	0%
ORIENTACIÓN I,II,III,IV,VII	10 , 09, 08	BUENA	3	25%
	07, 06 , 05	REGULAR	6	50%
	04 , 0	DEFICIENTE	3	25%
TOTAL			12	100%

Gráfico 45

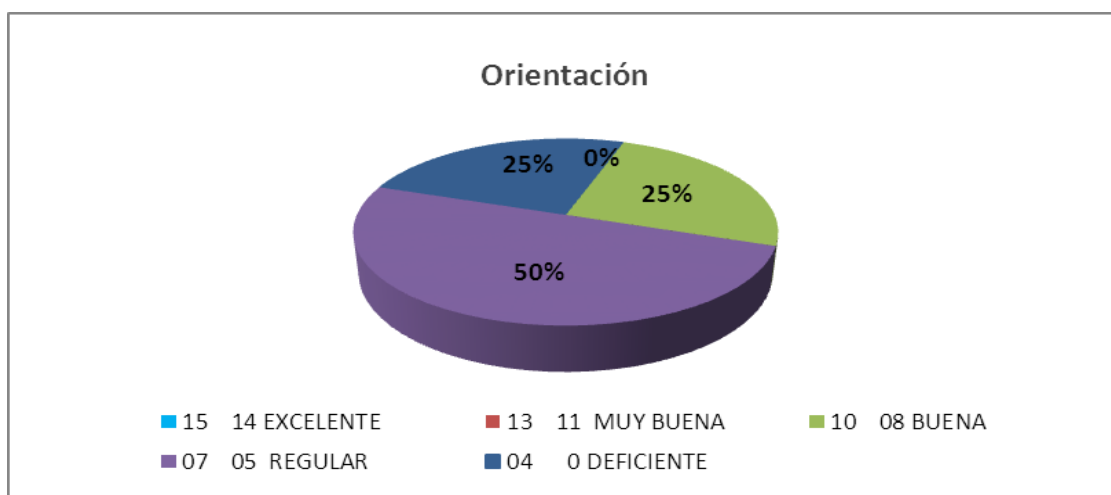

Fuente: Test Gestáltico Visomotor de "Lauretta Bender" aplicado a los niños/as de 10 años.
Autor: Mónica Cusín y Deysi Cusín.

Interpretación:

Se puede apreciar que la mitad de los alumnos se sitúan en el rango de regular con relación a la orientación. Otro grupo de ellos obtuvo buenos resultados y una cifra idéntica se encuentra deficiente. Se muestra ausencia de estudiantes en los rangos de muy bueno y excelentes. Se puede valorar que estas dificultades generan problemas en cuanto a la ubicación en el espacio, unido a escasa autoconfianza e inconvenientes al momento de leer.

3.- Posición relativa

Tabla 46

INDICADOR DE DISLEXIA Y DISGRAFÍA	PUNTAJE CUANTITATIVO	PUNTAJE CUALITATIVO	FRECUENCIA ABSOLUTA	FRECUENCIA RELATIVA
POSICIÓN RELATIVA I,II,III,IV,VII	15 , 14	EXCELENTE	0	0%
	13 , 12, 11	MUY BUENA	2	17%
	10 , 09, 08	BUENA	6	50%
	07, 06 , 05	REGULAR	3	25%
	04 , 0	DEFICIENTE	1	8%
TOTAL			12	100%

Gráfico 46

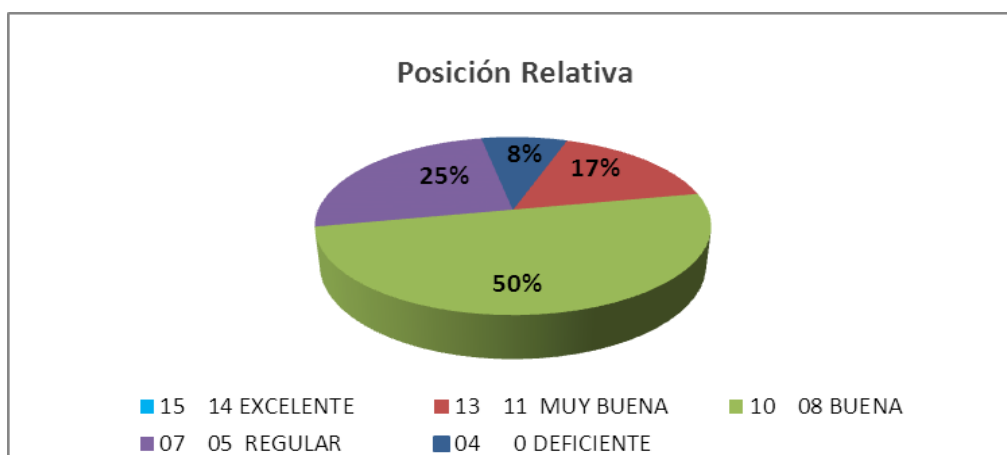

Fuente: Test Gestáltico Visomotor de "Lauretta Bender" aplicado a los niños/as de 10 años.

Autor: Mónica Cusín y Deysi Cusín.

Interpretación:

Se puede apreciar que la cuarta parte de los niños/as muestran una calificación de regular con respecto a la posición relativa, la mitad están en la escala de apreciación buena; mientras que otro grupo minoritario se encuentran en muy buena, un pequeño grupo en deficiente y ninguno de ellos son excelentes. Mediante esta representación gráfica se deduce que algunos alumnos no tienen precisión en sus trazos, presentan dificultad en la asignación del espacio, omiten y añaden detalles a lo observado.

4.- Adicional

Tabla 47

INDICADOR DE DISLEXIA Y DISGRAFÍA	PUNTAJE CUANTITATIVO	PUNTAJE CUALITATIVO	FRECUENCIA ABSOLUTA	FRECUENCIA RELATIVA
	5	EXCELENTE	0	0%
	4	MUY BUENA	2	17%
ADICIONAL I, II, III, IV, VII	3	BUENA	2	17%
	2	REGULAR	8	67%
	1 y 0	DEFICIENTE	0	0%
TOTAL			12	100%

Gráfico 47

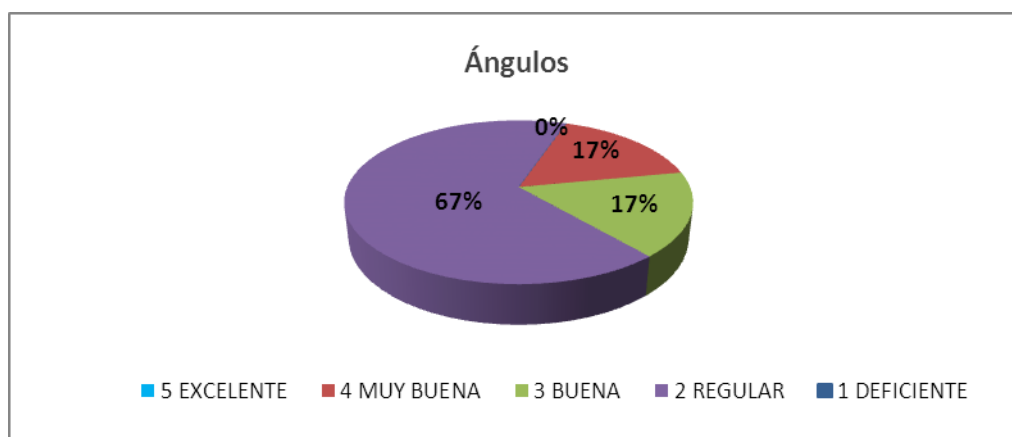

Fuente: Test Gestáltico Visomotor de "Lauretta Bender" aplicado a los niños/as de 10 años.

Tutor: Mónica Cusín y Deysi Cusín.

Interpretación:

Se puede constatar que un alto porcentaje de estudiantes se sitúan en la calificación de regular con relación al aspecto de adicionar, seguido en partes igualitarias los de buena y muy buena y cero porcentajes de deficiente y excelente. En tal virtud se puede manifestar que más de la mitad de los niño/as de 10 años presentan incapacidad de culminar y mejorar sus tareas acompañado de incertidumbre e inseguridad.

ANÁLISIS INTEGRAL DEL TEST DE BENDER

Tabla 48

Niños y Niñas de Tercer año:								
TEST DE BENDER	ÁNGULOS		ORIENTACIÓN		POSICIÓN RELATIVA		ADICIONAL	
	EXCELENTE	1	2%	0	0%	2	4%	1
MUY BUENA	4	6%	4	6%	11	19%	17	30%
BUENA	8	14%	13	23%	13	24%	12	21%
REGULAR	10	17%	15	26%	22	39%	14	24%
DEFICIENTE	34	61%	25	45%	8	14%	13	23%

Niños y Niñas de Cuarto año:								
TEST DE BENDER	ÁNGULOS		ORIENTACIÓN		POSICIÓN RELATIVA		ADICIONAL	
	EXCELENTE	1	2%	0	0%	0	0%	0
MUY BUENA	2	5%	3	7%	7	12%	10	24%
BUENA	11	26%	8	19%	19	45%	11	16%
REGULAR	12	29%	19	45%	8	19%	14	33%
DEFICIENTE	16	38%	12	29%	8	19%	7	12%

4.4. Análisis de la incidencia de la Dislexia y la Disgrafía en los niños y niñas de Tercer y Cuarto años.

Tabla 49

	Dislexia y Dígrafía	Niños/as sin dificultades	Frecuencia Absoluta	Frecuencia Relativa de Niños/as con trastornos del aprendizaje
7 años	19	8	27	49%
8 años	10	19	29	26%
9 años	6	24	30	15%
10 años	4	8	12	10%
Total	39	59	98	100%

Gráfico 49

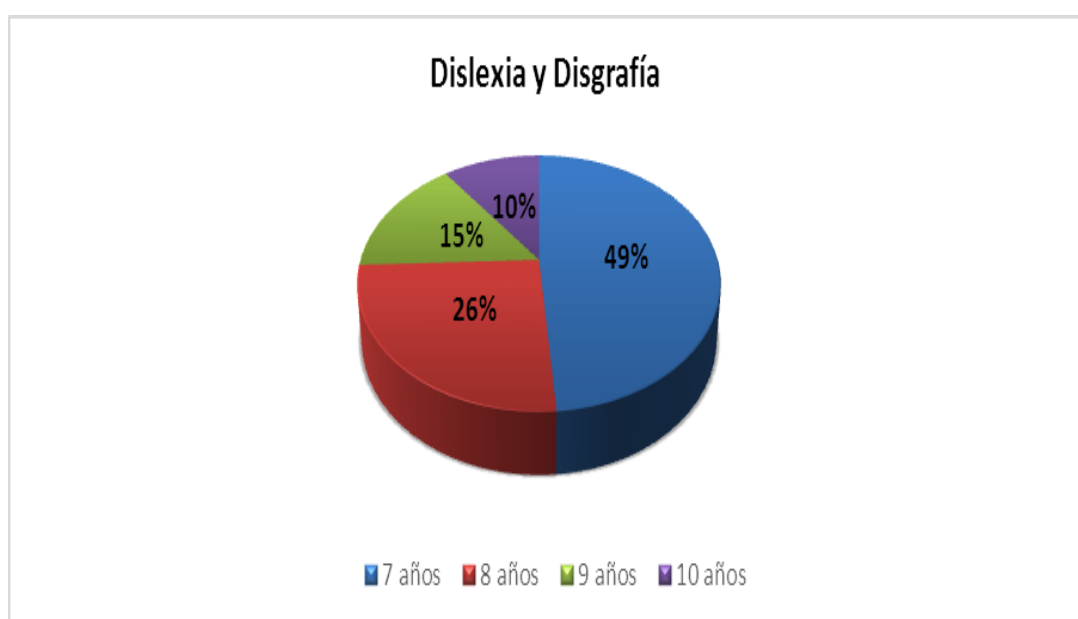

Fuente: Test Gestáltico Visomotor de “Lauretta Bender” aplicado a los niños/as de 7, 8,9 y 10 años.

Autor: Mónica Cusín y Deysi Cusín.

Análisis: Se puede apreciar en el análisis integral de los resultados por grados que existen mayores dificultades en los niños/as de Tercer año, con mayores porcentajes en los niveles regular y deficiente, respecto a la coordinación viso motriz y percepción de las formas. Unido al resultado de las otras pruebas aplicadas, se constata que los trastornos del aprendizaje de la lecto-escritura, asociados a la dislexia y disgrafía, tienen mayor incidencia en ese año, particularmente en los estudiantes de 7 años.

Interpretación:

El total de niños y niñas que muestran síntomas de dislexia y disgrafía en la población estudiada es de 39, debido a que reflejan incapacidad para leer y escribir o lo hacen con lentitud, no acorde a las posibilidades para los grados que cursan según sus edades. La mayor incidencia es en los niños de Tercer año con un total de 29 alumnos, especialmente en los de 7 años que suman 19. Por otra parte, muestran omisión y adición de letras, escasa comprensión de la lectura, rigidez en la mano y en su postura, escasa dominación y dirección del lápiz para escribir de forma legible. Unido a esto, los trazos malformados y no respetan renglones ni el tamaño relativo de la letra. En el caso de los alumnos de Cuarto año, son 10 los que presentan estos trastornos de aprendizaje, de ellos 6 de 9 años y 4 de 10 años. En tal virtud se requiere tratar a estos niños que presentan estos trastornos de aprendizaje para prevenir y mejorar su rendimiento académico.

CAPÍTULO V

5. CONCLUSIONES Y RECOMENDACIONES

5.1. CONCLUSIONES

Después del estudio y análisis de los resultados obtenidos podemos arribar a las siguientes conclusiones:

- 1.** En la Escuela Fisca Mixta “Pedro Fermín Cevallos”, hay 39 niños/as de Tercer y Cuarto Año de Educación General Básica que presentan síntomas de dislexia y disgrafía, durante el período lectivo 2014-2015.
- 2.** Se puede notar que la mayoría de los estudiantes presentan un mal procesamiento de rasgos grafo motrices y el tamaño de las letras no están dentro del promedio normal, realizan soldaduras o rectificaciones sobre las letras ya escritas, rigidez en la mano y en su postura, escasa dominación y dirección del lápiz para escribir de forma legible, trazos malformados y escritura con tamaño variable sin respetar los renglones acarreado con ello problemas de disgrafía.
- 3.** Los niños y niñas de Tercer y Cuarto año presentan errores de lectura como: omisión de letras o sílabas, confunden los sonidos de los fonemas semejantes, no vocalizan bien las palabras nuevas y largas generando así una lectura lenta, titubeante e incomprensible, mala estructura de frases, perciben los símbolos en sentido invertido lo cual se hace evidente que son síntomas de dislexia.
- 4.** La mayoría de los maestros desconocen sobre la existencia de la dislexia y disgrafía por lo cual no conocen métodos y técnicas para

tratar estos trastornos de aprendizaje; en tal virtud ha dado como resultado que algunos maestros permanezcan en la educación tradicional, sin saber que este problema ataca indiscriminadamente a los niños y niñas e impide un buen rendimiento escolar.

5. La actitud del educador y del padre de familia es un factor de fundamental importancia cuando se trabaja con estudiantes disléxicos; tanto el maestro como el progenitor debe ser flexible y carismático caso contrario la relación entre ellos generará rebeldías, ansiedades o fracasos escolares.

6. La aplicación de las tarjetas gestálticas visomotoras de Lauretta Bender a los niños/as de 7, 8, 9 y 10 años; permitió conocer uno de los aspectos relevantes de dislexia que es el nivel de dificultad de percepción visual que presentan los alumnos, cuya capacidad es de reconocer, discriminar e interpretar estímulos visuales que favorece la evolución de habilidades cognitivas tales como el razonamiento, la memoria y la coordinación visomotora que son prerrequisito para el desarrollo de las habilidades académicas.

7. Se diseñó una propuesta de talleres que orientan a maestros, estudiantes y padres, para potenciar el aprendizaje de la lecto-escritura de las niñas y niños con dislexia y disgrafía en la población estudiada.

5.2 RECOMENDACIONES

Al finalizar la investigación se recomienda lo siguiente:

1. A los maestros y maestras se les recomienda realizar acciones pedagógicas individualizadas con los niños y niñas con problemas en el aprendizaje de la lecto-escritura, para potenciar sus habilidades y

conocimientos al respecto, con lo cual se garantiza un mejor rendimiento escolar y motivación por el estudio.

2. A los docentes de la comunidad educativa implementar alternativas de solución que corrijan los errores de escritura utilizando técnicas, recursos y estrategias variadas con ejercicios y tareas donde el estudiante sienta gozo por realizarlas y de este modo pueda escribir sin dificultad.
3. Se recomienda a maestros/as poner mayor interés en el mejoramiento de la lectura de los niños y niñas, forjando buenos hábitos de la misma dentro del aula y enviando a leer en sus hogares textos de su agrado y acordes a su edad que nos ayudaran de una u otra manera a mejorar su léxico y pronunciación de palabras.
4. A las autoridades y docentes de la escuela Pedro Fermín Cevallos promuevan frecuentemente actividades para la actualización de conocimientos en problemas de aprendizaje como la dislexia y disgrafía y así emplear estrategias metodológicas innovadoras y dinámicas para optimizar la enseñanza de la lectura y escritura.
5. A los padres de familia y docentes se recomienda fomentar un buen ambiente de trabajo dentro del aula y fuera de ella para niños/as con dislexia, para ello es necesario que el docente y progenitor brinde confianza y motivación a estos niños y niñas; esto se puede lograr si las dos entidades se preocupan de las diferencias individuales, conservan su sentido del humor, no se muestran demasiado inflexibles, ser tolerantes y pacientes.
6. A los miembros de la comunidad educativa quienes son veedores directos de estos problemas de aprendizaje (dislexia-disgrafía), apoyarse en este interesante Test Gestáltico Visomotor ya que nos permite obtener un análisis detallado y detectar a tiempo las

dificultades de percepción visomotriz que presentan los niños con dislexia.

7. Se recomienda a los directivos y profesores del establecimiento implementar los talleres diseñados en esta investigación para solucionar los problemas de dislexia y disgrafía en los estudiantes de Tercer y Cuarto Años de la Educación General Básica, involucrando a docentes y padres de familia.

5.3 Interrogantes de investigación

- ¿Cómo se diagnosticó objetivamente a los niños y niñas que presentan dislexia y disgrafía en Tercer y Cuarto Año de Educación General Básica de la Escuela Fiscal Mixta “Pedro Fermín Cevallos”, durante el año lectivo 2014 – 2015?

Los instrumentos que nos permitió diagnosticar niños disléxicos y disgráficos en los alumnos de Tercer y Cuarto Año son las encuestas aplicadas sobre las dificultades más frecuentes en el aprendizaje de la lectura y escritura; las fichas de observación proporcionadas por los docentes con información veraz de cada uno de sus estudiantes de manera individual y la aplicación de las tarjetas de Lauretta Bender que nos ayudó a ver el nivel de madurez de percepción visual que es uno de los rasgos en niños que presentan dislexia.

Estos instrumentos de diagnóstico favorecieron en la identificación de estudiantes que presentan dificultades para el aprendizaje de la lectura y escritura y aquellos que obtienen resultados escolares negativos.

- ¿Cuáles fueron las consecuencias en el aprendizaje de la lectura-escritura de los niños y niñas que presentan dislexia y disgrafía en dicha institución?

Las consecuencias más destacadas en el aprendizaje de la lecto-escritura en niños con dislexia y disgrafía son los siguientes: aparición de problemas de ansiedad, bajo auto concepto, alteraciones del sueño, de alimentación, constantes llamadas de atención, agresividad, inhibición, inseguridad, problemas de concentración, fatiga, desinterés hacia el estudio, disminución de su rendimiento, bajas calificaciones escolares o pérdida de motivación hacia las tareas que requieren de la lectura o la escritura.

- ¿Qué actividades didácticas orientaron a maestros y padres, para potenciar el aprendizaje de la lecto-escritura de las niñas y niños con dislexia y disgrafía?

Las actividades didácticas que apoyaron tanto a padres como maestros a sobrellevar estos problemas de aprendizaje de lectura y escritura fueron la reeducación o retroalimentación de temas y ejercicios relacionados con las destrezas orales y escritas; además de esto se realizó ejercicios viso motores cuyos padres lo pusieron en práctica desde sus hogares. Cabe recalcar que se debe prestar especial atención no solo a la metodología sino también a un buen clima dentro del aula; a fomentar una motivación e interés con el único objetivo de conseguir una actitud positiva en el aprendizaje de la lecto-escritura. Como padres y madres el elemento imprescindible para la superación de esta dificultad es el apoyo emocional y afectivo interactuando de esta manera familia-escuela.

- ¿Cómo se socializó la propuesta de trabajo a padres de familia y autoridades del establecimiento?

Se llevó a cabo la socialización de la propuesta de trabajo mediante talleres de capacitación dirigido a padres, maestros y estudiantes sobre la detección temprana de los problemas de aprendizaje como son la dislexia y disgrafía y su tratamiento; para de esta manera superar las dificultades de aprendizaje en la lectura y escritura de cada uno de los niños y niñas.

CAPÍTULO VI

6. PROPUESTA ALTERNATIVA

6.1. Título de la Propuesta

“GUÍA DIDÁCTICA DIRIGIDA A MAESTROS, PADRES Y ESTUDIANTES PARA SUPERAR EL PROBLEMA DE DISLEXIA Y DISGRAFÍA Y POTENCIAR EL APRENDIZAJE DE LA LECTO-ESCRITURA”.

6.2. Justificación e Importancia

La misión de la Escuela como institución educativa, es formar niño/as competitivos, emprendedores, conscientes de su identidad nacional, justicia social, democracia y preservación del medio ambiente; a través de la generación, transmisión, adaptación y aplicación del conocimiento para contribuir al desarrollo sustentable del país. Por otra parte, su visión es ser una institución educativa líder en la educación, para el desarrollo socioeconómico y cultural de la provincia de Pichincha y del país, con calidad, pertinencia y reconocimiento social.

En base a observaciones realizadas y materiales consultados como el currículo y otros documentos y guías pedagógicas, se aprecia que la situación que presentan las Instituciones Educativas hasta la actualidad hace necesario considerar estrategias para abordar e intervenir en la problemática de confusión, omisión, olvido y frustración conocido como “dislexia” que afecta en un cierto porcentaje a los niños en su aprendizaje

dentro del ámbito escolar; trastorno que se manifiesta asociado, generalmente, a la disgrafía.

La dislexia y disgrafía pueden tener origen similar pero son fenómenos distintos. Un niño con dislexia tiene problemas de aprendizaje pues tiene serias dificultades para la lectura y la interpretación de los símbolos escritos, y muchas veces se muestra como una total incapacidad para leer y/o escribir. En el caso de la disgrafía es diferente pues se trata de un problema psicomotor.

Muchos alumnos no son conscientes de su problema (dislexia - disgrafía), debido a que nadie ha reparado dicha deficiencia, pues ni en su hogar, sus padres le han prestado la atención debida e igualmente en la institución escolar los docentes no realizan una adecuada individualización de la enseñanza.

La mecanización docente también repercute en los problemas de aprendizaje, ya que algunos profesores se resisten al cambio, sin preocuparse del déficit de aprendizaje que presentan los estudiantes. Estos se ocupan más de transmitir conceptos y el alumno es un ente pasivo, con tendencias a la falta de motivación por el estudio y con pocas posibilidades de lograr un buen rendimiento escolar.

Por ello, la propuesta de talleres, proporcionará apoyo a la institución educativa, niños, docentes y padres de familia, en la identificación e instrucción educacional de los estudiantes con dislexia y disgrafía, mediante una Guía Didáctica.

Los beneficiarios directos de esta propuesta acción de trabajo serán los estudiantes de Tercer y Cuarto años ya que son a ellos que se les aplicará diversos ejercicios para prevenir e intervenir en los trastornos que afectan su aprendizaje en general y su autoestima; también los docentes de la escuela quienes utilizarán la presente guía didáctica disminuir los

problemas de lectura y escritura que presentan los estudiante de la escuela “Pedro Fermín Cevallos”.

Es factible realizar esta investigación por cuanto existe la suficiente documentación bibliográfica, donde se puede conocer las maneras de detectar a los niños que poseen dislexia y disgrafía. Y una de las principales razones por la que estamos convencidas de poder realizar este trabajo es porque laboramos en las instituciones objeto de estudio, dándonos muchas ventajas y el suficiente tiempo para realizar los seguimientos y la recolección de datos y en especial el apoyo de la institución, los padres de familia, docentes niños y niñas.

Por otra parte, las conclusiones de esta investigación dan a conocer la necesidad en los docentes de recibir capacitación para conducir más eficazmente este proceso de enseñanza con niños con problemas de aprendizaje. A su vez, los talleres ofrecen un sistema de actividades didácticas que favorecen el desarrollo de la lectura y escritura en los estudiantes con dislexia y disgrafía; partiendo de las necesidades identificadas en la escuela.

De ahí la importancia de tratar a tiempo estos trastornos; por cuanto nos permitirá a través de una guía didáctica desarrollar de manera progresiva el gusto por leer y escribir en los niños/as de la Escuela Fiscal Mixta “Pedro Fermín Cevallos”

6.3 FUNDAMENTACIÓN

6.3.1 Fundamentación Psicológica

Ausubel en su teoría de la asimilación explica como los humanos construyen sus estructuras cognitivas, debido a que se toma en cuenta que el estudiante es quien construye los nuevos aprendizajes.

Se considera que el aprendizaje es un cambio continuo y sistemático de los conocimientos y la comprensión, a partir de la reestructuración de las experiencias anteriores con las nuevas informaciones que se adquieren. Por otro lado, las actuaciones de los maestros como mediadores entre los contenidos y el estudiante es muy importante, porque es el profesional experto que propone experiencias, contenidos, materiales adecuadamente planificados, para contribuir a que el alumno aprenda. En el caso de la lectura y la escritura como proceso de doble función, es utilizada por el niño para adquirir conocimientos y para cambiar sus propias actitudes, ideales y aspiraciones.

6.3.2 Fundamentación pedagógica

Piaget, J. (1970); Ausubel D., (1968), *"Un proceso de aprendizaje significativo se sustenta sobre los conocimientos anteriores, por medio de las conexiones entre lo nuevo y lo ya existente en la mente de quien aprende";* y así dar lugar a que los conocimientos, habilidades, destrezas, como también los valores y hábitos sean utilizados en cualquier momento. Se basa en que la escuela y la familia son los agentes de socialización más importantes en el desarrollo pedagógico de los escolares. Por ello, los docentes que trabajan con niños y niñas con necesidades educativas especiales, en este caso de los trastornos del aprendizaje como la dislexia y la disgrafía, deben realizar investigaciones científicas para construir los conocimientos que le permitan solucionar los problemas. Estos trastornos en específico, causan frecuentemente bajos rendimientos académicos.

6.3.3 Fundamentación sociológica

Desde el punto de vista de este fundamento se considera que la educación tiene como función integrar a los individuos a la sociedad,

desde la potenciación de sus capacidades, habilidades, conocimientos, entre otros.

Los docentes hacen una notable contribución al respecto desde sus roles de educadores, siendo muy importante su labor en el trabajo con los estudiantes con dislexia y disgrafía para satisfacer las necesidades individuales de estos y su contribución a la sociedad.

6.3.4 Fundamentación filosófica

Esta propuesta es humanista; pues se consideran los valores éticos, morales y humanos de los maestros hacia los estudiantes. Esto debido a que desde su rol, debe inculcar ejemplo y coherencia para lograr una formación integral de los alumnos.

6.3.5 Fundamentación legal

Contempla el conjunto de documentos que sirven de testimonio referencial y de soporte como son: la Reforma de Fortalecimiento Curricular 2010, la Constitución de la República del Ecuador, el Código de la Niñez y Adolescencia y el Estatuto de la Ley Orgánica de Educación Básica Intercultural y Bilingüe basada en el Sumak Kawsay o Buen Vivir.

Definitivamente, el aprendizaje de la lecto-escritura es hoy un reto para la educación, ya que constituye una de las adquisiciones que determinan no solo el rendimiento escolar presente, sino para el futuro. Además uno de los logros que debe alcanzar el docente es desarrollar y potenciar las destrezas, procedimientos y métodos adecuados; de tal manera que en la actualidad el “saber”, el “saber hacer” y el “saber ser”, son necesarios para lograr insertarse en la sociedad actual.

6.4 Objetivos

6.4.1 Objetivo General

Implementar en la escuela “Pedro Fermín Cevallos” un sistema de talleres con técnicas y ejercicios que orienten a maestros y padres de familia a atender los problemas de aprendizaje de la lectura y escritura, detectados en los niños y niñas con dislexia y disgrafía.

6.4.2 Objetivos Específicos

- Proporcionar herramientas útiles para los docentes que facilite su desempeño en el proceso educativo, a través de un sistema de actividades didácticas para el trabajo con niños/as con dislexia y disgrafía.
- Orientar a los padres de estos niños/as con actividades y técnicas sencillas como medida de prevención y corrección a ésta problemática, para potenciar el aprendizaje de la lectura y la escritura en sus hijos e hijas.
- Desarrollar una serie de ejercicios que facilite mayor precisión, control, atención y coordinación en actividades manipulativas para ejercitar los músculos finos de la mano y dedos.
- Enseñar las posturas correctas del cuerpo, hoja o cuaderno y del útil escritor que están implicados en el acto de leer y escribir de una manera adecuada.
- Socializar la guía didáctica compuesta de talleres y actividades a los docentes, estudiantes y padres para impulsar su utilización y aplicación.

6.5 Ubicación sectorial y física

La Guía Didáctica se aplicó con los niños y niñas de los terceros y cuartos años de la escuela “Pedro Fermín Cevallos” que está ubicada en la Parroquia de Olmedo, Cantón Cayambe en la Provincia de Pichincha, sus calles son Juan Montalvo y Abdón Calderón a 1km y $\frac{1}{2}$ de la panamericana. En el año de 1933 del 18 de Abril crean otras aulas para que comiencen a trabajar como una Institución que va en beneficio de la educación. Iniciando con ésta labor el 20 de septiembre de 1945.

En la actualidad tienen 280 estudiantes y 13 docentes, de los cuales 10 son con nombramiento y cuatro son a contrato.

En cuanto a los estudiantes de los terceros y cuartos años con quienes se llevó cabo esta investigación, luego de haber realizado el diagnóstico respectivo en base a las encuestas y fichas de observación aplicadas a los docentes; se ha detectado la falencia que presentan los estudiantes en el aprendizaje de la lectura y escritura, en tal virtud; es muy necesario la aplicación de una guía didáctica en beneficio de los niños y niñas que atraviesan estos problemas y así detectar y prevenir a tiempo estos problemas.

6.6 Desarrollo de la Propuesta

La Guía Didáctica que está dirigida a maestros, padres y niños para superar el problema de la dislexia y disgrafía y potenciar el aprendizaje de la lectura y escritura está diseñada como una herramienta de ayuda para todos los miembros que conforman la comunidad educativa.

El plan de acción se centra básicamente en la aplicación de una serie de métodos, técnicas y actividades encaminadas a trabajar las siguientes áreas:

1. Actividades para el mejoramiento lector.
2. Percepción
3. Trabajo con Viso-motricidad
4. Grafo Motricidad
5. Grafo Escritura
6. Perfeccionamiento Escritor.

Este trabajo considera principalmente la interdisciplinariedad del equipo de trabajo para lograr cambios significativos y estables.

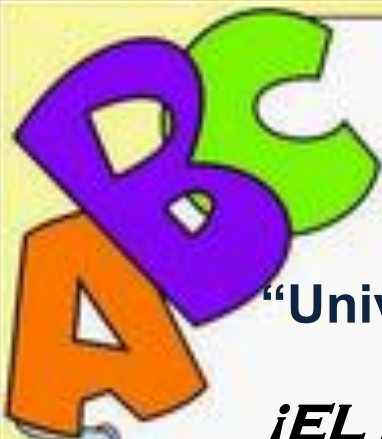

“Universidad Técnica del Norte”

¡EL MISTERIOSO MUNDO!



DE LA

D I S L E X I A

Y

DISGRAFÍA

Autor:

- * Deysi Alexandra Cusín Yacelga
- * Mónica Marianela Cusín Yacelga

Tutor: Msc. Alexis Galindo

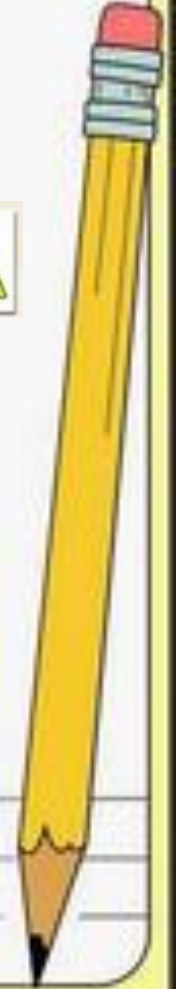

TALLER N° 1

**“TRABAJANDO
CON
NIÑOS Y NIÑAS
CON
DISLEXIA”**

Tercer y Cuarto A.E.G.B



TALLER # 1: “CARACTERIZANDO A NIÑOS Y NIÑAS CON DISLEXIA”

(Participan docentes y padres de familia)

Introducción:

A partir de la etimología de las palabras, los términos dislexia es utilizados para denominar los trastornos parciales de la lectura y la escritura respectivamente /dis / - que significa imperfección, dificultad; /lexia/- que se refiere al lectura y /graphos/ - a escritura.

En el caso de la dislexia, es el trastorno específico, estable y parcial del proceso de lectura, que se manifiesta en la insuficiencia para asimilar los símbolos gráficos del lenguaje.

Muchos autores, consideran que como promedio de un 10 a un 15 % de los niños en edad escolar son disléxicos, aunque en dependencia de la amplitud en el concepto, esta cifra puede oscilar entre un 2 y un 20 % aproximadamente. (Checa, Casla, & Galeote, 2008)

Objetivos: Orientar a los docentes y padres de los niños/as con dislexia, para potenciar el aprendizaje de la lecto-escritura.

Tiempo:

2 horas

Participantes: Docentes y padres de los niños/as diagnosticados con dislexia y disgrafía en Tercer y Cuarto Años de la Educación Básica general.

Recursos materiales: Papel, lápiz, láminas de ejercicios, computadora o laptop y proyector de video.

Actividades:

Nro.1: “Presentación de los participantes”

Objetivo: Conocer los nombres y expectativas de los docentes y padres respecto al taller.

Tiempo: 15 min

Procedimiento: El facilitador/a presenta los objetivos generales de los dos talleres y comparte acerca de la importancia del trabajo individualizado con los niños y niñas con dislexia y disgrafía (unido al papel de conjunto de padres y docentes), por las consecuencias que este trastorno del aprendizaje tiene para el rendimiento de los mismos y su desarrollo intelectual. Seguidamente le pide que converse con su compañero de al lado para que se presenten unos a otros ante el grupo, compartiendo también sus expectativas con respecto a los talleres.

En esta sesión tanto los docentes como los padres de familia realizan una actividad que ayuda a romper el hielo antes de iniciar con el trabajo planificado para ese día.

Nro. 2: “Caracterizando a los niños/as con dislexia”

Objetivo: Informar acerca de las características de los niños/as con dislexia.

Tiempo: 15 min

Procedimiento: El facilitador/a realiza una presentación en power point acerca de las características que presentan los niños/as con dislexia y sus repercusiones en la lecto-escritura. Guiará el debate con los participantes

en función de las experiencias de estos y de aquellas características específicas que puedan identificar en los escolares con los cuales trabajarán.

Nro. 3: “Sugerencias didácticas para el trabajo con estudiantes disléxicos”

Objetivo: Brindar algunas recomendaciones desde el punto de vista didáctico para el trabajo con estudiantes disléxicos.

Tiempo: 25 min

Procedimiento: El facilitador/a propone formar pequeños grupos para compartir acerca de unas tarjetas con sugerencias didácticas para interactuar con los estudiantes disléxicos, de forma que potencien sus habilidades para la lecto-escritura. Durante 10 minutos debaten en los subgrupos y durante los siguientes 15 minutos, comparten con el resto del grupo ofreciendo sus consideraciones personales al respecto.

Las sugerencias didácticas son:

- Enseñar, basándose en métodos multisensoriales para promover el aprendizaje (el tacto, la vista, el oído, el movimiento y el color especialmente)
- Realizar ajustes a los programas de enseñanza para que se ajuste a las necesidades de los estudiantes.
- Involucrar a los padres en el trabajo conjunto con sus hijos/as y los docentes.
- Evitar situaciones de burla respecto a la dislexia que presente el niño/a.

- Estimular positivamente los logros paulatinos de dichos estudiantes y proponerles metas a corto, mediano y largo plazo.
- Proponerles que combinen las letras con los sonidos de las mismas, haciendo corresponder grafema- fonema.
- Favorecer aprendizajes que utilicen la memoria a corto y largo plazo.
- Emplear la repetición como vía para fomentar la memorización de las informaciones nuevas.
- Diseñar actividades de lecto-escritura que el niño/a pueda cumplir, teniendo en cuenta el sobreesfuerzo que implica con lo que se refuerza su autoestima también.
- Tener en cuenta que para los exámenes este tipo de estudiante requiere de un mayor tiempo para cumplir con los objetivos de los mismos.
- Lo más primordial tanto para los docentes como para los padres es brindarle su apoyo emocional y constante; no hacerle sentir como un niño enfermo sino con un ritmo diferente para aprender, motivarle y ayudarlo a superar estos trastornos en compañía y no solos.

Nro. 4: “Ejercicios didácticos dirigidos a los estudiantes para superar la dificultad en su nivel de lectura”

Objetivo: Dar a conocer el proceso didáctico que se siguió para el avance y mejoramiento de lectura en los niños, de igual manera las experiencias vividas en este proceso y los resultados satisfactorios obtenidos en la ejecución de esta propuesta y a su vez enseñarles a los participantes el trabajo con los sonidos y las sílabas para un buen desarrollo de la lectura de los niños/as disléxicos.

Procedimiento: El facilitador/a propone algunos ejercicios para el análisis de los sonidos en las palabras y el trabajo con la sílaba, aspectos que aunque en la práctica se aborden paralelamente en el trabajo correctivo, se presentarán de forma diferenciada para su mejor comprensión desde el punto de vista didáctico:

- Se combinará ejercicios escritos para el establecimiento de la relación sonido- letra.
- División en sílabas de palabras, bisílabas, trisílabas, etc.
- Asociar palmadas con cantidad de sílabas en palabras representadas en objetos, láminas
- Pensar y nombrar palabras con determinado número de sílabas
- Discriminar auditivamente una misma sílaba en varias palabras
- Cambiar orden de sílabas en palabras para obtener otras:
- Formar palabras de sílabas en desorden.
- Escuchar palabras con diptongos pronunciados por el maestro.
- Discriminar sílabas con diptongos.
- Decir palabras con diptongos a partir de palabras sin él.

ACTIVIDAD # 1

TEMA: Atención y Concentración

OBJETIVO: Desarrollar la atención y concentración en la realización de ejercicios.

MÉTODO: Explicativa Demostrativa.

PROCESO OPERACIONAL

- Observar muestras o gráficos.
- Seguir normas e instrucciones de cómo realizar el trabajo.
- Comprender lo que se va a realizar.
- Interiorizar la forma, tamaño y color de la muestra.
- Pintar a una sola dirección y sin salirse del espacio señalado.
- Realizar con cuidado el trabajo para tener un buen acabado.
- Corregir errores y presentar el trabajo ante sus compañeros.

PRODUCTO

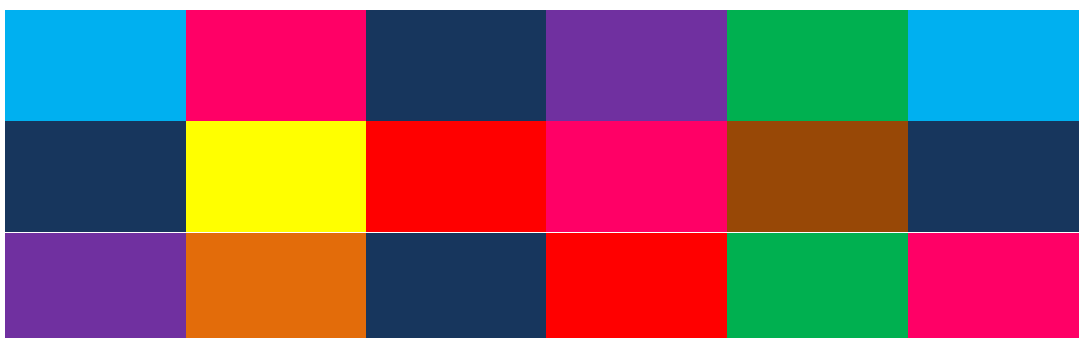

RECURSOS: Hojas de papel bond, colores, lápiz y borrador.

APLICACIONES METODOLÓGICAS: Este tema se lo puede aplicar en ejercicios de motricidad fina y seguimiento de instrucciones.

INSTRUMENTO DE EVALUACIÓN # 1

INSTRUCCIÓN: Observe la imagen y pinte del color que corresponde.



<http://yolita.blogspot.com/>

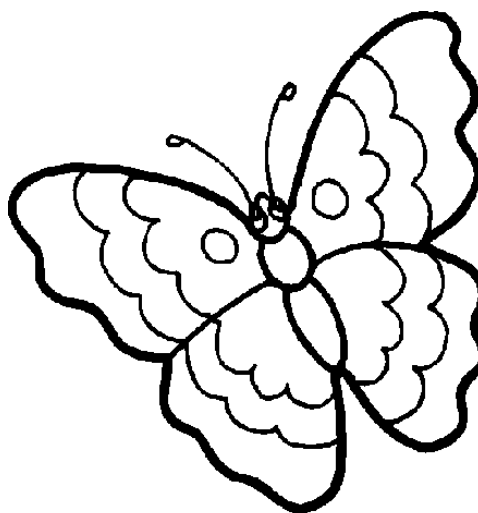
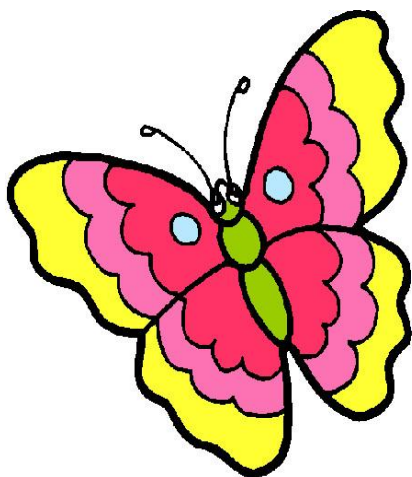

ACTIVIDAD # 2

TEMA: Ejercicios de Atención

OBJETIVO: Desarrollar la atención mediante trabajos de motivación.

MÉTODO: Explicativa Demostrativa.

PROCESO OPERACIONAL

- Escuchar instrucciones.
- Seguir las normas de cómo realizar el trabajo.
- Colocar plastilina sobre las vocales siguiendo su dirección correcta (inicio-final).
- Ubicar plastilina roja sobre las vocales “a, e, u” y con plastilina azul la “i, o”.
- Corregir posibles errores.
- Presentar los trabajos realizados con un buen acabado.

PRODUCTO

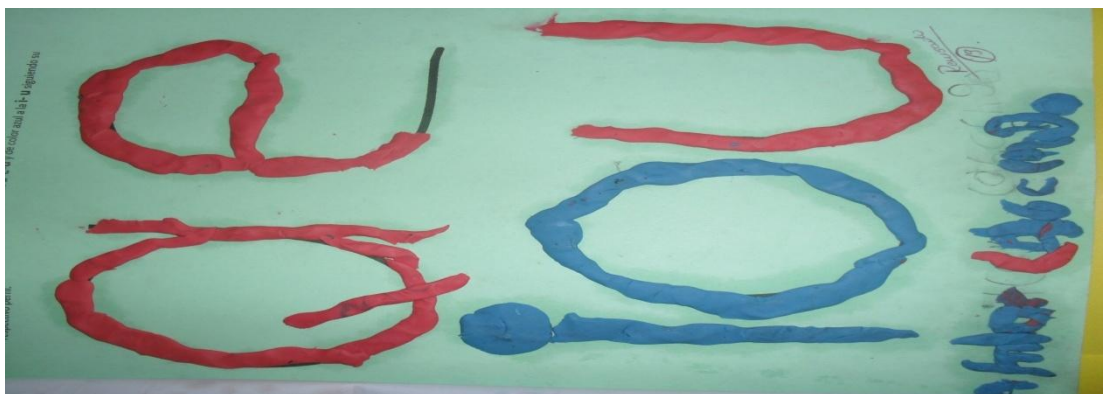

RECURSOS: Plastilina (rojo y azul), policopias.

APLICACIONES METODOLÓGICAS: Se lo puede realizar en trabajos con plastilina, lana o trozos de papel pegando, punteando el perfil de gráficos o fonemas.

INSTRUMENTO DE EVALUACIÓN # 2

INSTRUCCIÓN: Elabore bolitas de papel crepe y pegue en el contorno de las figuras siguiendo su direccionalidad.

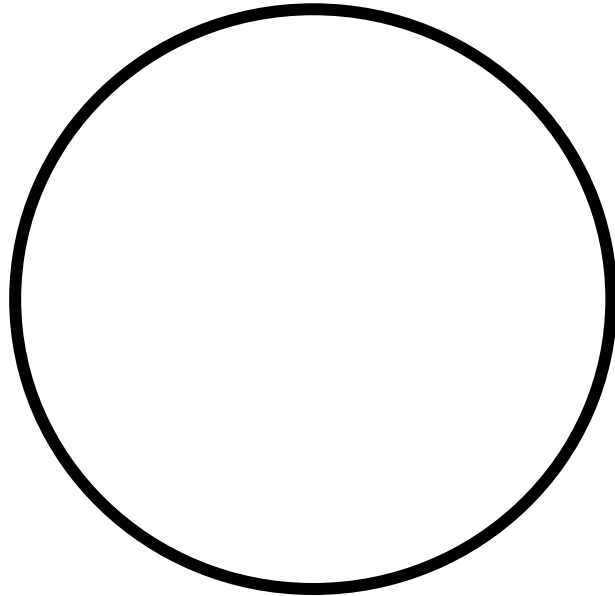

ACTIVIDAD # 3

TEMA: Ejercicio de Concentración (Memoria).

OBJETIVO: Activar la memoria retentiva recordando objetos observados.

MÉTODO: Explicativa Demostrativa.

PROCESO OPERACIONAL

- Observar detalladamente los objetos colocados en la mesa.
- Memorizar cada uno de los objetos durante un minuto.
- Recordar los objetos.
- Mencionar los objetos: cantidad y color:

PRODUCTO

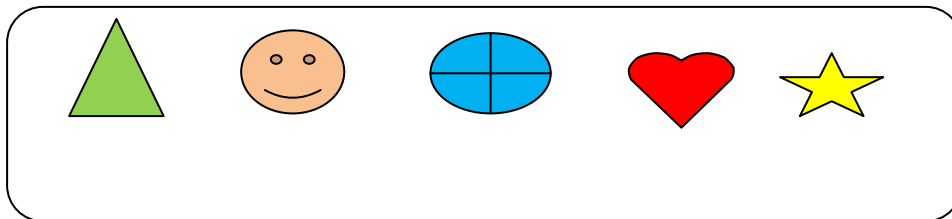

RECURSOS: Mesa, útiles escolares de aseo y figuras geométricas.

APLICACIONES METODOLÓGICAS:

Es aplicable en la ejecución de ejercicios como graficación de actividades hechas con anterioridad en donde activa su memoria y o recordamiento.

INSTRUMENTO DE EVALUACIÓN # 3

INSTRUCCIÓN: Dibuje en los cuadros en blanco el gráfico que corresponda según su secuencia.



ACTIVIDAD # 4

TEMA: Las vocales (Conciencia Fonológica).

OBJETIVO: Vocalizar correctamente los sonidos de las vocales mediante la identificación de las mismas que forman parte de una palabra.

MÉTODO: Fonético

PROCESO OPERACIONAL

- Observar los gráficos de las tarjetas.
- Describir acciones.
- Asociar los objetos que lleven la misma pronunciación de las vocales.
- Diferenciar las vocales por su pronunciación.
- Relacionar los objetos con su respectiva vocal.

PRODUCTO



RECURSOS: Tarjetas, marcador y policopias.

APLICACIONES METODOLÓGICAS:

Esta temática puede ser aplicada en el reconocimiento de fonemas, letras o palabras utilizando ilustraciones para su correcta identificación.

INSTRUMENTO DE EVALUACIÓN # 4

INSTRUCCIÓN: Dibuje en cada recuadro los gráficos de acuerdo a su sonido inicial.

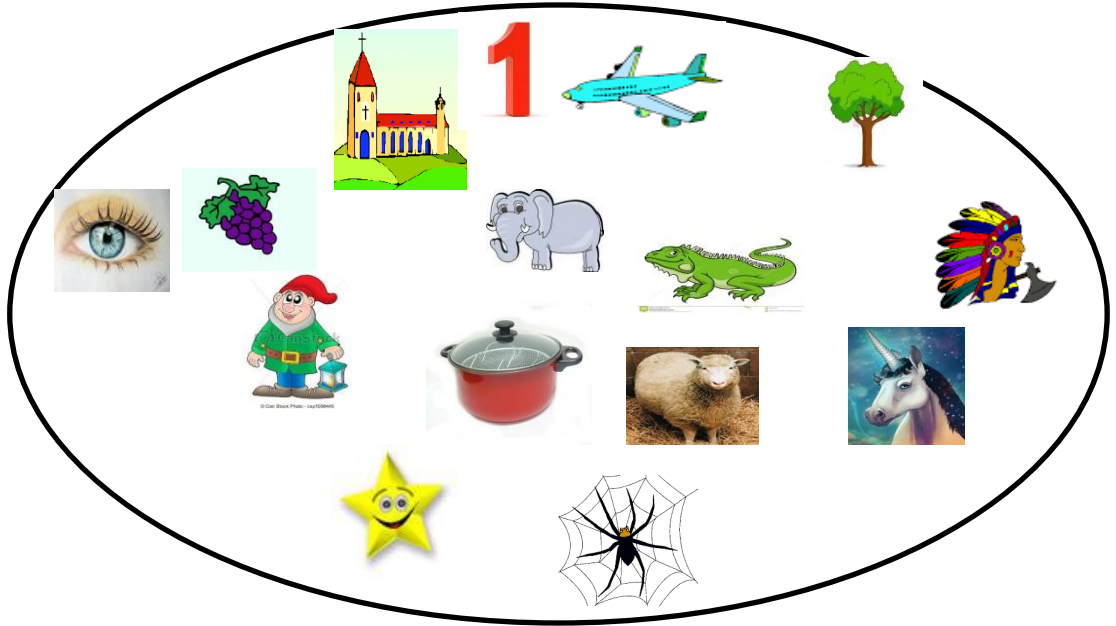

a

e

i

o

u

ACTIVIDAD # 5

TEMA: Código Alfabético (Mayúsculas y Minúsculas).

OBJETIVO: Utilizar correctamente el código alfabético en nombres propios y comunes.

MÉTODO: Fonético.

PROCESO OPERACIONAL

- Visualizar el abecedario mayúsculo y minúsculo.
- Diferenciar sus rasgos caligráficos.
- Definir su correcto uso.
- Relacionar el abecedario mayúsculo con su respectiva minúscula.

PRODUCTO

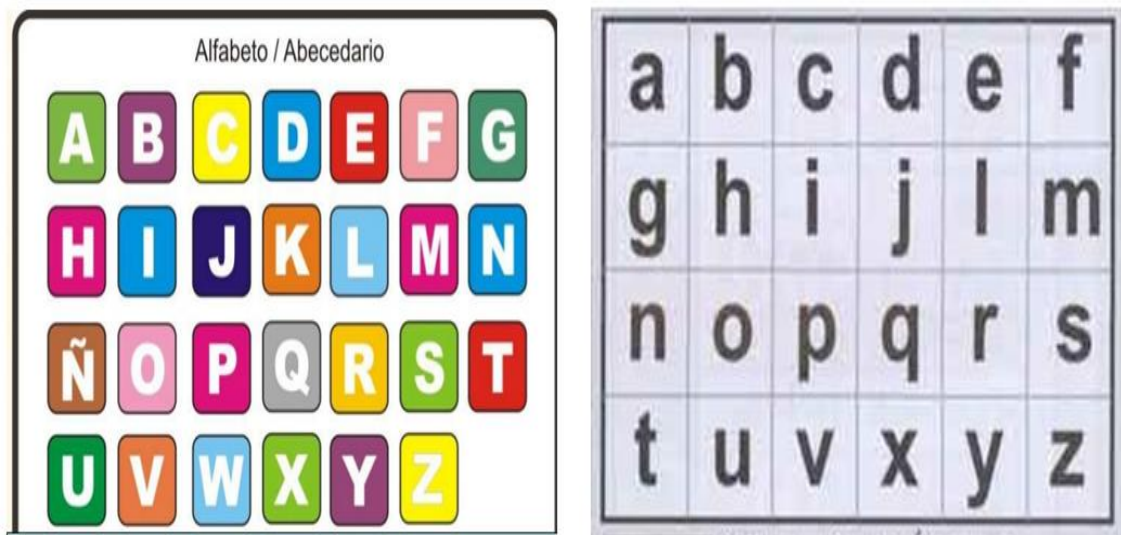

RECURSOS: Cartel, lápiz, tarjetas y policopias.

APLICACIONES METODOLÓGICAS:

Es aplicable para la búsqueda e identificación de las letras mayúsculas con sus minúsculas mediante la lúdica de memoria retentiva.

INSTRUMENTO DE EVALUACIÓN # 5

INSTRUCCIÓN: Del siguiente recuadro lee y coloca el abecedario en el lugar que corresponde.

A, b, a. ch, d ,n E, m, R, P, D, ñ, j, l, LL, S, r, B, f, G, h, i, e, Q, z, T, U, v,
w, Z, g. t, B, s, Y, X, k

Mayúsculas

Minúsculas

2.- Une con una línea lo correcto; la letra mayúscula con su letra minúscula.

A
B
C
CH
D
E
F
G

ch
f
b
g
a
c
d
e

ACTIVIDAD # 6

TEMA: Formación de sílabas.

OBJETIVO: Articular claramente los sonidos de las sílabas en la expresión oral.

MÉTODO: Global (Fase de Síntesis).

PROCESO OPERACIONAL

- Leer individualmente la letra de estudio.
- Pronunciar su nombre y su sonido.
- Unir la letra de estudios con las vocales.
- Formar sílabas.
- Unir sílabas para la formación de palabras.
- Pronunciar claramente las palabras formadas.

PRODUCTO

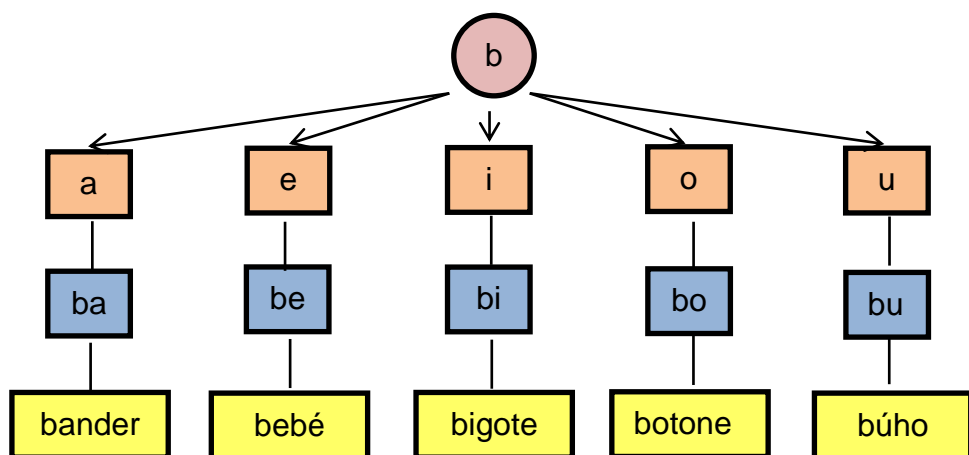

RECURSOS: Láminas, marcadores, tarjetas y cinta adhesiva.

APLICACIONES METODOLÓGICAS:

Se lo puede aplicar en la búsqueda de sílabas en tarjetas para formar palabras nuevas y luego transcribirlas.

INSTRUMENTO DE EVALUACIÓN # 6

INSTRUCCIÓN: Forme la familia silábica con los siguientes fonemas.

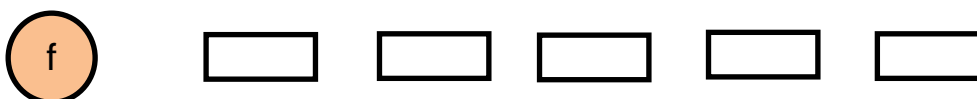

ACTIVIDAD # 7

TEMA: Separación de palabras en sílabas.



OBJETIVO: Separar ordenadamente frases, oraciones y palabras en sílabas determinando el número de sílabas que compone una palabra.

MÉTODO: Analítico.

PROCESO OPERACIONAL

- Observar las imágenes.
- Escribir el nombre de los gráficos.
- Leer las palabras generadoras y separarlas en sílabas.
- Contar el número de sílabas que tiene cada palabra.

PRODUCTO

IMAGEN	PALABRA	SEPARACIÓN EN SÍLABAS
	<u>licuadora</u>	li-cua-do-ra
	<u>bicicleta</u>	bi-ci-cle-ta
	refrigeradora	re-fri-ge-ra-do-ra

RECURSOS: Marcador, oración, cartulina, tijeras y tarjetas.

APLICACIONES METODOLÓGICAS: Es aplicable en la lectura de frases, oraciones o palabras y determinar el número de sílabas que tiene cada una.

INSTRUMENTO DE EVALUACIÓN # 7

INSTRUCCIÓN: Separar en sílabas las siguientes palabras y anote el número de sílabas que tiene cada una.

PALABRAS	SEPARACIÓN	Nro. SÍLABAS
Maestro	_____	_____
Cuaderno	_____	_____
Impresora	_____	_____
Televisión	_____	_____
Mochila	_____	_____
Mesa	_____	_____
Ropa	_____	_____
Borrador	_____	_____

ACTIVIDAD # 8

TEMA: Comprensión de textos.

OBJETIVO: Comprender y analizar textos de una lectura o cuento y ubicar información solicitada.

MÉTODO: Fonético.

PROCESO OPERACIONAL

- Leer una lectura (Opiniones ajenas).
- Identificar los personajes del cuento.
- Subrayar palabras desconocidas
- Buscar su significado.
- Dar un breve resumen del cuento en forma oral.

PRODUCTO

Opiniones Ajenas

Un abuelo y su nieto se encaminaron un día a una aldea vecina para visitar a unos familiares por lo que se acompañaron de un borrico a fin de hacer más llevadera la jornada. Iba el muchacho montado en el burro cuando al pasar junto a un pueblo oyeron:

-¡Qué vergüenza! El jovencito tan cómodo en el burro y el pobre viejo haciendo el camino a pie.

Oído esto decidieron que fuera el abuelo en la montura y el joven andando. Pero al pasar por otra aldea escucharon:

-¿Viste al egoísta? Él bien tranquilo en el burro, y el muchachito caminando.

Entonces acordaron que lo mejor sería montar los dos en el jumento y así atravesaron otro pueblo, donde unos lugareños les gritaron:

-¿Qué hacéis vosotros? Los dos subidos en el pobre animal. ¡Qué crueldad, vais a terminar reventándolo!

Vista la situación, llegaron a la conclusión de que lo más acertado era continuar a pie los dos para no tener que soportar más comentarios hirientes. Pero pasaron por otro lugar y tuvieron que oír cómo les decían:

-¡Tontos! ¿Cómo se os ocurre ir andando teniendo un burro?

RECURSOS: Cuaderno, lápiz, lectura, cuestionario y policopias.

APLICACIONES METODOLÓGICAS: Esta temática es aplicable para la distinción de objetos similares en base a su pronunciación.

INSTRUMENTO DE EVALUACIÓN # 8

INSTRUCCIÓN: Conteste el cuestionario presentado a continuación.

CUESTIONARIO

1) ¿Cuál es el título de la lectura?

2) ¿Quiénes intervienen en esta lectura?

3) ¿De que se trata la lectura?

4) ¿Qué le enseñó dicha lectura?

ACTIVIDAD # 9

TEMA: Pertenencia de objetos.

OBJETIVO: Reconocer de una serie de palabras elementos pertenecientes y no pertenecientes a un mismo fenómeno.

MÉTODO: Fonético.

PROCESO OPERACIONAL

- Observar las ilustraciones.
- Describir las imágenes.
- Verificar el tipo de conjuntos de elementos.
- Relacionar cada una de las ilustraciones.
- Tachar el gráfico que no tiene relación o que no pertenece.

PRODUCTO

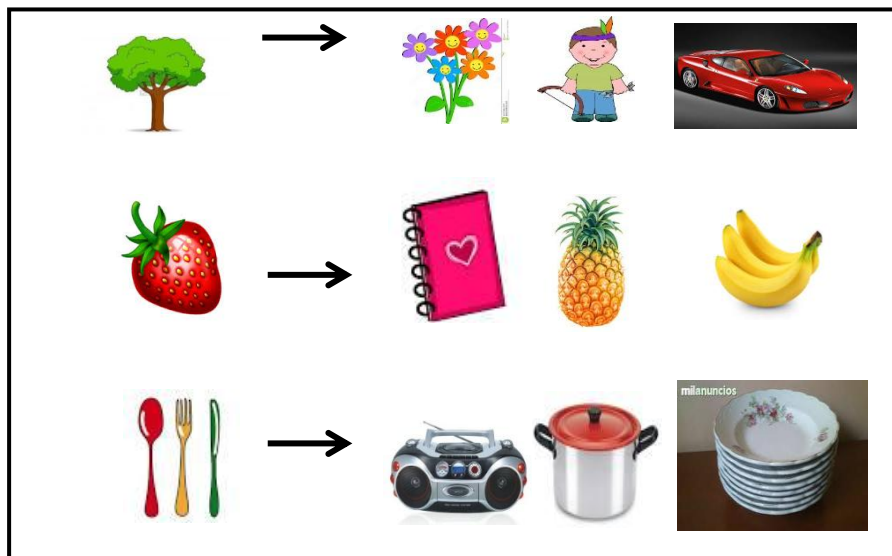

RECURSOS: Láminas, tarjetas, policopias, lápiz y borrador.

APLICACIONES METODOLÓGICAS: Esta temática se la puede realizar tachando de una lista de palabras aquellas que no corresponden o encajan en el grupo.

INSTRUMENTO DE EVALUACIÓN # 9

INSTRUCCIÓN: Lea con atención las palabras que están en los recuadros y pinte la palabra que no pertenece.

- 1.- hombre
- 2.- niño
- 3.- cocina
- 4.- chica
- 5.- viejo

- 1.- barco
- 2.- avión
- 3.- bicicleta
- 4.- coche
- 5.- mono

- 1.- perro
- 2.- vaca
- 3.- mesa
- 4.- gato
- 5.- pájaro

- 1.- silla
- 2.- moto
- 3.- mesa
- 4.- cama
- 5.- armario

ACTIVIDAD # 10

TEMA: Coincidencia de frase y dibujo.

OBJETIVO: Reconocer y relacionar ilustraciones de acuerdo a sus características específicas.

MÉTODO: Descripción.

PROCESO OPERACIONAL

- Crear situaciones en relación a personas, animales o cosas.
- Determinar sus cualidades más sobresalientes.
- Destacar rasgos importantes.
- Establecer la validez de sus descripciones.
- Relacionar las frases con los dibujos.

PRODUCTO

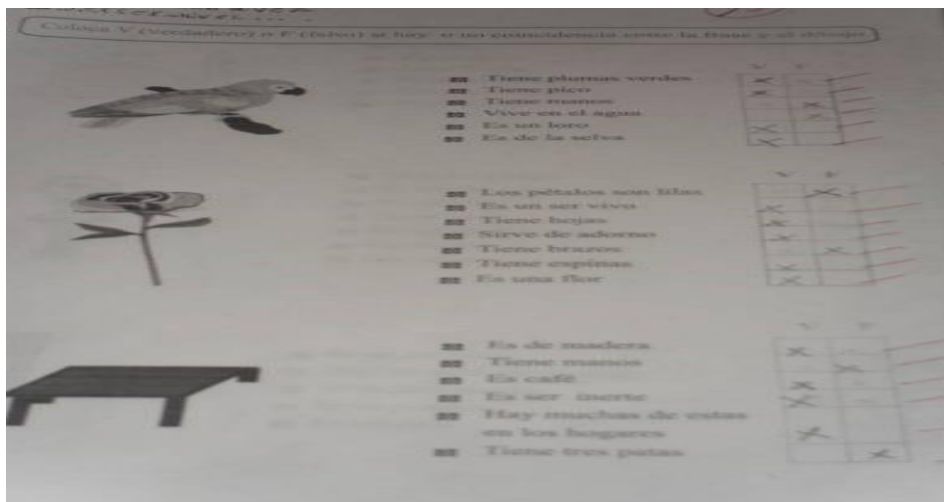

RECURSOS: Adivinanzas, ilustraciones, colores, lápiz y policopias.

APLICACIONES METODOLÓGICAS: Se lo puede llevar a cabo en la relación de frase y dibujo o en lo más llamativo para los niños que son las adivinanzas.

INSTRUMENTO DE EVALUACIÓN # 10

INSTRUCCIÓN: Lea las adivinanzas, anote la respuesta correcta y realice su respectivo gráfico.

**Me llegan las cartas y no sé leer
y aunque me las trago
no mancho el papel.**

**Te doy mi leche y mi lana
y para hablar digo beee....
si no adivinas mi nombre
yo nunca te lo diré.
¿Quién soy?**

**Vuelo entre las flores,
vivo en la colmena,
fabrico allí la miel
y también la cera.
¿Quién soy?**

**En mi casita hace frío,
y me encanta estar durito,
cuando me voy a nadar,
enseguida me derrito.
¿Quién soy?**

ACTIVIDAD # 11

TEMA: Comprensión léxica.

OBJETIVO: Reconocer sonidos onomatopéyicos.

MÉTODO: Entonación.

PROCESO OPERACIONAL

- Nombrar animales de su localidad.
- Caracterizar los animales enlistados.
- Destacar aspectos importantes.
- Imitar los sonidos que emiten estos animales.
- Relacionar el personaje con el sonido que emite.

PRODUCTO

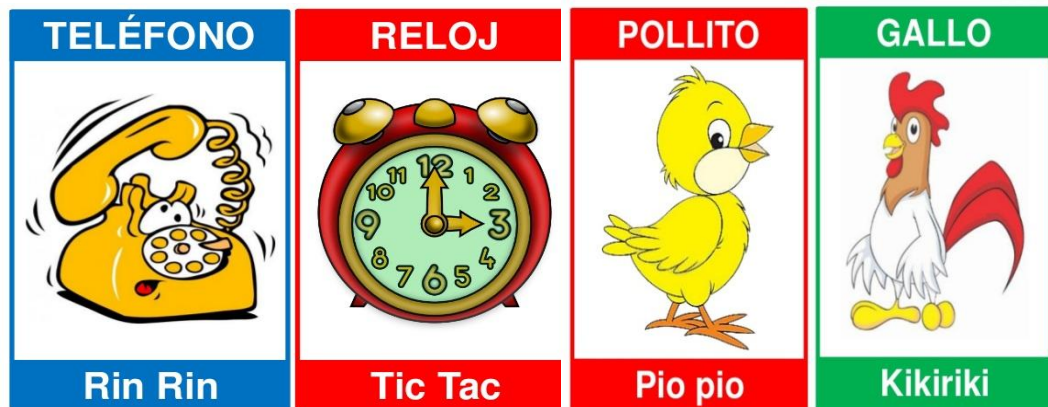

RECURSOS: Canción, imágenes, policopias, lápiz y tarjetas.

APLICACIONES METODOLÓGICAS:

Es aplicable para la discriminación de sonidos que emiten los animales y demás elementos de su entorno.

INSTRUMENTO DE EVALUACIÓN # 11

INSTRUCCIÓN: Una con una línea según corresponda al nombre del sonido que emite cada uno de los animales.

RANA



MUGE

CABALLO



MAULLA

BURRO



RELINCHA

GALLINA



AULLA

GATO



REBUSNA

VACA



CACAREA

PERRO



CROA

LOBO



LADRA

ACTIVIDAD # 12

TEMA: Signos y numerologías claves.

OBJETIVO: Comprender textos escritos variados para desarrollar la valoración crítica y creativa.

TÉCNICA: Contextualización.

PROCESO OPERACIONAL

- Describir órdenes y funciones que cumplieron.
- Caracterizar palabras situadas en la pizarra.
- Verificar el número clave de cada una de las tarjetas.
- Diferenciar las ilustraciones de cada número clave.
- Relacionar los números con su respectivo gráfico.

PRODUCTO

1.- Escribe el signo correspondiente a cada número según la clave.

0	1	2	3	4	5	6	7	8	9
X	△	□	+		☆	O	↓	≡	U

3 4 8 7 6 1 5

--	--	--	--	--	--	--	--

RECURSOS: Tarjetas, gráficos, policopias, lápiz y borrador.

APLICACIONES METODOLÓGICAS: Es aplicable para la utilización de numerología o palabras claves y relacionar cada una de ellas en base a su clave.

INSTRUMENTO DE EVALUACIÓN # 12

INSTRUCCIÓN: Descubra la oración en desorden siguiendo la clave correspondiente y escriba en la parte inferior.

5	3	2	1	4
alto	salto	gato	El	muy

1

2

3

4

5

2	5	7	3	6	4	1
y	en	playa	Erick	la	nadan	Carlos

1

2

3

4

5

6

7

7	3	6	1	4	8	5	2
el	y	en	Mis	yo	parque	jugamos	amigos

1

2

3

4

5

6

7

8

ACTIVIDAD # 13

TEMA: Formación de palabras (vocales y consonantes).

OBJETIVO: Formar palabras mediante la unión de vocales y consonantes.

TÉCNICA: Síntesis.

PROCESO OPERACIONAL

- Visualizar láminas y gráficos de la pizarra.
- Leer el contenido de las cartulinas.
- Diferenciar vocales y consonantes.
- Unir vocales y consonantes para la formación de palabras nuevas.
- Extraer y leer las palabras formadas.

PRODUCTO

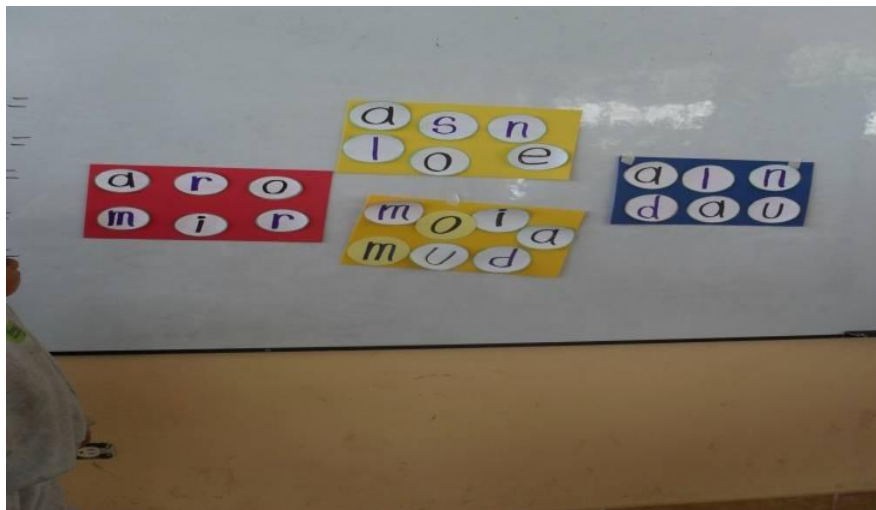

RECURSOS: Cartulinas, tarjetas, marcador, cuaderno, lápiz y borrador.

APLICACIONES METODOLÓGICAS: Es ejecutable para el reconocimiento de su nombre identificando el sonido y letras que lo componen.

INSTRUMENTO DE EVALUACIÓN # 13

INSTRUCCIÓN: Forme palabras con las sílabas dadas a continuación.

su

si

sa

se

so

da

do

du

de

di

to

ti

te

ta

tu

la

le

li

lo

lu

ACTIVIDAD # 14

TEMA: Sinonimia de palabras.

OBJETIVO: Mejorar el lenguaje oral y escrito mediante la utilización de sinónimos.

TÉCNICA: SHA (Sinónimos, Homónimos y Antónimos) Inductivo – Deductivo.

PROCESO OPERACIONAL

- Leer las palabras del recuadro.
- Buscar palabras que signifiquen lo mismo.
- Establecer diferencias y semejanzas entre estas palabras.
- Formar oraciones utilizando las palabras generadoras.
- Reemplazar la oración con sinónimos cuidando que tengan el mismo sentido.

PRODUCTO

famoso	Célebre
felicidad	Dicha
fiel	Leal
flecha	Saeta
fotografía	Retrato
fragmento	Pedazo
fugarse	Escaparse
fugitivo	Prófugo
fulgor	Resplandor
galeno	Médico
gafas	Anteojos

RECURSOS: Canción, cuaderno policopias, pinturas y lápiz.

APLICACIONES METODOLÓGICAS: Es aplicable para mejorar o enriquecer el vocabulario el niño.

INSTRUMENTO DE EVALUACIÓN # 14

INSTRUCCIÓN: Piense y escriba un sinónimo para cada una de las palabras y con las mismas forme oraciones.

Bonito	
Mojado	
Sabio	
Oscuro	
Gordo	
Ejemplo:	
El perro que tiene mi vecina es pequeño.	
El perro que tiene mi vecina es chiquito.	

ACTIVIDAD # 15

TEMA: Analogías.

OBJETIVO: Captar a través de los sentidos todas las características necesarias para elaborar el conocimiento.

TÉCNICA: Proceso de la Contextualización.

PROCESO OPERACIONAL

- Enlistar las ilustraciones de la pizarra.
- Describir cada uno de ellos.
- Diferenciar las características de los ejemplos.
- Clasificar los objetos de acuerdo a sus características.
- Dar sentido a la frase inconclusa.
- Definir lo que es una analogía.

PRODUCTO

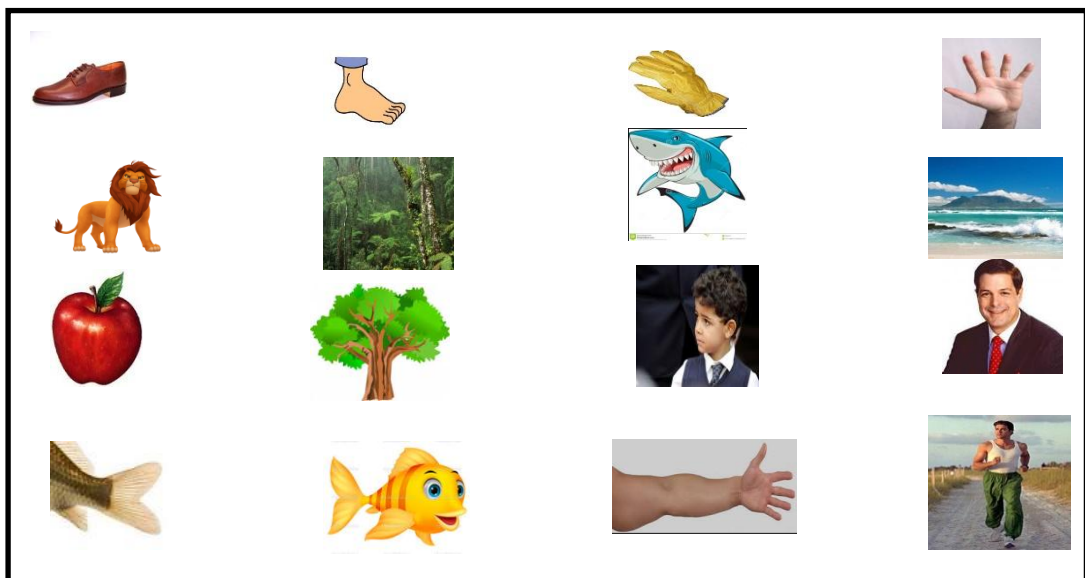

RECURSOS: Láminas, gráficos, policopias, lápiz y borrador.

APLICACIONES METODOLÓGICAS: Es aplicable para desarrollar la destreza de conocimiento en donde se pueden relacionar conceptos y a la vez la utilidad

INSTRUMENTO DE EVALUACIÓN # 15

INSTRUCCIÓN: Resuelve las siguientes analogías.

1.- Casa es a niño, como nido es a _____

2.- Oveja es a rebaño, como aveja es a _____

3.- Día es a sol, como luna es a _____

4.- Calor es a verano, como frio es a _____

5.- Falda es a mujer, como pantalón es a _____

6.- Padre es a abuelito, como madre es a _____

7.- Reloj es a tiempo, como metro es a _____

8.- Páginas son a libro, como teclas es a _____

9.- Tristeza es a lágrima, como sonriza el a _____

10.- Leche es a vaca, como lana es a _____

ACTIVIDAD # 16

TEMA: Antónimos.

OBJETIVO: Utilizar correctamente los antónimos en el lenguaje oral y escrito.

TÉCNICA: SHA (Sinónimos, Homónimos y Antónimos) Deductivo.

PROCESO OPERACIONAL

- Observar los gráficos de la pizarra.
- Describir cada uno de ellos.
- Establecer semejanzas y diferencias.
- Verificar que el segundo gráfico es lo opuesto al primer gráfico.
- Anotar y consensuar posibles significados de los antónimos.
- Deducir un antónimo.

PRODUCTO



Día

noche

gorda

flaca

alto

bajo

RECURSOS: Láminas, gráficos, policopias, lápiz y borrador.

APLICACIONES METODOLÓGICAS:

La utilización de antónimos ayuda a la comprensión léxica de ciertos términos.

INSTRUMENTO DE EVALUACIÓN # 16

INSTRUCCIÓN: Buscar en el siguiente recuadro su respectivo antónimo para cada una de las palabras indicadas.

Triste, seco, feo, flaco, negro, recto, alto,	
Pequeño	<input type="text"/>
Gordo	<input type="text"/>
Alegre	<input type="text"/>
Blanco	<input type="text"/>
Chueco	<input type="text"/>
Bonito	<input type="text"/>
Duro	<input type="text"/>

ACTIVIDAD # 17

TEMA: Descomposición de la oración en palabras.

OBJETIVO: Escribir frase y oraciones separando cada una de las palabras.

MÉTODO: Analítico.

PROCESO OPERACIONAL

- Leer las oraciones de las cartulinas.
- Descubrir los errores que tiene cada una de ellas.
- Manifestar el motivo del porqué no se comprende la oración.
- Cortar en palabras las oraciones.
- Colocar en la pizarra dando el espacio adecuado a cada una de las palabras.
- Determinar la importancia de la separación de palabras en una frase u oración.

PRODUCTO



RECURSOS: Cartulinas, oraciones, tijeras, cinta adhesiva y plicopias.

APLICACIONES METODOLÓGICAS: Esta temática ayuda a que los niños escriban seguido las palabras de una frase u oración ayudando a que después de cada palabra dar un espacio.

INSTRUMENTO DE EVALUACIÓN # 17

INSTRUCCIÓN: Realice la separación correcta de las siguientes oraciones y escriba al frente.

1) Unleónrugeenlaselva. _____

2) PintalapelotADEROJO. _____

3) Elpayasotrabajaenelcirco. _____

4) LacaperucitaroJAYELLOBO. _____

5) Lasniñasestánalegres. _____

6) Elperroyelgatojuegan. _____

7) Elparquetienemuchosárboles. _____

8) JuanyPacopateanlapelota. _____

ACTIVIDAD # 18

TEMA: Palabras con fonemas parecidos y de igual extensión.

OBJETIVO: Relacionar palabras que tengan sonidos similares e igual extensión.

MÉTODO: Fonético.

PROCESO OPERACIONAL

- Pronunciar las palabras de las tarjetas.
- Escribir las palabras de los gráficos.
- Realizar la correcta entonación de cada palabra.
- Diferenciar sonidos ascendentes y descendentes.
- Verificar la rima que presentan cada una de las palabras.
- Reconocer palabras con fonemas iguales y de igual extensión.

PRODUCTO

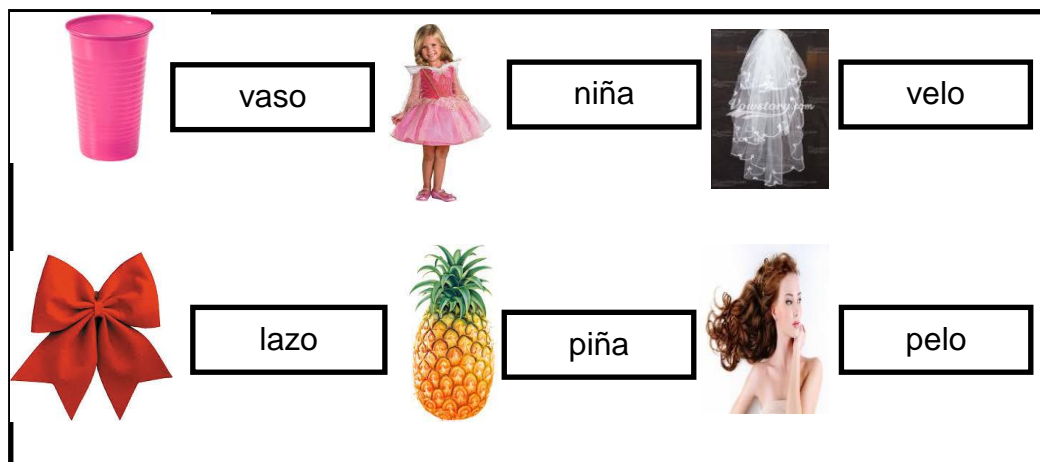

RECURSOS: Tarjetas, marcador, cuaderno, policopias y borrador.

APLICACIONES METODOLÓGICAS: Es aplicable para relacionar palabras que tienen igual terminación e igual extensión.

INSTRUMENTO DE EVALUACIÓN # 18

INSTRUCCIÓN: Una con líneas las palabras con fonemas iguales y de igual extensión.

poma

misa

pata

maleta

rana

lado

dado

lata

paleta

loma

risa

rosa

mariposa

carro

jarro

lana

ACTIVIDAD # 19

TEMA: Lectura y comprensión de textos

OBJETIVO: Desarrollar la destreza de comprensión de textos.

MÉTODO: Analítico – Sintético.

PROCESO OPERACIONAL

- Leer detenidamente el cuento.
- Subrayar los sustantivos y los verbos del texto.
- Extraer los personajes y los lugares del cuento.
- Escribir lo que más le gustó del cuento.

PRODUCTO

“La Rosa y el Sapo”

Había una vez en un jardín, una rosa muy hermosa, se mantenía siempre frondosa, bella, fresca, radiante y perfumada. Al pasar la gente la admiraba por su belleza, pero al pie de ella vivía un Sapo grande, feo, desagradable y arrugado que ahuyentaba a los admiradores de la bella rosa. Un día la Rosa, se llenó de orgullo y le pidió al Sapo que se fuera de su lugar porque era tan feo, él se fue humillado y muy triste. Al poco tiempo la Rosa empezó a marchitarse, un día de tanto paso el sapo y la quedo viendo y le dijo:

-¿Qué mal estás amiga rosa? Toda marchita a punto de morirte.

– Ella contestó! Uf! – Desde que tú te marchaste, los zompopos, hormigas y todos los insectos me están matando.

-! Claro! -Le dijo el sapo yo era quien te protegía de todos ellos.

INSTRUMENTO DE EVALUACIÓN # 19

INSTRUCCIÓN: Resuelva el siguiente cuestionario.

CUESTIONARIO

¿Les gustó el cuento narrado? _____

¿Por qué? _____

¿Cuáles son los personajes de la fábula?

¿Hizo bien la Rosa al correr al Sapo?

¿Qué valores se desarrollan en la fábula?

¿Cuál es un antivalor en la fábula?

¿Qué final le gustaría para esta historia?

¿Qué enseñanza nos deja?

Todas estas actividades detalladas anteriormente nos ayudan a corregir poco a poco la dificultad que atraviesan los niños disléxicos; nuestra labor como docente es dar continuidad a este proceso en donde cada ejercicio aumente un grado de complejidad para de esta manera obtener cada vez mejor los resultados esperados y disminuir el porcentaje de niños disléxicos.

TALLER N° 2

*“Trabajando con niños
con
problemas de disgrafía”*

Tercer y Cuarto A.E.G.



TALLER #2. “TRABAJANDO CON NIÑOS Y NIÑAS CON DISGRAFÍA” (Participan docentes y padres de familia)

Introducción

Se denomina disgrafía al trastorno parcial, específico y estable del proceso de escritura que se manifiesta en la insuficiencia para asimilar y utilizar los símbolos gráficos del lenguaje (Alvira, 2009). La base puede hallarse en alteraciones de la motricidad manual, lo que puede provocar dificultades en la calidad de los rasgos caligráficos. En estos casos el tratamiento correctivo se orienta al desarrollo de la coordinación óculo – manual.

Es necesario precisar que, para el trabajo con las insuficiencias motrices; considerando que los procedimientos de reeducación no pueden circunscribirse a la copia repetida, de forma intensiva, de determinados modelos; sino a la corrección o compensación de los eslabones afectados en el mecanismo.

Las tareas generales del trabajo correctivo se orientan hacia los siguientes aspectos:

- Reeducación postural y psicomotora de base.
- Reeducación grafomotora.
- Corrección de letra.
- Ejercitación de la escritura.

Objetivos: Orientar a los docentes y padres de los niños/as con disgrafía, saber detectar y prevenir a tiempo los errores de escritura que muestran los estudiantes y así potenciar la forma correcta de escribir.

Tiempo: 2 horas

Participantes: Docentes y padres de los niños/as diagnosticados con dislexia y disgrafía en Tercer y Cuarto Años de la Educación Básica general.

Recursos materiales: Papel, lápiz, láminas de ejercicios, computadora o laptop y proyector de video.

Actividades:

Nro.1:“Caracterizando a los niños/as con disgrafía”

Objetivo: Informar acerca de las características de los niños/as con disgrafía.

Tiempo: 15 min

Procedimiento: El facilitador/a realiza una presentación en power point acerca de las características que presentan los niños/as con disgrafía y sus repercusiones en la escritura. Guiará el debate con los participantes en función de las experiencias de estos y de aquellas características específicas que puedan identificar en los escolares con los cuales trabajarán.

Nro. 2: “La reeducación postural y psicomotora de base”

Objetivo: Demostrar las posturas correctas como punto de partida para una adecuada escritura.

Tiempo: 15 min

Procedimiento: El facilitador/a demostrará con la ayuda de algunos de los participantes las posturas correctas como punto de partida para una adecuada escritura, como sigue a continuación, resaltando la importancia de este tema:

POSTURAS ADECUADAS PARA ESCRIBIR



Fuente: <http://www.google.com.ec/tarracoferma.blogspot.com>

OBJETIVOS

- Establecer en el niño conductas adecuadas que le permitan desempeñarse de mejor manera en la escritura.
- Mantener la postura corporal adecuada, de la hoja y el útil escritor para desarrollar el proceso de la escritura.

Fundamentación científica

El niño para desarrollar la habilidad escritora debe aprender a sentarse, a situar su cuerpo en cierta posición ante la mesa, a ejercer determinada presión del lápiz, a moverlo y detenerlo en su caminar por el papel, el uso del espacio del papel, etc., para lo cual es indispensable la intervención personal del maestro; esta situación casi no se pone en práctica en las instituciones educativas es por ello que observamos en las aulas niños en posiciones inadecuadas al momento de escribir.

b) No acercar mucho la cabeza a la hoja.



c) Acercar la silla a la mesa.



d) Colocar el respaldo de la silla paralelo a la mesa.



e) No mover el papel continuamente porque los renglones saldrán torcidos.



f) No poner los dedos muy separados de la punta del lápiz, si no éste baila y el niño no controla la escritura.



g) Si se acercan mucho los dedos a la punta del lápiz, no se ve lo que se escribe y los dedos se fatigan.



h) Colocar los dedos sobre el lápiz a una distancia aproximada de 2 a 3 cm. de la hoja.



Posición de la mano

Debe escribir con la mano que mejor trabaja y con la que realice la mayoría de acciones la misma que debe aparecer lo más estable posible durante la grafía evitando movimientos de rotación.

Hay posturas de la mano que dificultan la escritura. Por ejemplo cuando se gira forzosamente la muñeca rompiendo la prolongación mano antebrazo dificultando la escritura. También cuando el niño apoya demasiado la parte lateral externa sobre la mesa hace que se eleve la pinza escritora produciéndose errores disgráficos.

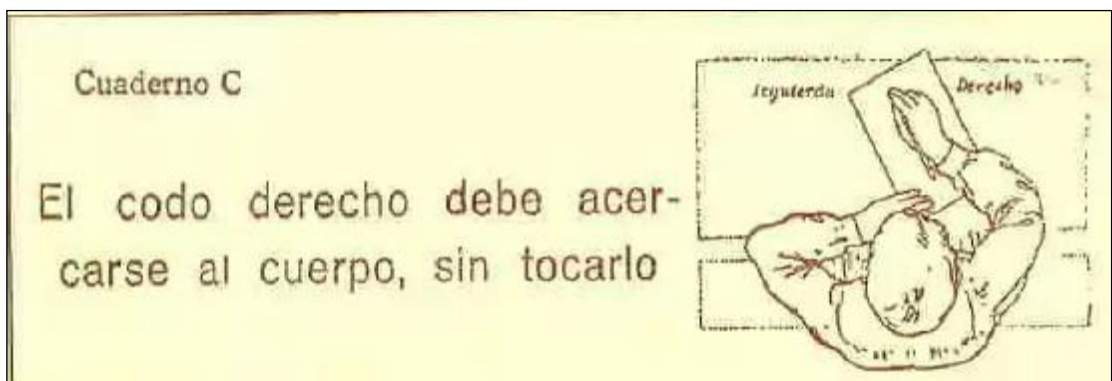

Fuente: <http://www.google.com.ec/tarracoferma.blogspot.com>

Posición de las piernas

Las piernas forman un ángulo recto y los pies descansan en el piso.

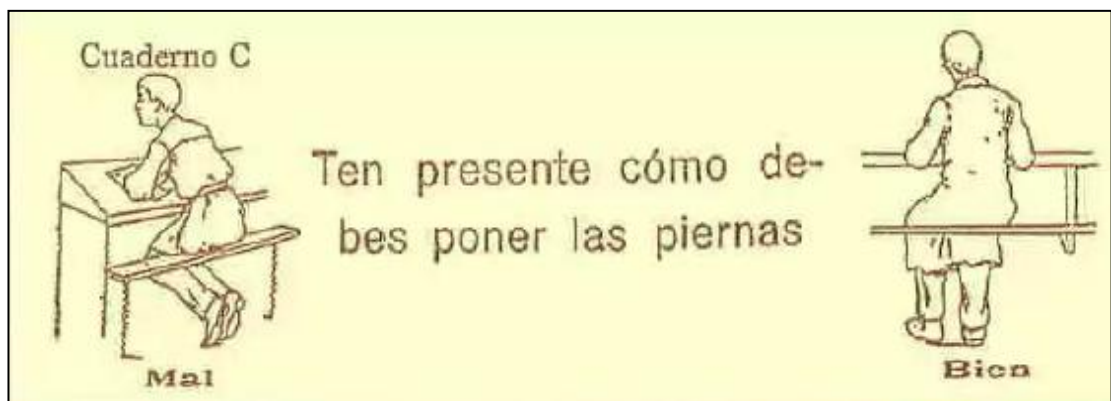

Fuente: <http://www.google.com.ec/tarracoferma.blogspot.com>

No se deben cruzar las piernas ni hacia delante ni mucho menos hacia atrás.

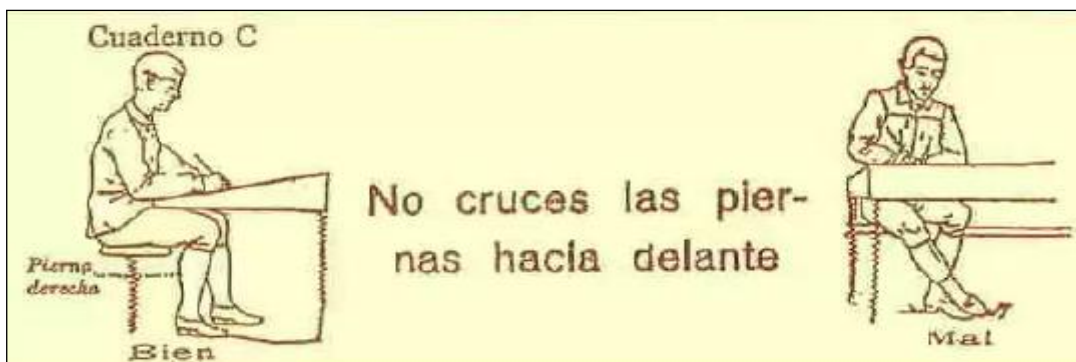

Fuente: <http://www.google.com.ec/tarracoferma.blogspot.com>

POSICIÓN DEL CUADERNO O PAPEL

1.- Si es diestro se recomienda que el papel este ligeramente inclinado a la izquierda. Si es zurdo el cuaderno debe estar ligeramente inclinado a la derecha. No debemos permitir una inclinación exagerada, paralelo a la mesa o al borde de la mesa ya que son posiciones incorrectas que pueden alterar la grafía.

2.- La mano que no escribe tiene la función primordial de sujetar ligeramente el papel con su propio peso. También es importante observar para corregir si el niño no sujeta, si lo hace de vez en cuando o la tiene en otro lado la mano ya que es una posición incorrecta.



Fuente: <http://www.google.com.ec/tarracoferma.blogspot.co>

La inclinación del cuerpo debe ser mínima.



Fuente: <http://www.google.com.ec/pequegoya.blogspot.com>

Se debe corregir posiciones encorvadas o inclinadas.

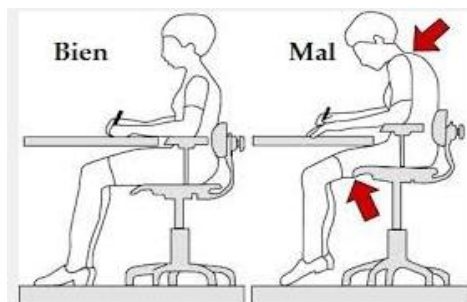

Fuente: <http://www.google.com.ec/pequegoya.blogspot.com>

EJERCICIOS DE RELAJACIÓN GLOBAL Y SEGMENTARIA

Los ejercicios de relajación son de gran importancia en la corrección postural y psicomotora de base. La relajación global puede realizarse a través de juegos con el objetivo de crear una distensión muscular generalizada. Para ello se puede realizar ejercicios con las manos como:

1.- Rotar las manos sobre las muñecas.



Fuente: <http://www.google.com.ec/imgresmpntenespanol.blogspot.com>

2.- Sacudir ambas manos.

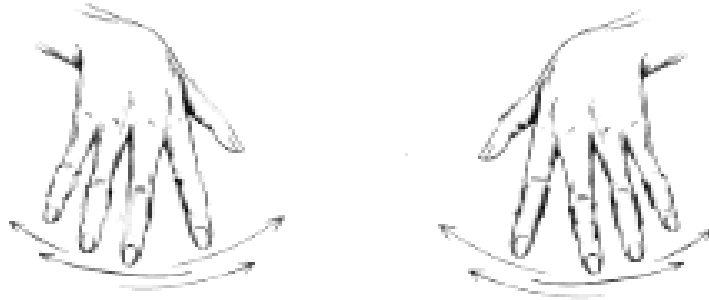

Fuente: <http://www.google.com.ec/imgresmpptenespanol.blogspot.com>

3.- Abrir y cerrar las manos con fuerza.

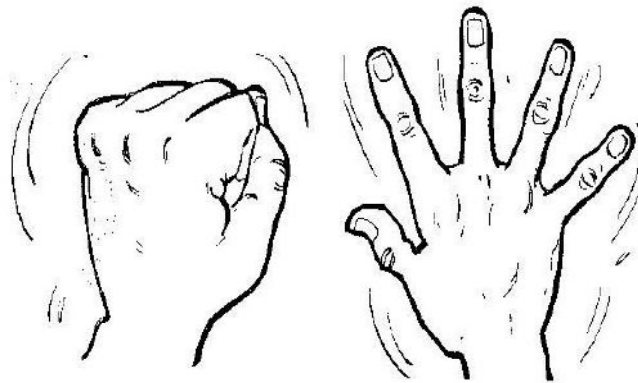

Fuente: <http://www.google.com.ec/imgresmpptenespanol.blogspot.com>

4.- En posición sentada, poner los brazos sobre una mesa.

Hacer girar los brazos sobre los codos

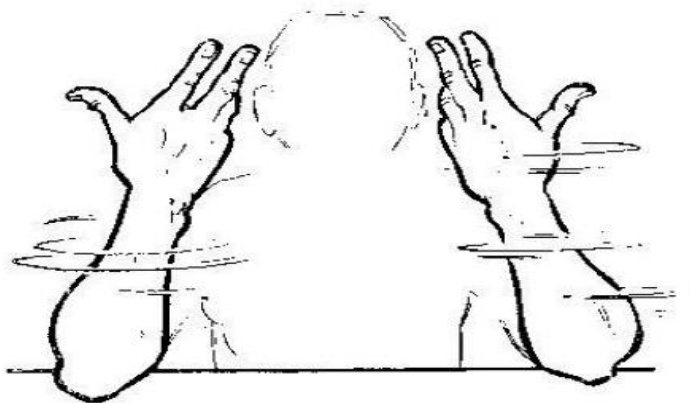

Fuente: <http://www.google.com.ec/imgresmpptenespanol.blogspot.com>

5.- Coger una pelota en cada mano

- Oprimir y aflojar varias veces seguidas.
- Oprimir y contener unos segundos y aflojar.
- Sentado en una silla comprimir una pelota en la mano derecha y luego aflojar la mano hasta que la pelota se caiga.
- De igual forma realizar con la mano izquierda.

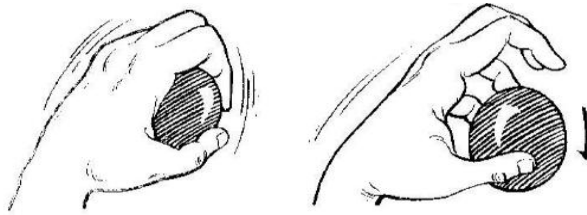

Fuente: <http://www.google.com.ec/imgresmptenespanol.blogspot.com>

Ejercicios digitales

Los dedos son el soporte activo que dirige la escritura por lo tanto deben ser ejercitados de la siguiente manera:

- 1.- Topar de uno en uno la yema de los dedos con el pulgar despacio y luego a mayor velocidad. Con los ojos cerrados o vendados y luego con los ojos abiertos.
- 2.- Sobre la mesa teclear los dedos.
- 3.- Unir los dedos y separarlos.
- 4.- Con las manos sobre la mesa separar los dedos e intentar levantar los mismos.

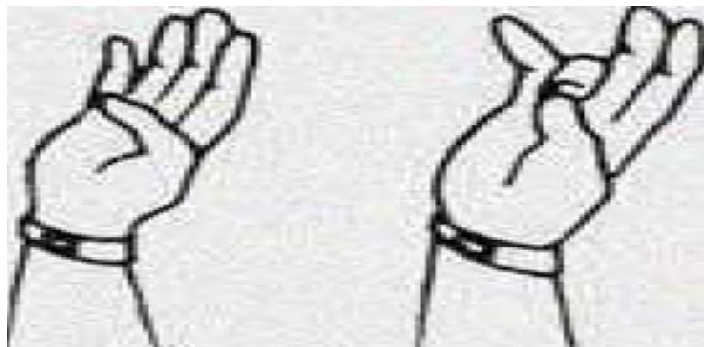

Fuente: <http://www.google.com.ec/imgresmptenespanol.blogspot.com>

EJERCICIOS DE VISOMOTRICIDAD DIRIGIDA PARA LOS NIÑOS Y NIÑAS CON DISGRAFÍA

Objetivos

- Mejorar los procesos óculos motrices para lograr una escritura satisfactoria.
- Coordinar los movimientos precisos de la mano y de la vista mediante las técnicas grafo plásticas.

Fundamentación Científica

La coordinación visomotriz es fundamental para lograr una escritura satisfactoria a través de actividades que permitan coordinar los músculos finos, en tareas que se requieren la utilización de ojo-mano. (Narvarte, 2000, p.233). La reeducación viso motriz permite mejorar la coordinación óculo manual del niño disgráficos para facilitar su escritura. Las actividades viso motrices deben ser muy amenas y atractivas ya que a pesar que tengan más de ocho años los niños muestran interés por las mismas.

Las actividades grafo plásticas permiten la reeducación en esta área entre estas tenemos: picado, rasgado, trozado, recortado, cocido, dibujo, picado, perforado, modelado, ensartado, etc. permiten mejorar la fluidez de los movimientos aunque parezcan actividades muy sencillas son de vital importancia en la etapa escolar y son válidas para la re educación de la disgrafía.

Ejercicio N° 1

Tema: Visomotricidad. “Picado”

Objetivo: Desarrollar la destreza óculo manual

Materiales: Punzón, hojas impresas

Consignas:

Picar libremente, picar las figuras dentro de los límites, picado de líneas en diferentes direcciones.

Nivel de complejidad: Picar hasta desprender la figura.

Técnica: La observación

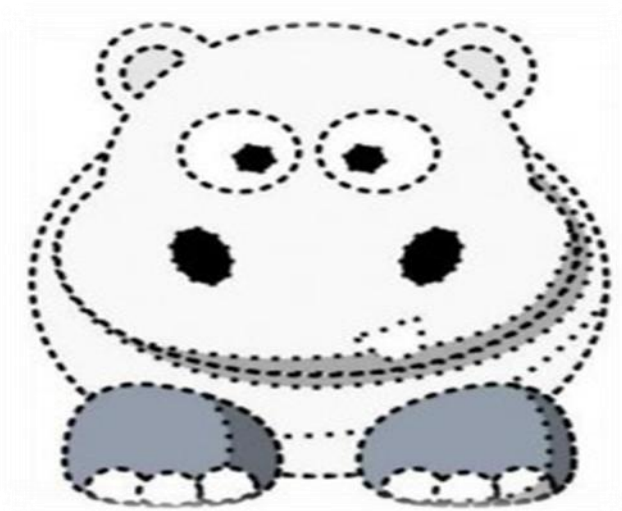

Fuente: <http://www.google.com.ec/espaciodeprimero.blogspot.com>

INSTRUMENTO DE EVALUACIÓN # 1

Instrucción: Picar por fuera de la figura presionando el punzón en cada uno de los puntitos en negro, desprender una a una las piezas y luego péguelas en una hoja.



Fuente: <http://paidopsiquiatria.com/wp-content/uploads/>

Ejercicio N° 2

Tema: Viso motricidad. “Trozado”

Objetivo: Desarrollar la destreza óculo manual

Materiales: Papel periódico, revistas.

Consignas: Troza el papel libremente, pega los papeles juntitos en la hoja, pega en forma separada por toda la hoja, pega formando grupos, pega en la parte superior de la hoja, pega en la parte inferior de la hoja, pega a la derecha de la hoja, pega a la izquierda de la hoja.

Nivel de complejidad: Trozar hasta decorar la figura.

Técnica: La observación.



Fuente: <http://www.google.com.ec/elespaciodeprimero.blogspot.com>

INSTRUMENTO DE EVALUACIÓN # 2

Instrucción: Rellene cada uno de los espacios en blanco utilizando trozos pequeños de papel brillante de varios colores.

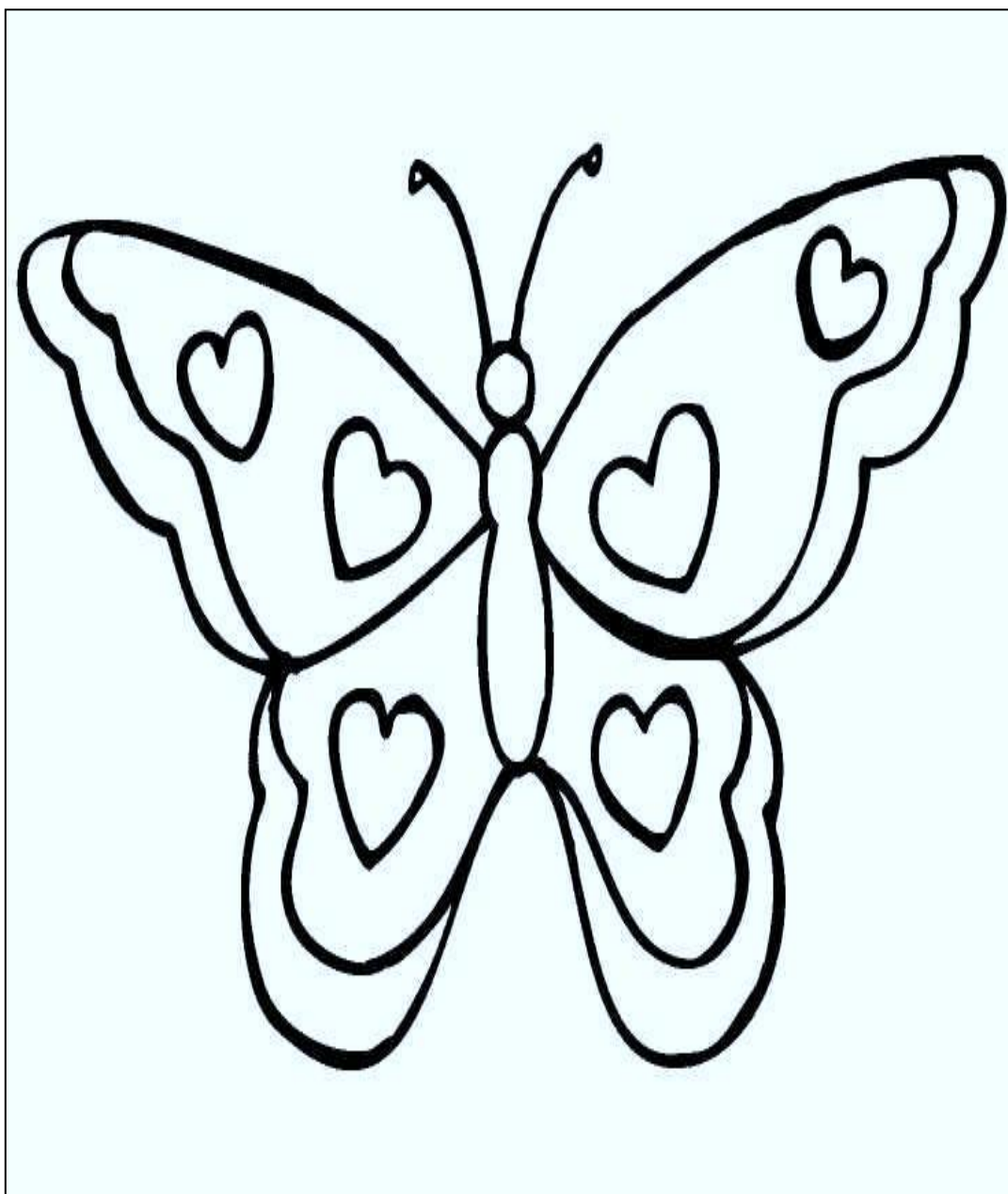

Fuente: <http://paidopsiquiatria.com/wp-content/uploads/>

Ejercicio N° 3

Tema: Visomotricidad “Recortado”

Objetivo: Mejorar los de movimientos manuales y los dedos que intervienen en la pinza escritora.

Materiales: Papel periódico, revistas, tijeras.

Consignas:

- Se realiza con la misma dificultad ascendente en orden de complejidad.
- Recorta líneas horizontales, rectas y verticales, etc...

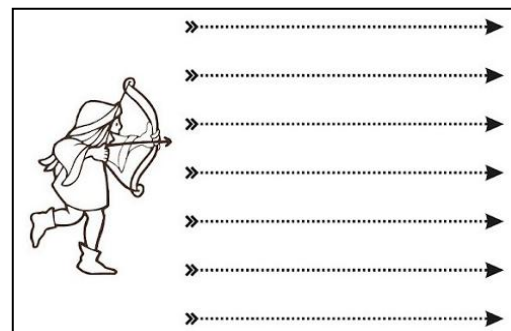
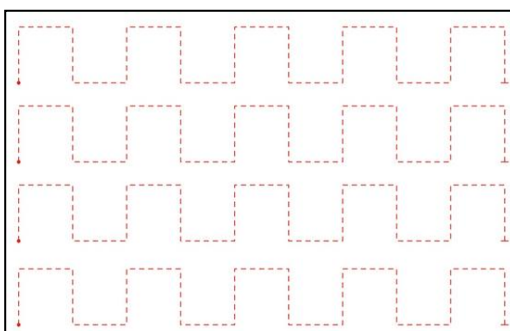
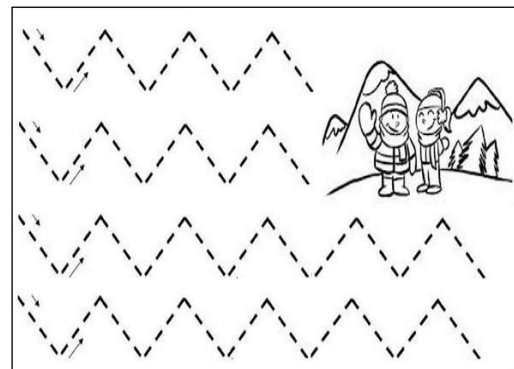
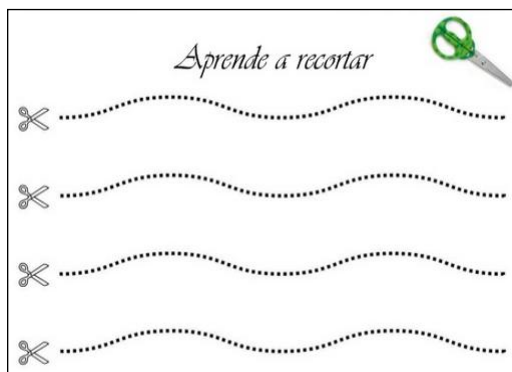

Fuente: <http://paidopsiquiatria.com/wp-content/uploads/>

INSTRUMENTO DE EVALUACIÓN # 3

Instrucción: Recorte cada una de las piezas del dibujo y luego juegue con el mismo.

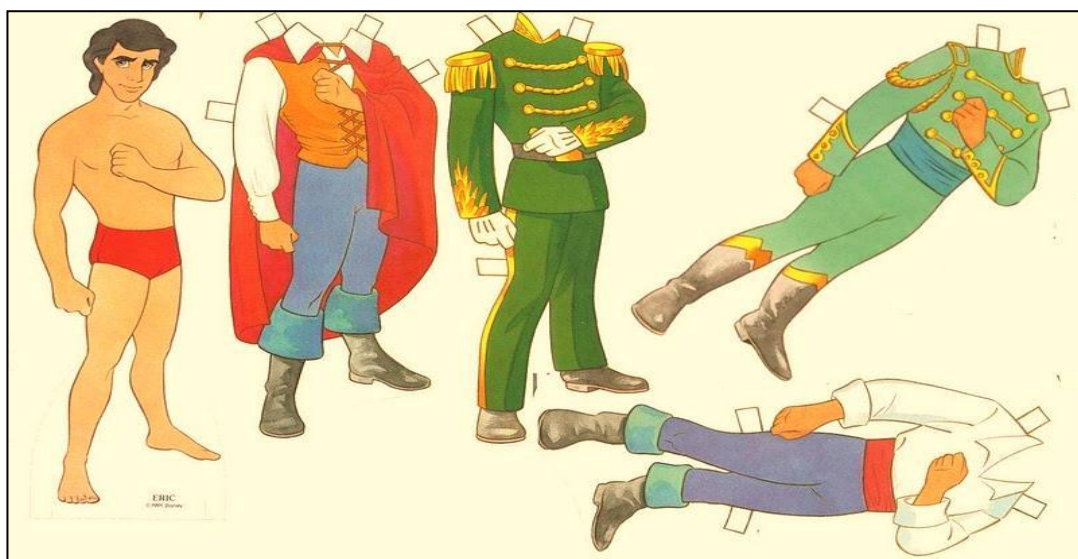

Ejercicio N° 4

Tema: Visomotricidad. “Modelado”

Objetivo: Desarrollar la coordinación fina, educar la sensibilidad táctil, y fortalecer los músculos de los dedos.

Materiales:

Masa de harina de, plastilina o arcilla.

Consignas: Modela libremente lo que tú desees con la masa, imita figuras y formas geométricas.

Nivel de complejidad: Realiza composiciones en base al modelado.

Técnica: La observación.



Fuente: <http://www.google.com.ec/eduquemosconamor.blogspot.com>

INSTRUMENTO DE EVALUACIÓN # 3

Instrucción: Elaborar el paisaje modelo con plastilina de varios colores en una tabla triplex de 20 por 30 centímetros.

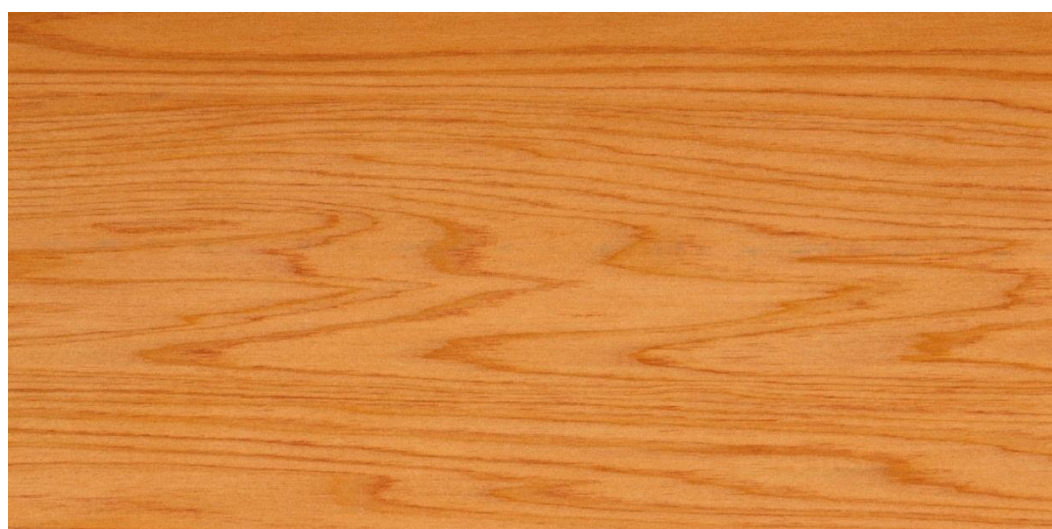
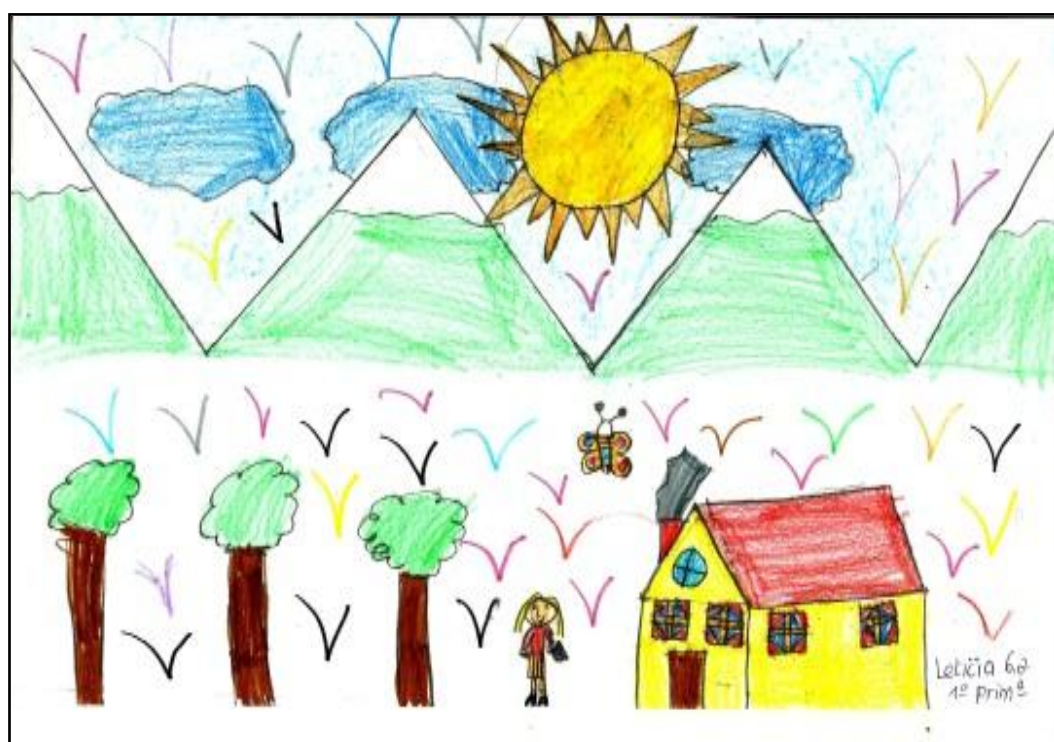

Ejercicio N° 5

Tema: Visomotricidad. “Armado”

Objetivo: Nos ayuda a ejercitar la atención visual y ayudar progresivamente al grafismo.

Materiales: Rompecabezas

Consignas: Armar el rompecabezas de piezas regulares.

Nivel de complejidad: Armar el rompecabezas de piezas irregulares.

Técnica: La observación



Fuente: <http://www.google.com.ec/eduquemosconamor.blogspot.com>

INSTRUMENTO DE EVALUACIÓN # 5

Instrucción: Recortar las figuras dadas y luego armar una sola un cuadrado.

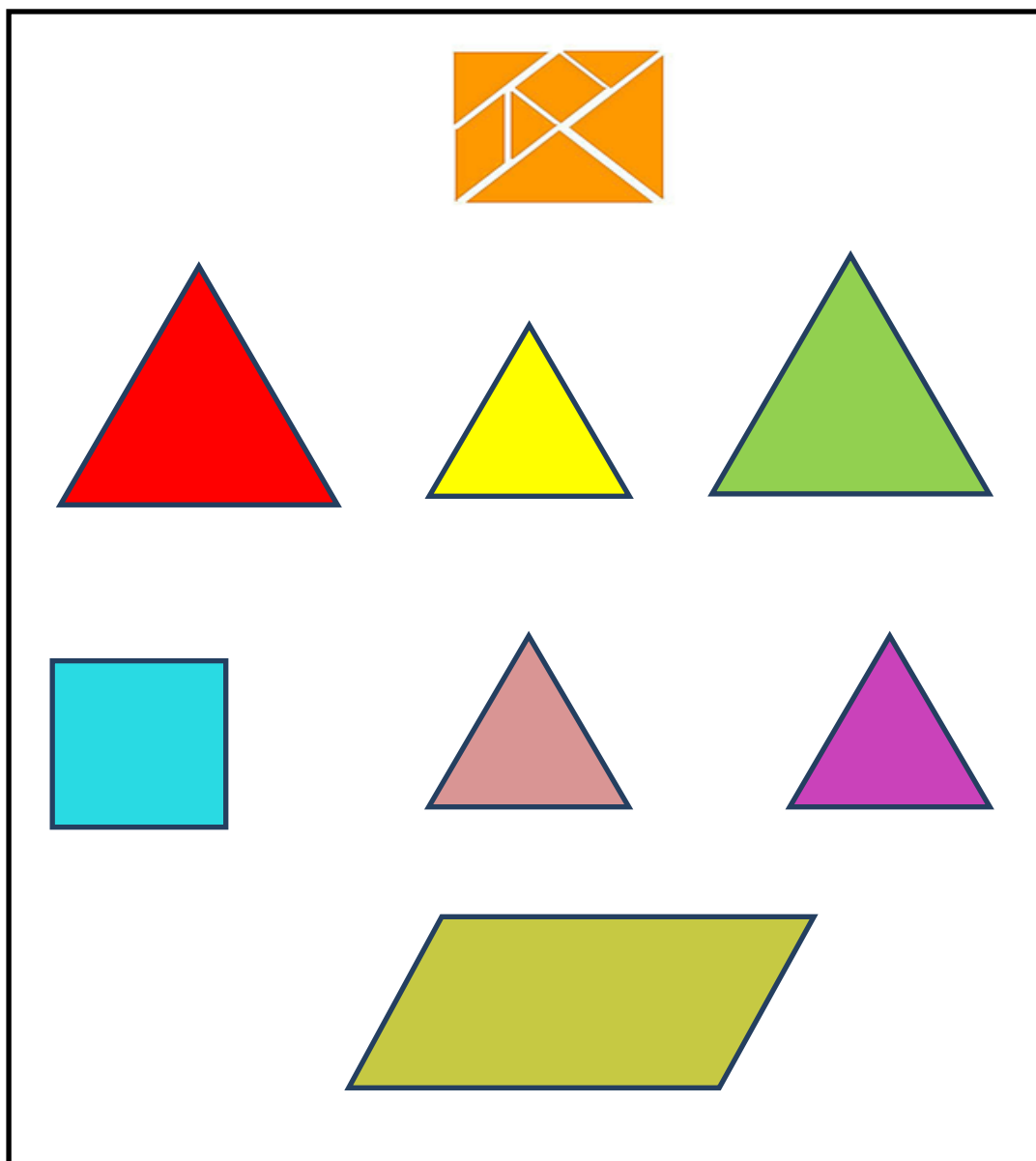

Fuente: <http://www.google.com.ec/eduquemosconamor.blogspot.com>

Ejercicio N° 6

Tema: Visomotricidad. “Ensartado”

Objetivo: Mejorar la calidad de su coordinación visual motriz.

Materiales: bolas, cartón, siluetas o planchas perforadas, aguja e hilo.

Consignas: Con bolas o siluetas perforadas de cualquier forma, tamaño o color ensartar un hilo a través de una aguja.

Nivel de complejidad: Ensartar en un cordón cada vez más rápido.

Técnica: La observación



Fuente: <http://articuloinfantil.blogspot.com>

INSTRUMENTO DE EVALUACIÓN # 6

Instrucción: Ensartar botones de variados colores utilizando de hilo nailon



Fuente: <http://articuloinfantil.blogspot.com>

REEDUCACIÓN GRAFOMOTORA

Objetivo: Ejercitar el grafema previo a la escritura corrigiendo los movimientos básicos que intervienen directamente en la misma.

Tiempo: 30 min

Procedimiento: El facilitador/a propone la utilización de trazos que componen las letras, rectilíneos, curvos y ondulados en dirección ascendente, descendente y vertical, horizontal y diagonalmente.

Se pueden apoyar en las tarjetas auxiliares que ayuda a corregir en cierto modo a la dislexia y disgrafía.

Ejemplos de ejercicios:

- Completar dibujos con líneas rectas.
- Seguir series iguales con líneas rectas.
- Seguir series alternativas.
- Seguir líneas de puntos.
- Ejercicios de copias (copiar líneas rectas, diagonales figuras simples).
- Seguir series con líneas onduladas y curvas.

Ejercicio N° 1

Tema: Grafomotricidad. Trazo de líneas horizontales.

Objetivo: Mejorar el control de los trazos horizontales.

Materiales: Hojas impresas, lápiz suave.

Consignas: Repisar los trazos de líneas horizontales utilizando línea continua.

Nivel de complejidad: Ir aumentando el grado de dificultad de los trazos.

Técnica: La observación

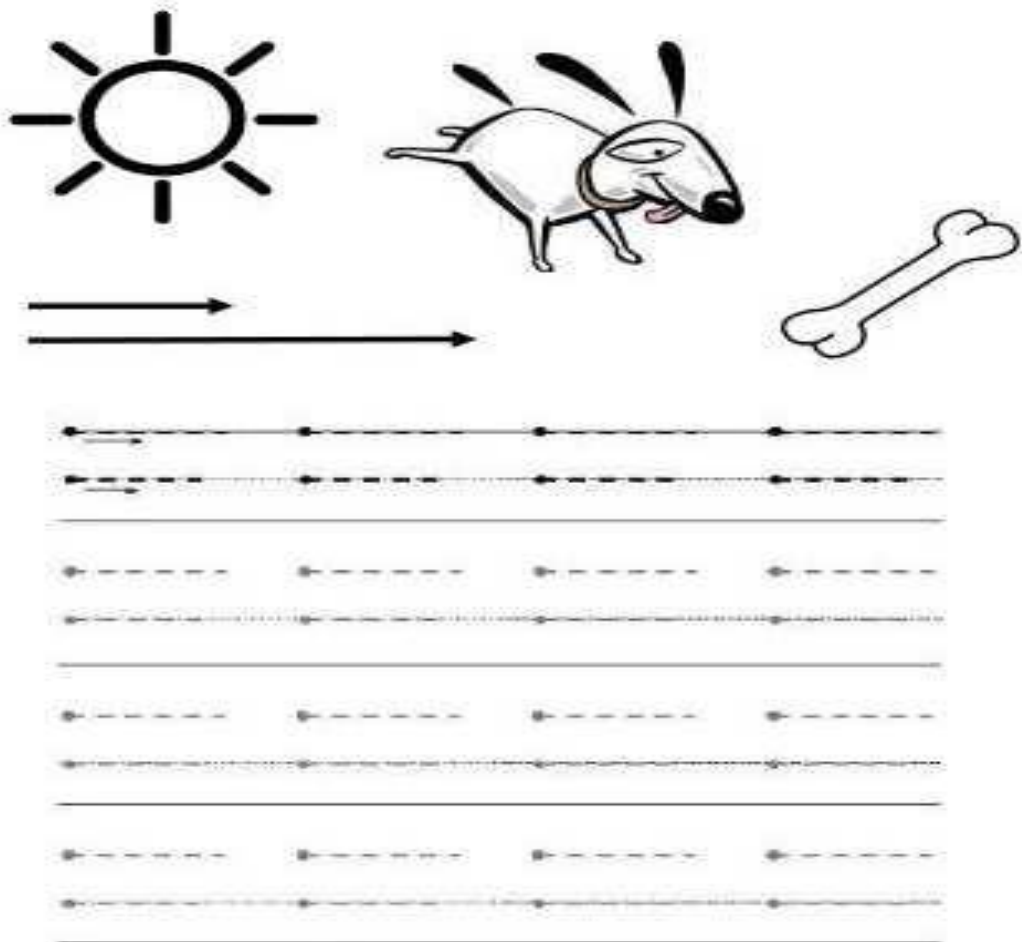

Fuente: <http://paidopsiquiatria.com/wp-content/uploads/>

INSTRUMENTO DE EVALUACIÓN # 1

Instrucción: Repise con lápices de colores .los trazos de líneas rectas en las figuras geométricas según corresponda.

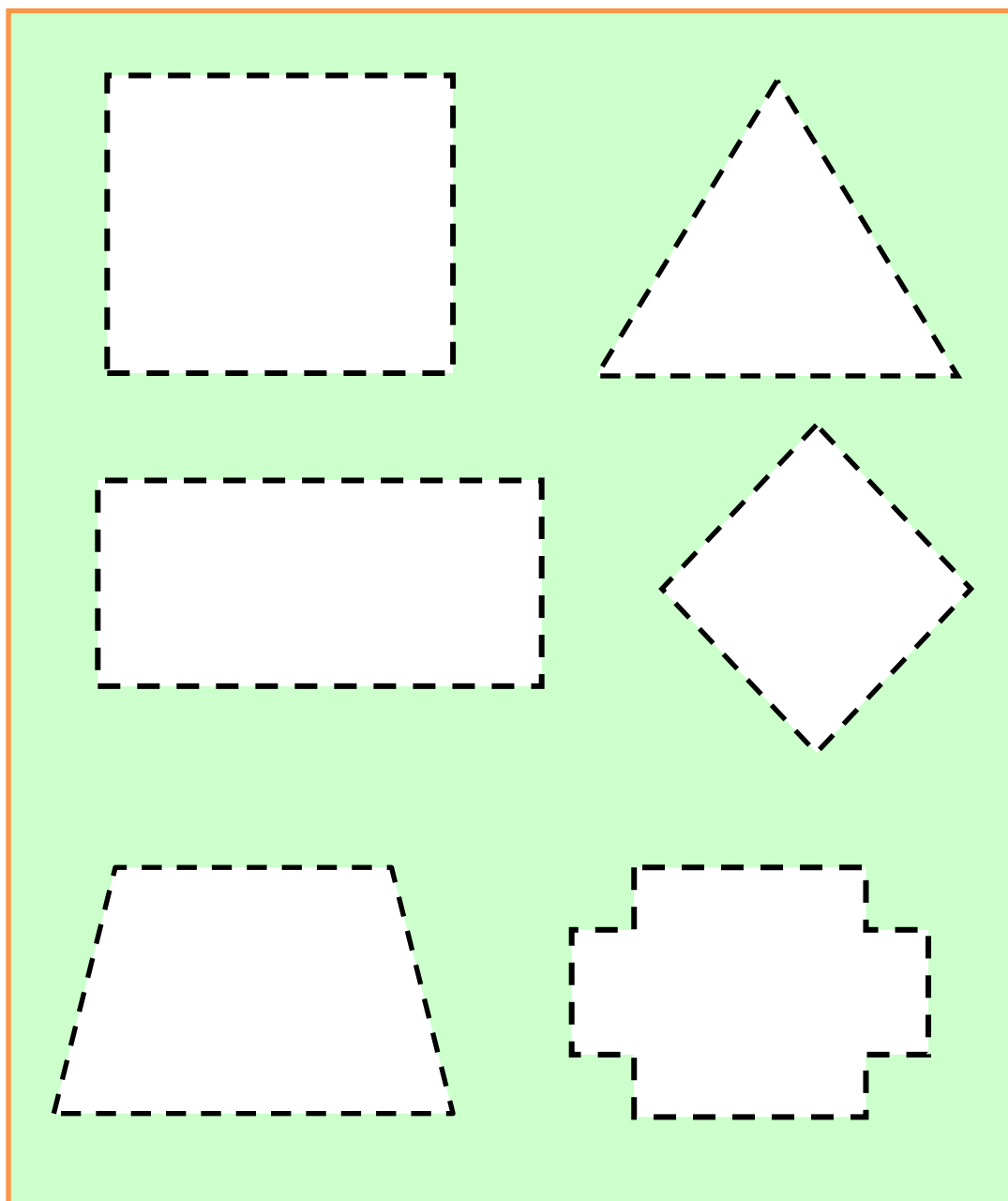

Fuente: <http://paidopsiquiatria.com/wp-content/uploads/>

Ejercicio N° 2

Tema: Grafomotricidad. Trazo líneas verticales.

Objetivo: Mejorar el control de los trazos verticales.

Materiales: Hojas impresas, lápiz suave y borrador.

Consignas: Repisa los trazos de líneas verticales.



Fuente: <http://paidopsiquiatria.com/wp-content/uploads/>

INSTRUMENTO DE EVALUACIÓN # 2

Instrucción: En los siguientes dibujos encuentre líneas verticales y repise cada una de ellas con marcadores de cuaderno.

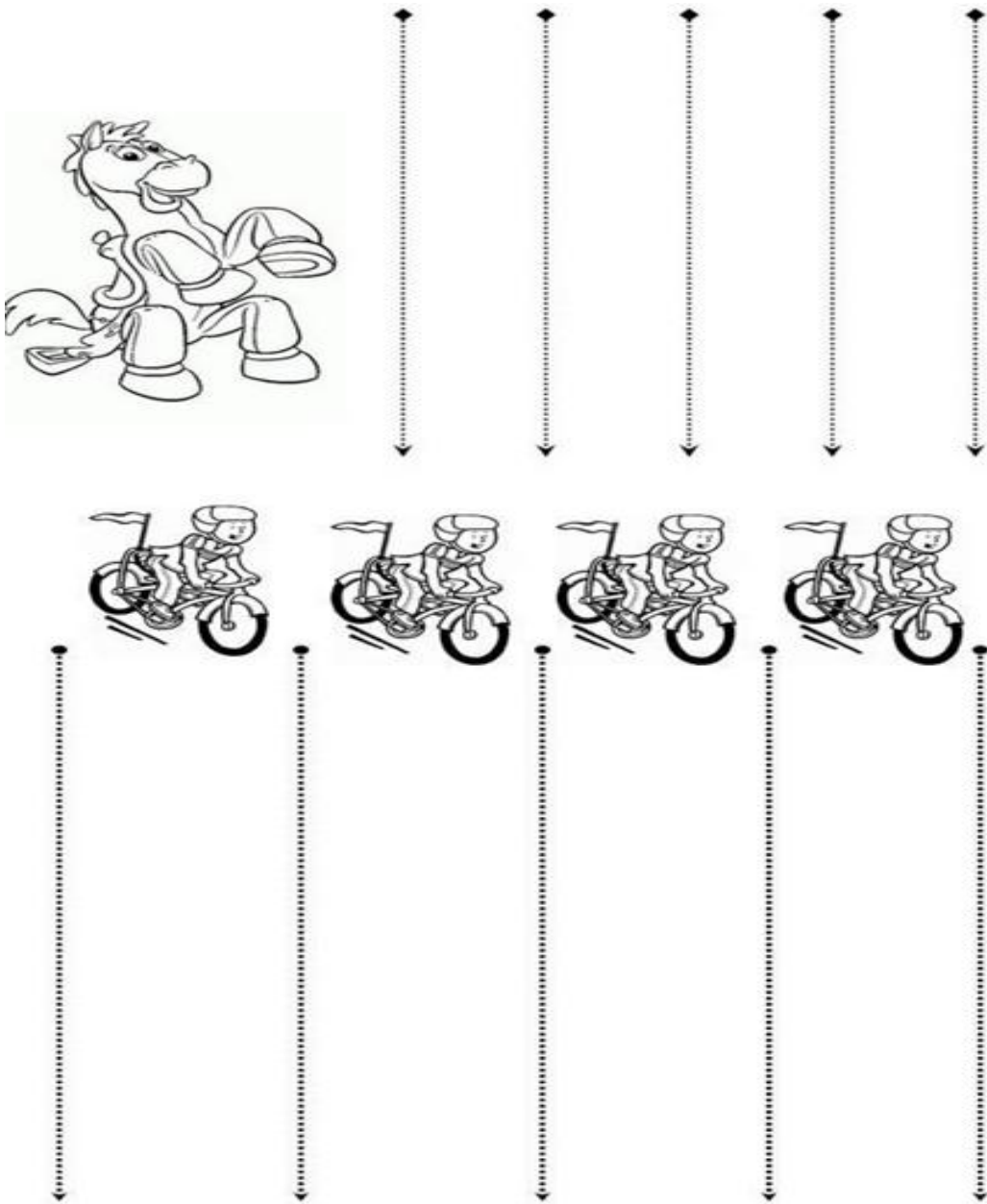

Fuente: <http://paidopsiquiatria.com/wp-content/uploads/>

Ejercicio N° 3

Tema: Grafomotricidad. Trazo líneas diagonales.

Objetivo: Mejorar el control de los trazos diagonales.

Materiales: Hojas impresas, lápiz suave.

Consignas: Repisa los trazos de líneas diagonales.

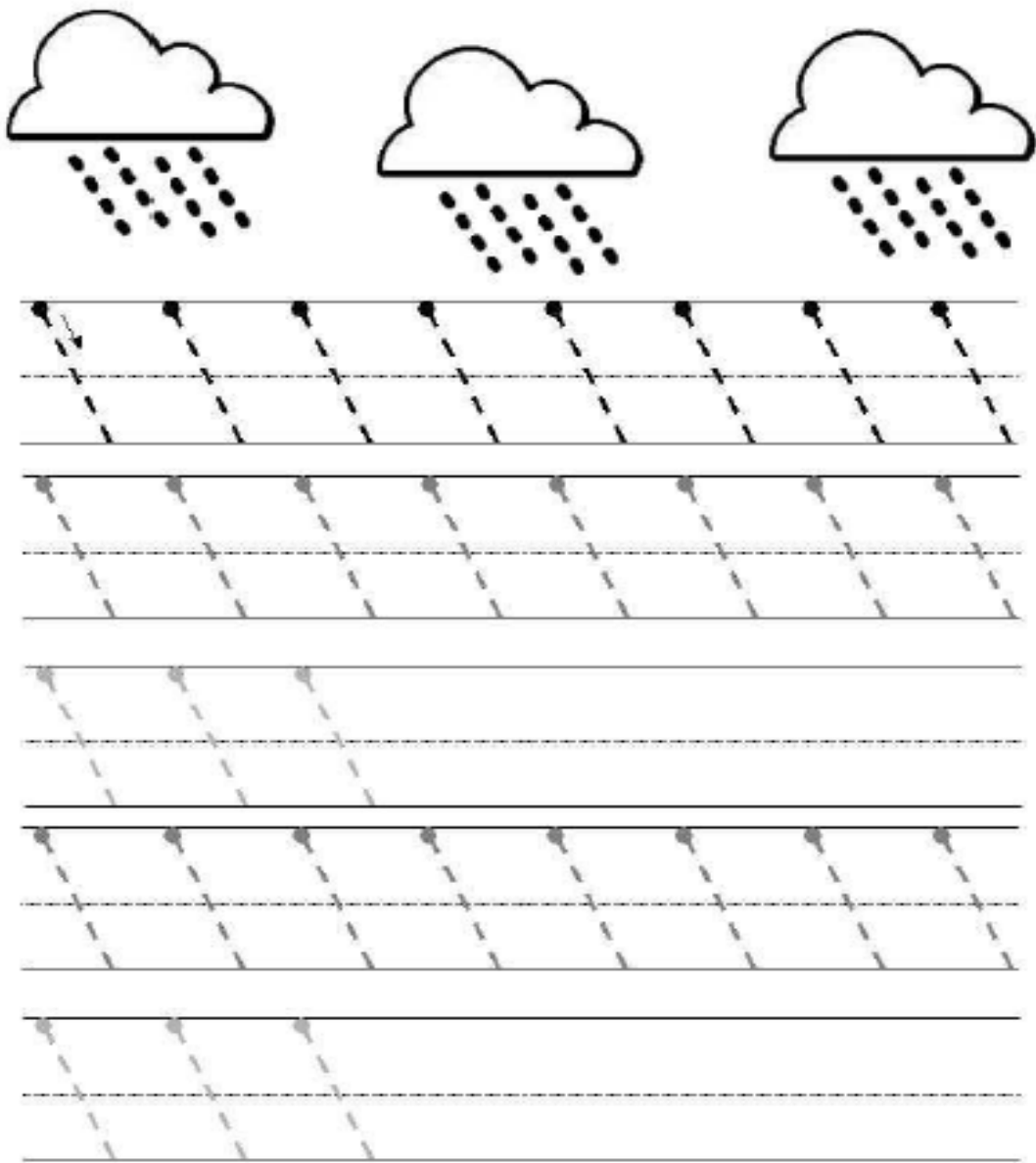

Fuente: <http://paidopsiquiatria.com/wp-content/uploads/>

INSTRUMENTO DE EVALUACIÓN # 3

Instrucción: Repise con lápiz en las siguientes figuras los trazos de líneas diagonales que usted encuentre.

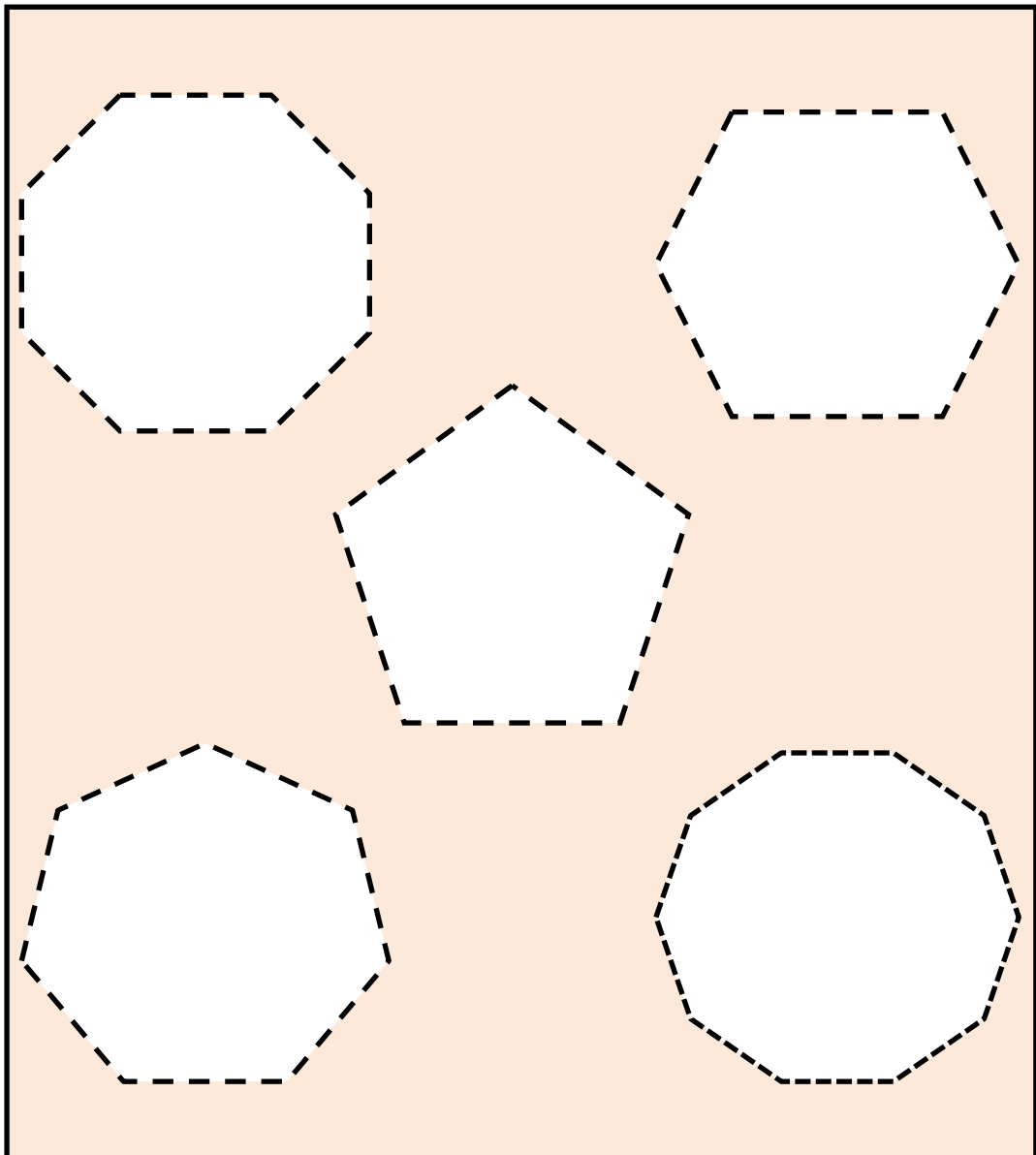

Fuente: <http://paidopsiquiatria.com/wp-content/uploads/>

Ejercicio N° 4

Tema: Grafomotricidad. Trazo de series diferentes.

Objetivo: Mejorar el control de los trazos.

Materiales: Hojas impresas, lápiz suave y borrador.

Consignas: Repisa los trazos de las series iguales.

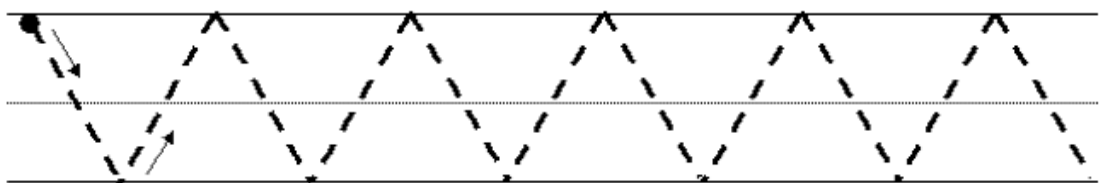
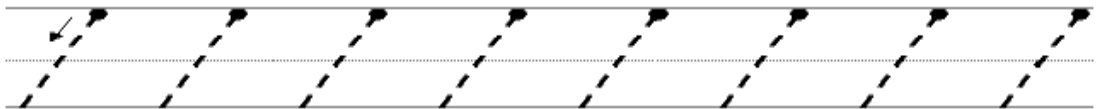
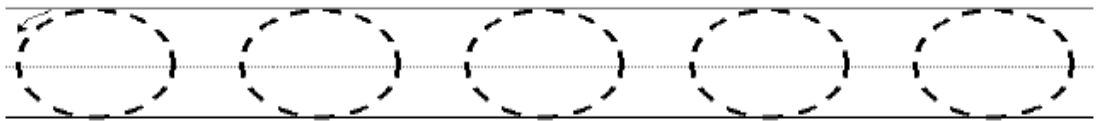
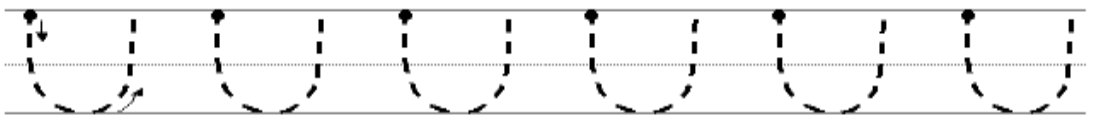

Fuente: <http://paidopsiquiatria.com/wp-content/uploads/>

INSTRUMENTO DE EVALUACIÓN # 4

Instrucción: Repisaren los siguientes dibujos los trazos de series diferentes.

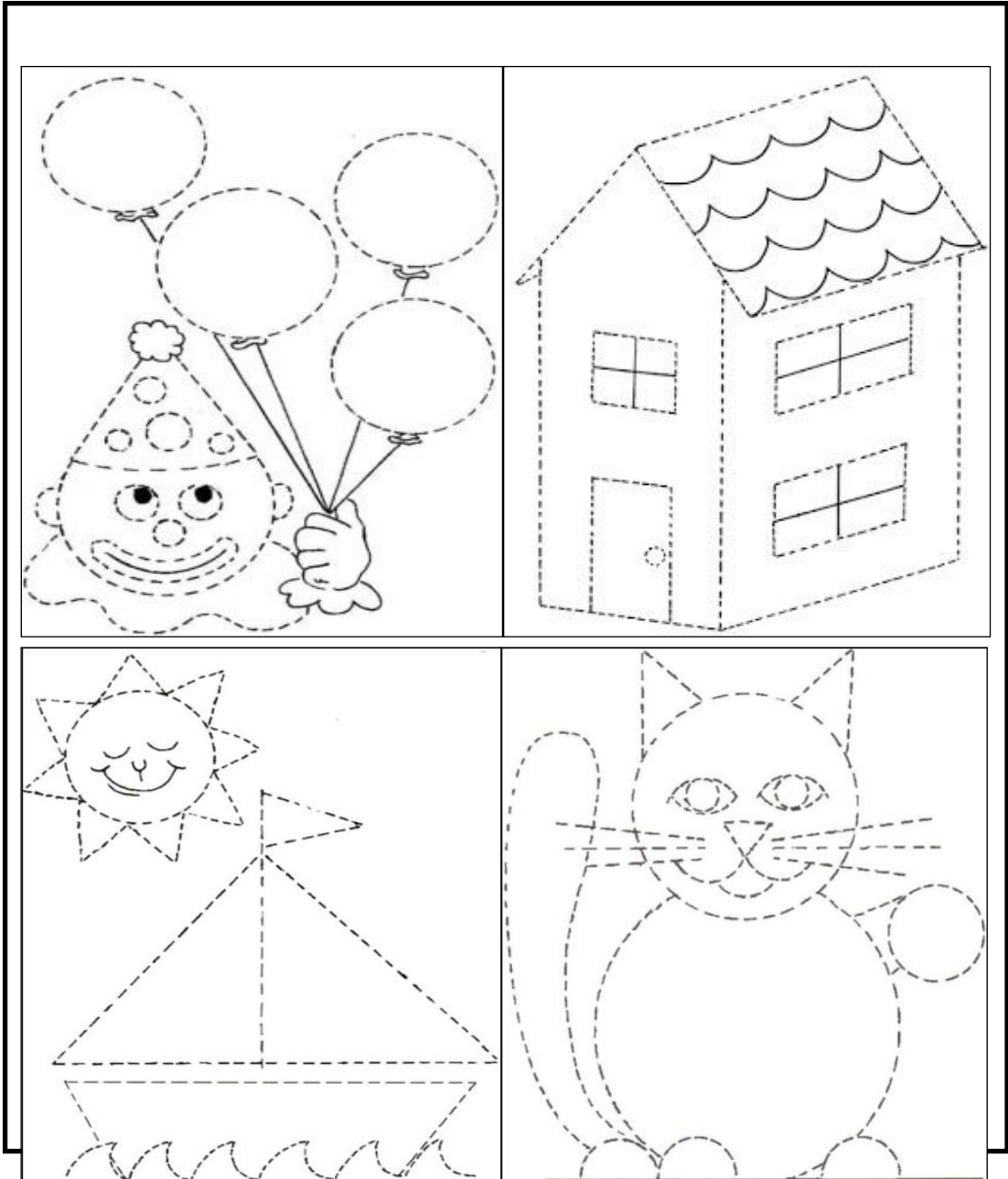

Fuente: <http://paidopsiquiatria.com/wp-content/uploads/>

Ejercicio N° 5

Tema: Grafomotricidad. Trazo de figuras.

Objetivo: Mejorar el control de los trazos.

Materiales: Hojas impresas, lápiz suave.

Consignas: Repisa las líneas continuas.

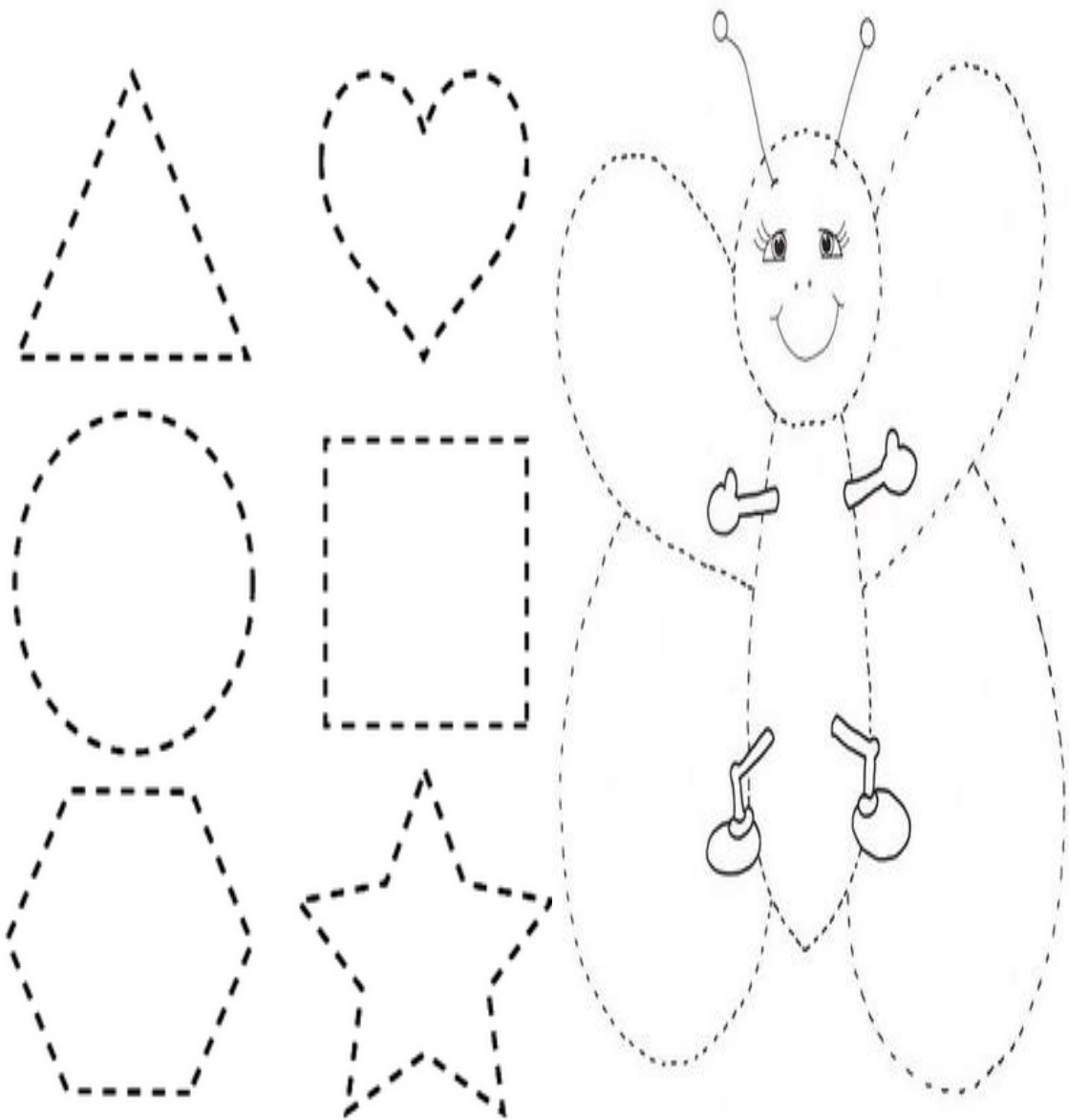

Fuente: <http://paidopsiquiatria.com/wp-content/uploads/>

INSTRUMENTO DE EVALUACIÓN # 5

Instrucción: Repise correctamente el trazo de las siguientes figuras.

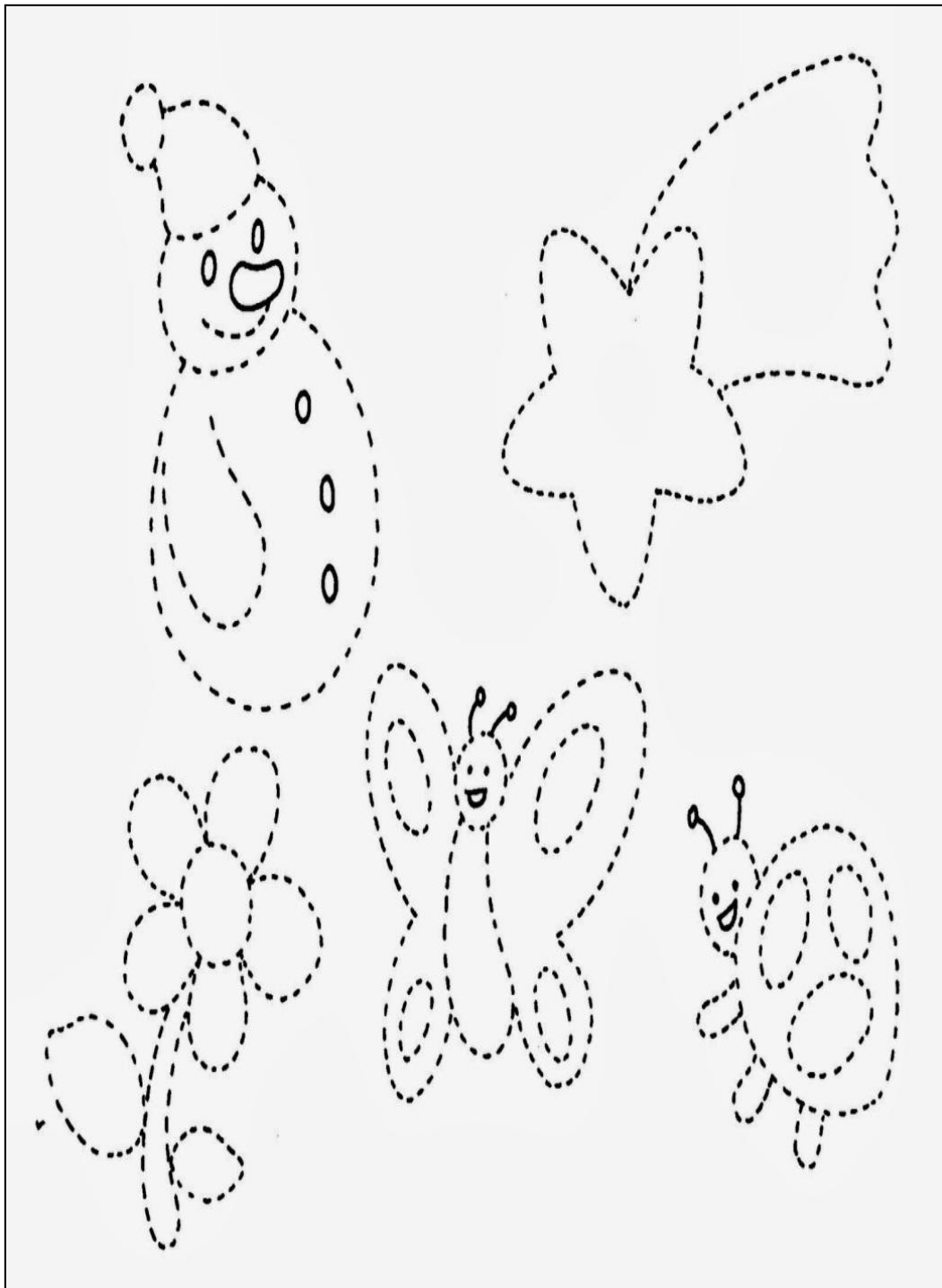

Ejercicio N° 6

Tema: Grafomotricidad. Trazo de bucles ascendentes y descendentes.

Objetivo: Mejorar el control de los trazos.

Materiales: Hojas impresas, lápiz suave.

Consignas: Repisa las líneas entrecortadas.

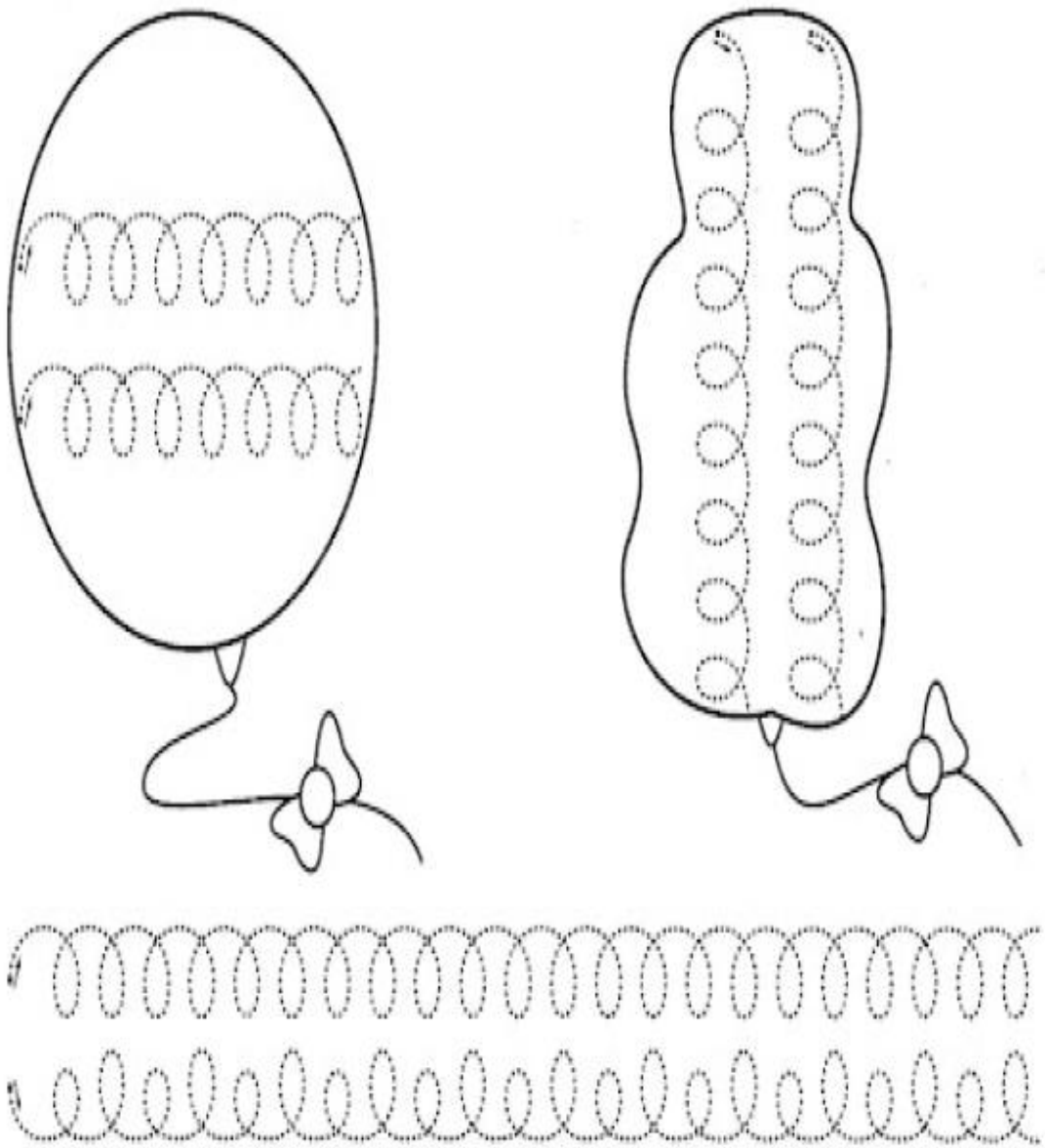

Fuente: <http://paidopsiquiatria.com/wp-content/uploads/>

INSTRUMENTO DE EVALUACIÓN # 6

Instrucción: Complete y repise el trazado de los bucles ascendentes y descendentes presentados a continuación.

The image contains a large rectangular frame with a black border, divided into four horizontal sections for tracing exercises. Each section is set against a grid background with a solid top and bottom line and a dashed middle line. The first section shows a solid zigzag line starting from the middle dashed line, going up to the top solid line, down to the middle dashed line, up to the top solid line, and so on. The second section shows a dashed square wave pattern, starting with a vertical line up from the middle dashed line to the top solid line, followed by a horizontal line to the right, a vertical line down to the middle dashed line, and so on. The third section shows a dashed stepped pattern, starting with a vertical line up from the middle dashed line to the top solid line, followed by a horizontal line to the right, a vertical line down to the middle dashed line, a horizontal line to the right, a vertical line down to the middle dashed line, and so on. The fourth section contains two rows of patterns: the top row has five dotted spiral patterns, each starting from a central point and winding outwards; the bottom row has eight dotted figure-eight loops, each formed by two overlapping ovals on a horizontal dashed line.

EJERCICIOS PARA LA CORRECCIÓN DE ESCRITURA DE GRAFEMAS

Objetivo: Corregir las letras o grafías para perfeccionar la escritura de palabras tanto en su tamaño, dirección y espacio.

Procedimiento: El facilitador/a explica que eéste trabajo se debe realizar letra a letra, analizando en cada caso los giros que forman cada grafema hasta lograr que el niño/a tenga una imagen mnémica correcta al igual que los símbolos gráficos de la escritura. Para ello, se parte de letras de mayor tamaño en espacios amplios como la pizarra, precisándose los giros y recurriendo a diferentes vías de estimulación sensorial, visual y auditiva.

La letra deficiente es el aspecto que más se destaca en la escritura disgráfica.

Ejercicios en la sala de psicomotricidad

- Reproducir las letras en el aire.
- Dibujar en el suelo las letras, el niño camina sobre ellas, el mismo ejercicio sin que esté dibujada la letra.
- Reproducir las letras en plastilina.
- Dibujar con el dedo distintas letras en la mano o en la espalda del niño para que él verbalice que letra es.
- Copiar pequeños textos no intensivos para motivar a la escritura y su buena realización.

▪ Las vocales



Fuente: <http://www.google.com.ec/elespaciodeprimero.blogspot.com>

Abecedario mayúsculo y minúsculo.

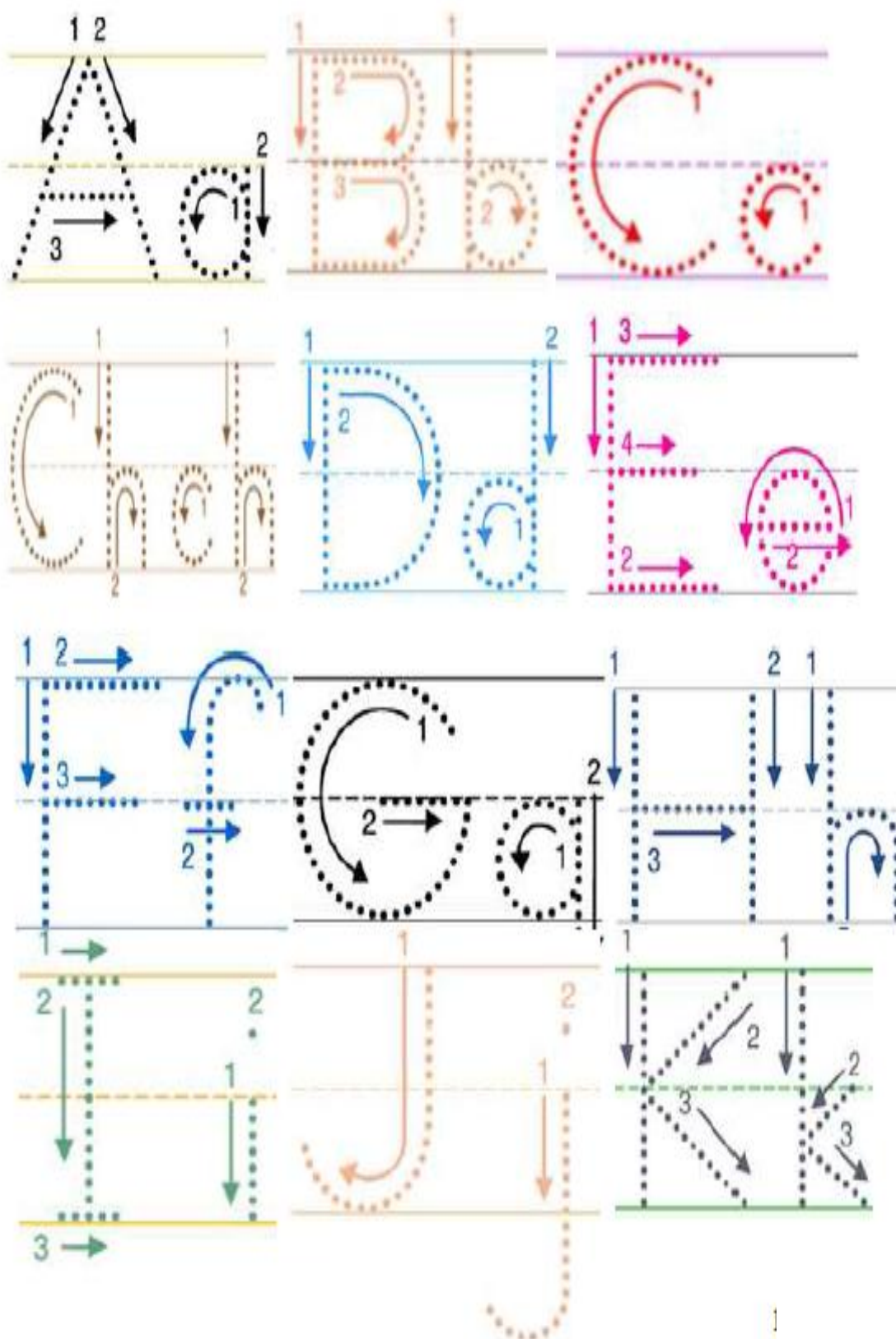





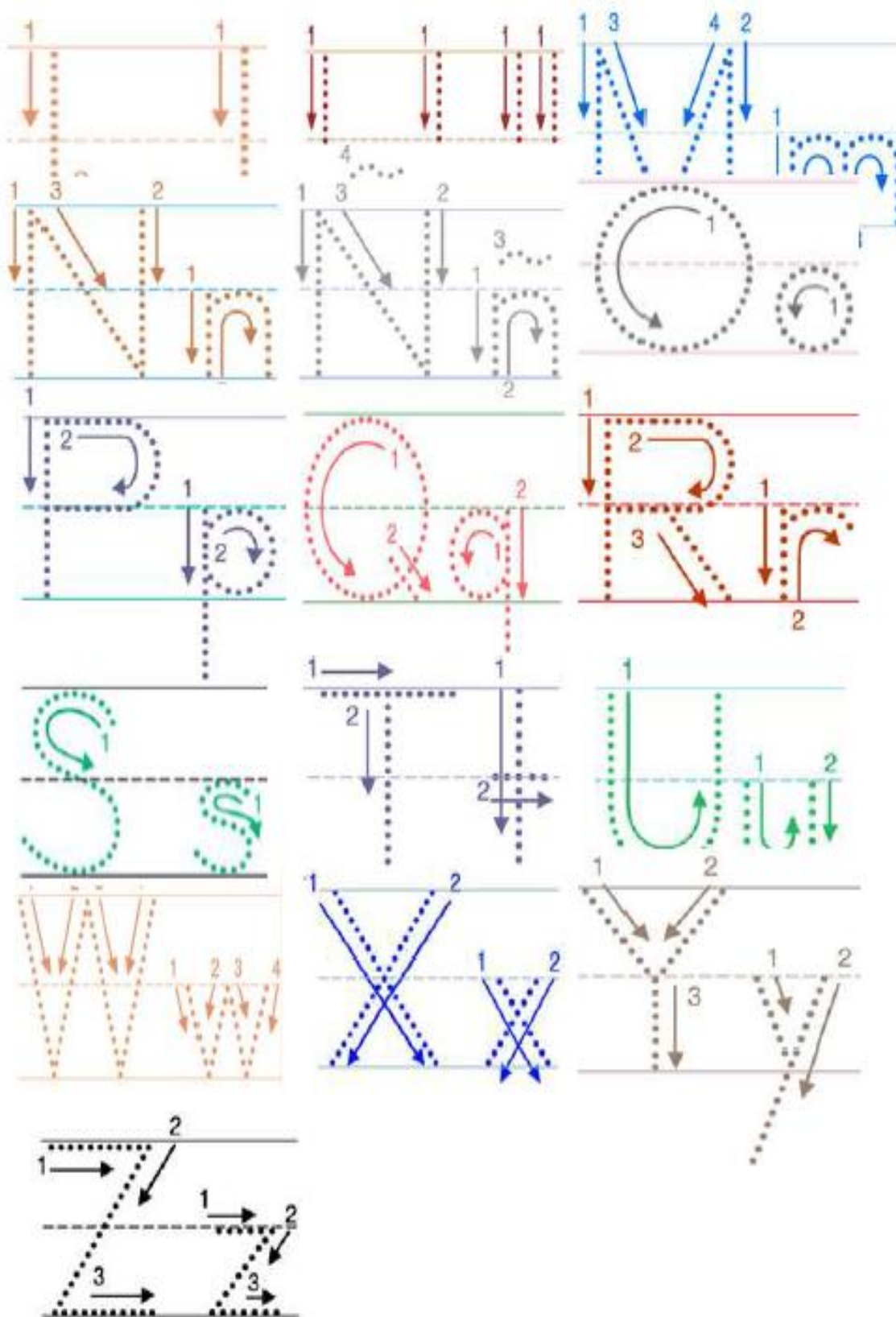





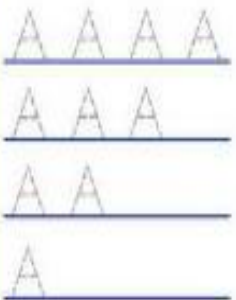

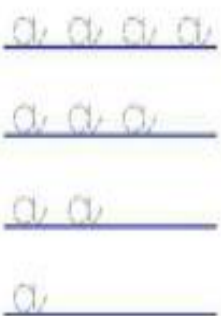
Fuente: <http://www.google.com.ec/elespaciodeprimero.blogspot.com>

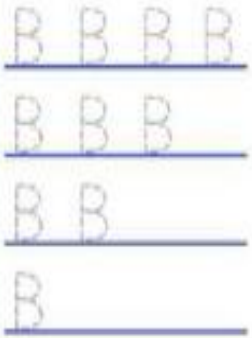
Abecedario minúsculo y mayúsculo.

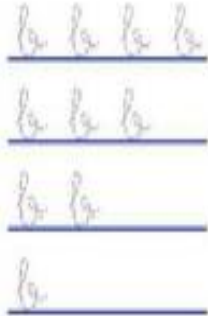

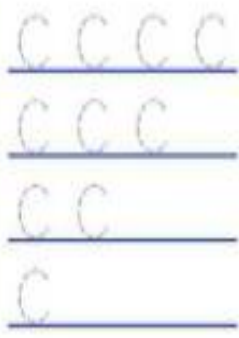
Fuente: <http://www.google.com.ec/elespaciodeprimero.blogspot.com>

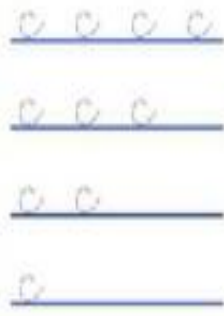
Escribo grafemas siguiendo la direccionalidad correcta

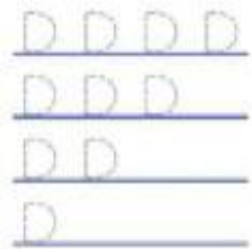
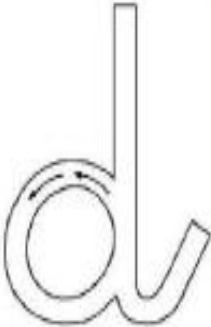
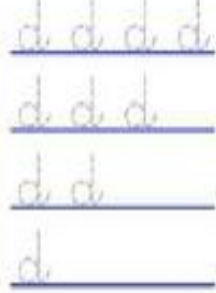
Fuente: <http://www.google.com.ec/elespaciodeprimero.blogspot.com>

Sigo la línea de puntos y formo las vocales en cursiva

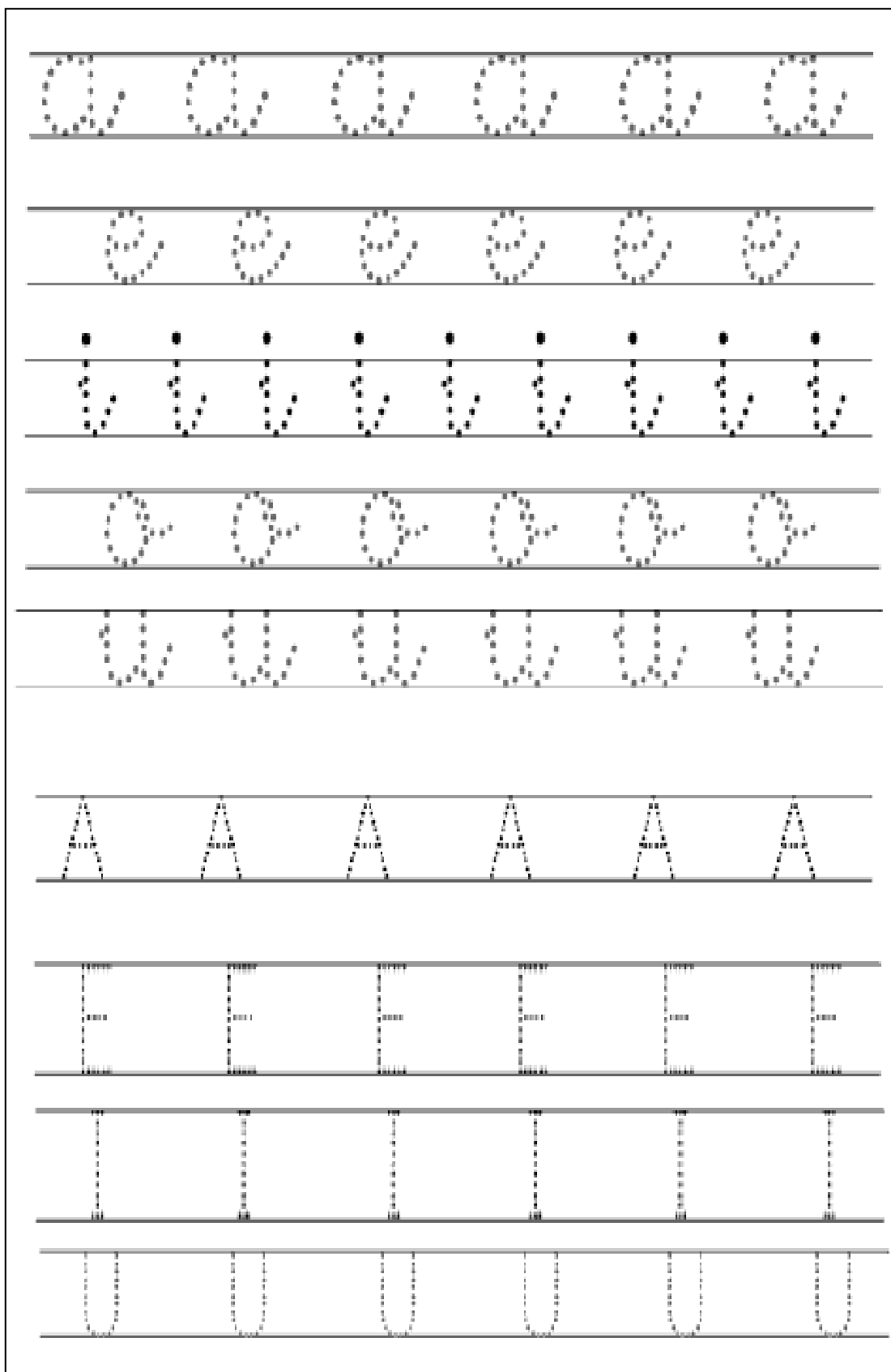

Fuente: <http://www.google.com.ec/elespaciodeprimero.blogspot.com>

Copia siguiendo ejemplares

aaaaaaaaaaaaaaaaaaaaaaaaaaaa

bbbbb

cccccccccccccccccccccccccc

chchchchchchchchchch

Fuente: <http://www.google.com.ec/elespaciodeprimero.blogspot.com>

Repasa palabras y las transcribe



pera



puma



pato



toro



teléfono



tarro



naipes



mesa



moto

Ordena sílabas, forma la palabra y la escribe.

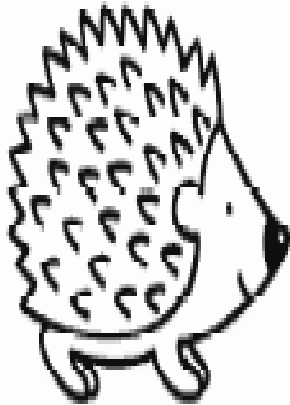

E

ZO

RI

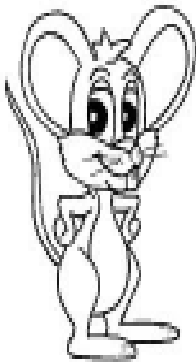

TÓN

RA

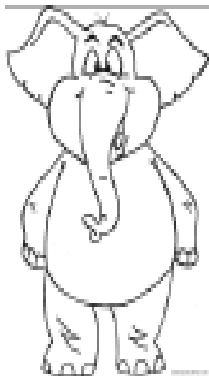































E

LE

TE















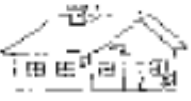









FAN

Forma palabras utilizando las vocales

				
p ___	ap ___	n ___ pe	dinos ___ r ___	j ___ la
				
llov ___	dal ___	___ to	dormitor ___	parag ___ s
				
ind ___	p ___ jo	___ re	famil ___	prem ___
				
h ___ so	m ___ l	rad ___	g ___ nte	bibl ___
				
v ___ nto	v ___ la	d ___ hlo	d ___ lo	v ___ jo
				
escritor ___	colump ___	car ___ s	murc ___ ligo	d ___ nte

Fuente: <http://www.google.com.ec/elespaciodeprimero.blogspot.com>

Forma palabras utilizando sílabas

 __ta	 __be	 __ca	 __te	 __so
 __sa	 __co	 __na	 __pa	
 __za	 __no	 __cho	 __ru	
 __ma	 __ente	 __lfin	 __lia	
 __lda	 __ntasma	 __ca	 __deo	
 __nso	 __llo	 __rlla	 __to	

Lee y copia textos en imprenta

El helado de mi hija es de limón

El kiosco de la esquina está abierto

Pon el queso en la quesera en la despensa.

Me tocaron quinientos dólares en la lotería

Fuente: <http://www.google.com.ec/elespaciodeprimero.blogspot.com>

Copia de textos cortos en cursiva

La cigüeña vuela

Blank handwriting practice lines.

hacia su nido

Blank handwriting practice lines.

Lola toca la guitarra

Blank handwriting practice lines.

El payaso patina

Blank handwriting practice lines.

Copia de lecturas.

LA LIEBRE Y LA TORTUGA

Un día decidieron hacer una carrera una liebre y una tortuga. La liebre corría veloz mientras la tortuga iba despacio, pero, eso sí, sin parar. Enseguida, la liebre se adelantó muchísimo, se detuvo al lado del camino y se sentó a descansar. Cuando la tortuga pasó por su lado, la liebre aprovechó para burlarse de ella una vez más.

Confiada en su velocidad, la liebre se tumbó a dormir bajo un árbol. Pero, pasito a pasito, la tortuga avanzó hasta llegar a la meta. Cuando la liebre se despertó, corrió con todas sus fuerzas pero llegó tarde. La tortuga había ganado la carrera.

Copias de lecturas.



- Pepito Cosquillitas era un niño tan sensible, tan sensible, que tenía cosquillas en el pelo. Bastaba con tocarle un poco la cabeza, y se rompía de la risa. Y cuando le daba esa risa de cosquillas, no había quien le hiciera parar. Así que Pepito creció acostumbrado a situaciones raras: cuando venían a casa las amigas de su abuela, siempre terminaba desternillado de risa, porque no faltaba una viejecita que le tocara el pelo diciendo "qué

TALLER N° 3

“TRABAJANDO CON NIÑOS DISLÉXICOS Y DISGRÁFICOS”

Ejercicios viso-motores
recomendados por la Psicóloga
“Lauretta Bender” para tratar la
dislexia y disgrafía.

Tercer y Cuarto A.E.G.B

**TALLER #3. Ejercicios viso-motores recomendados por la Psicóloga
“Lauretta Bender” para tratar la dislexia y disgrafía**

Ejercicio 1

Instrucción: Observe con atención el modelo de la parte superior y complete de adentro hacia fuera

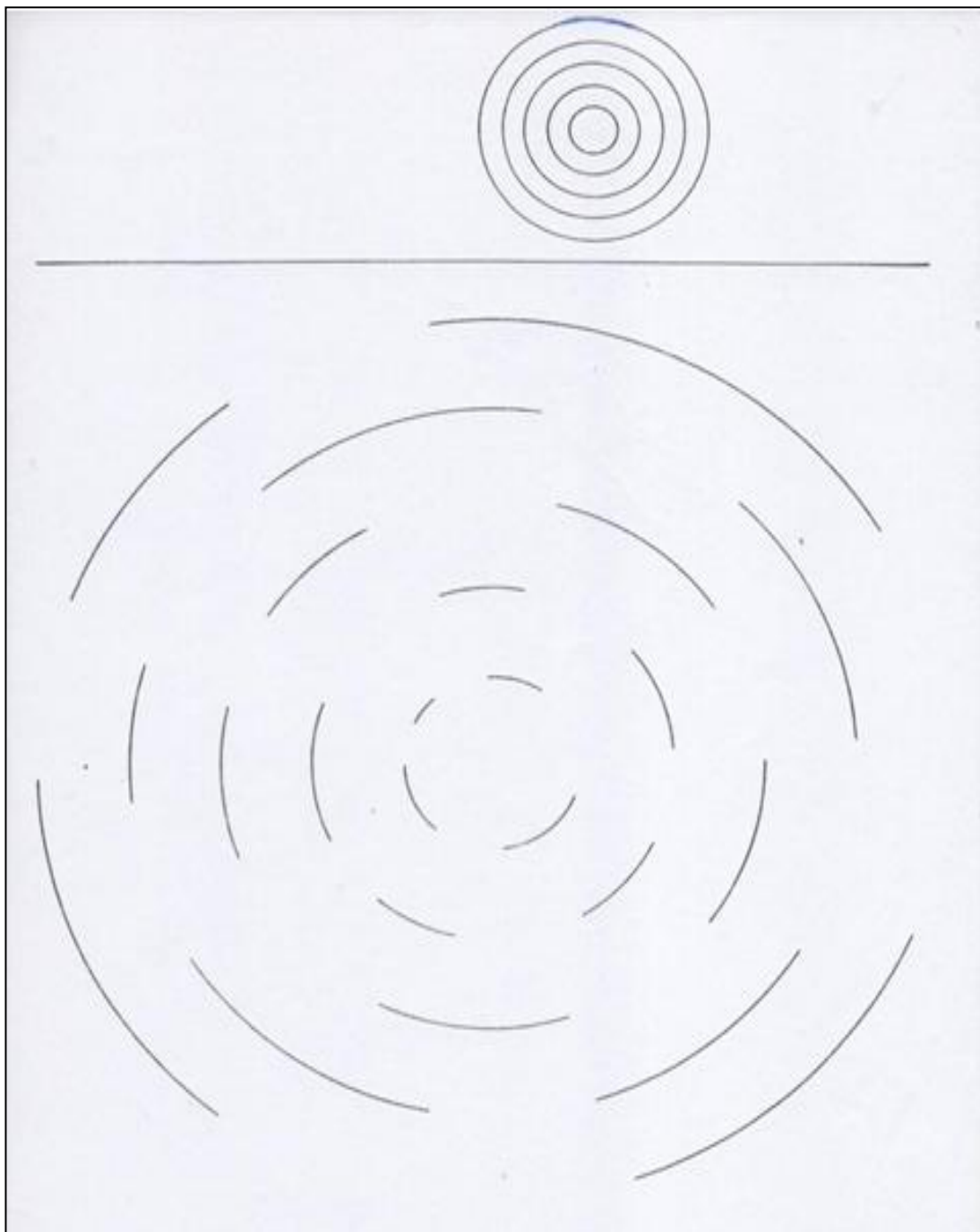

Copias, texto desconocido proporcionado por: Dr. Oscar Benavidez.

Ejercicio 2

Instrucción: Mire cuidadosamente el modelo de la parte superior y reproduzca.

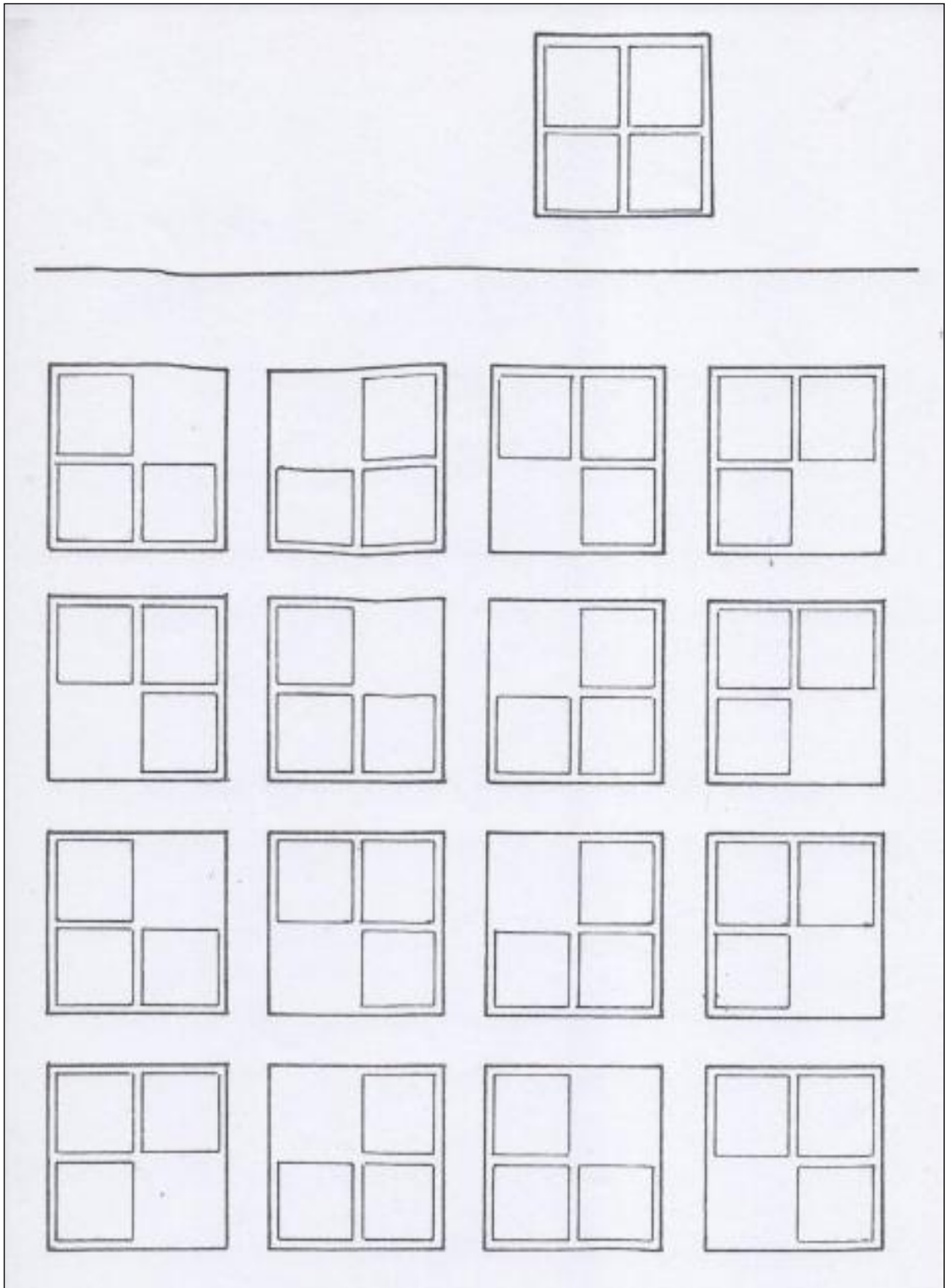

Copias, texto desconocido proporcionado por: Dr. Oscar Benavidez.

Ejercicio 3

Instrucción: Complete los siguientes ejercicios de acuerdo al modelo indicado.

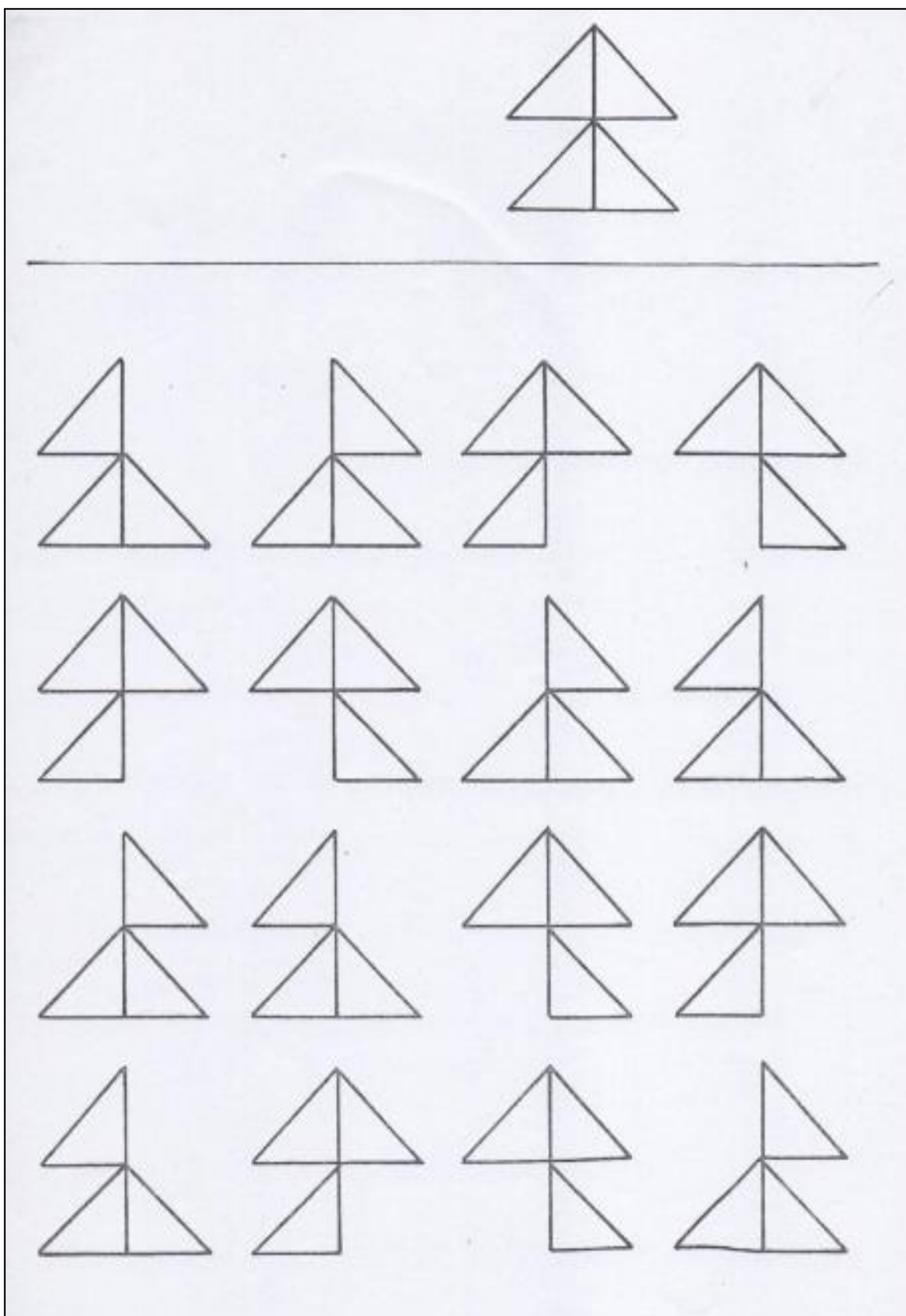

Copias, texto desconocido proporcionado por: Dr. Oscar Benavidez.

Ejercicio 4

Instrucción: Observe el modelo de la parte superior y realice su réplica en la parte inferior.

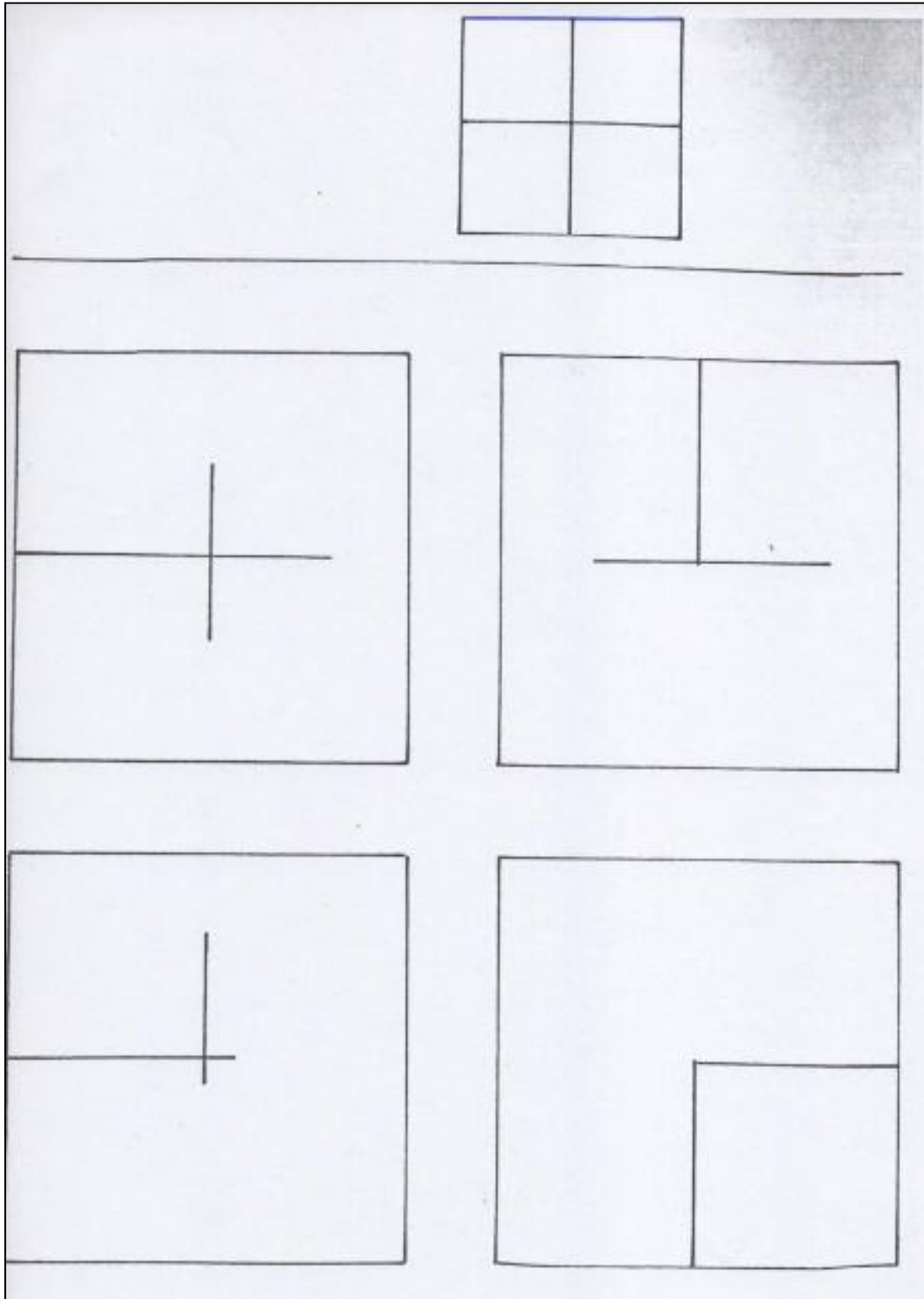

Copias, texto desconocido proporcionado por: Dr. Oscar Benavidez

Ejercicio 5

Instrucción: Copie los ejercicios de acuerdo al modelo indicado.

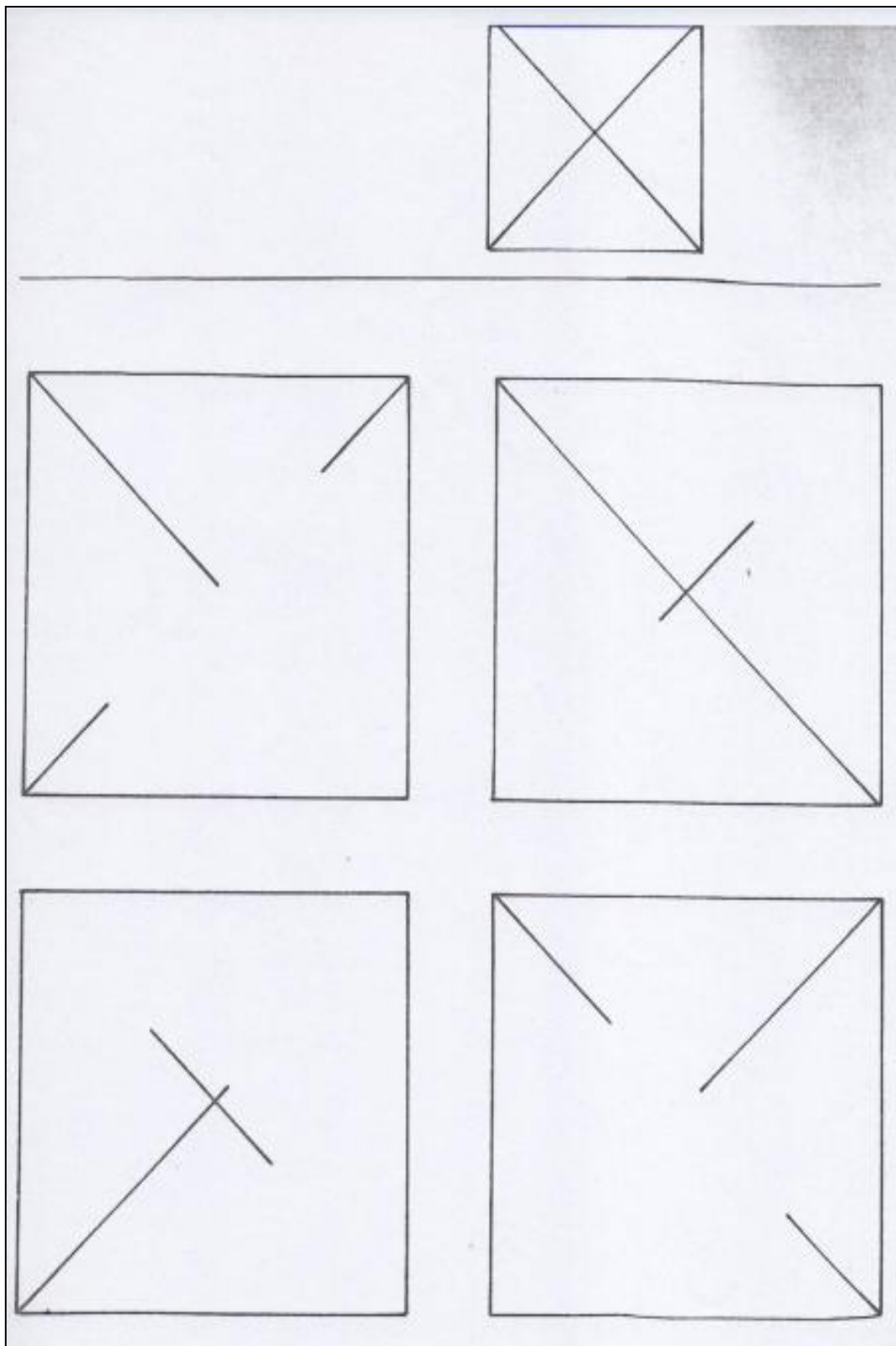

Copias, texto desconocido proporcionado por: Dr. Oscar Benavidez

Ejercicio 6

Instrucción: Reproduzca los ejercicios de manera que queden similares al ejemplo de arriba hacia abajo.

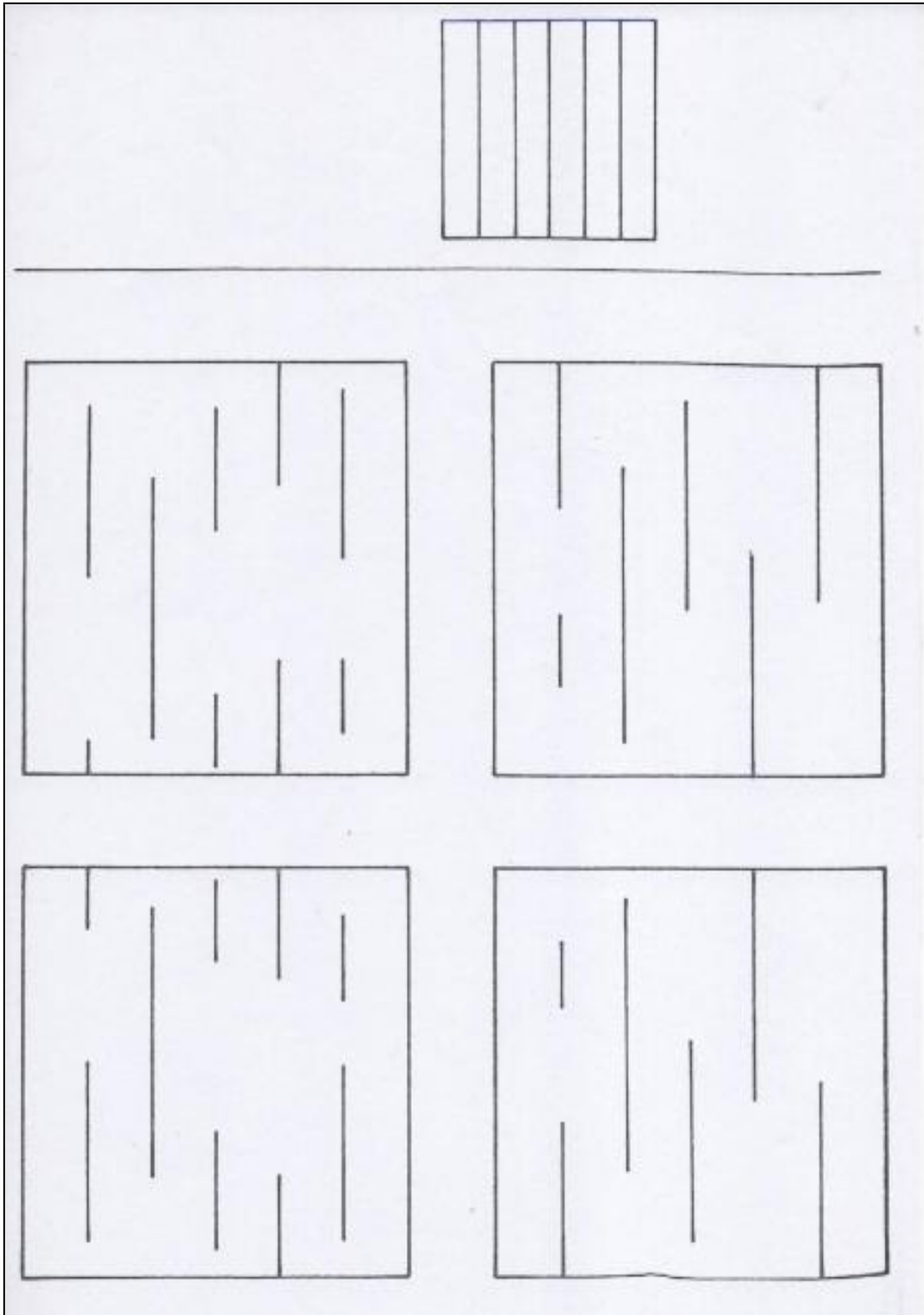

Copias, texto desconocido proporcionado por: Dr. Oscar Benavidez

Ejercicio 7

Instrucción: Complete las figuras de tal forma que queden parecido al modelo dado.

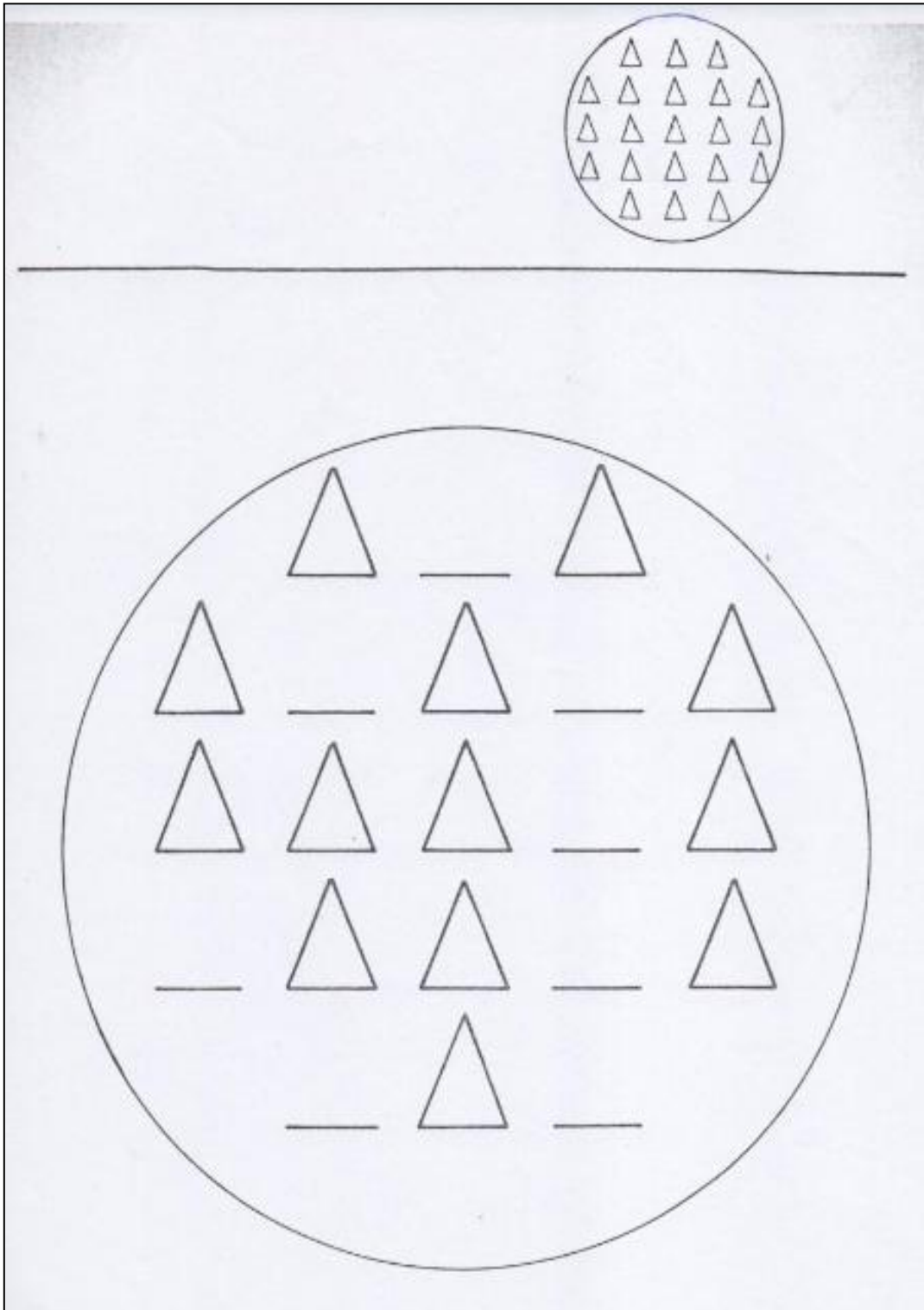

Ejercicio 8

Instrucción: Desarrolle los ejercicios de modo que estén igual al modelo observado.

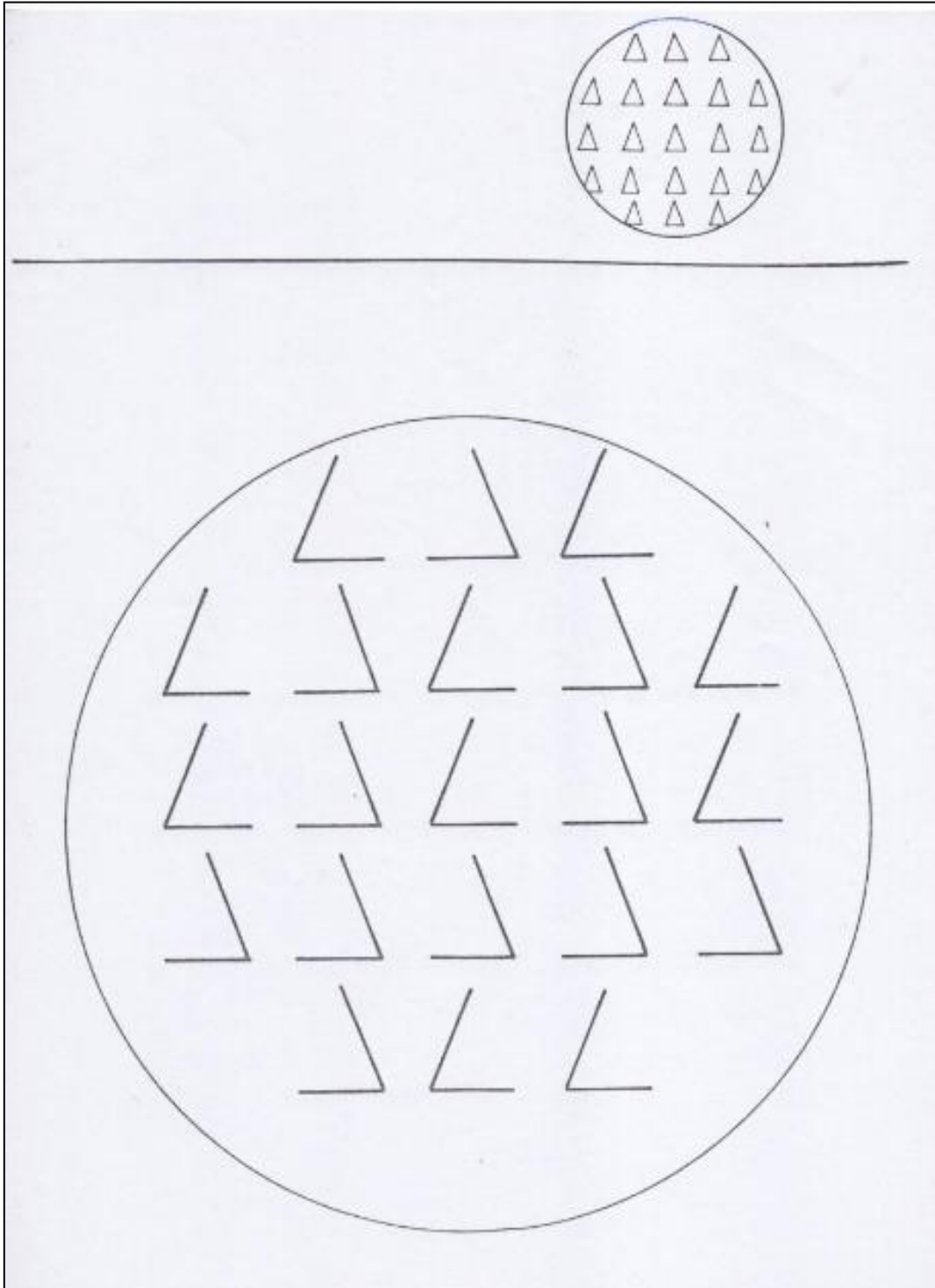

Copias, texto desconocido proporcionado por: Dr. Oscar Benavidez

Ejercicio 9

Instrucción: Complete el ejercicio de acuerdo al modelo que se encuentra en la parte superior.

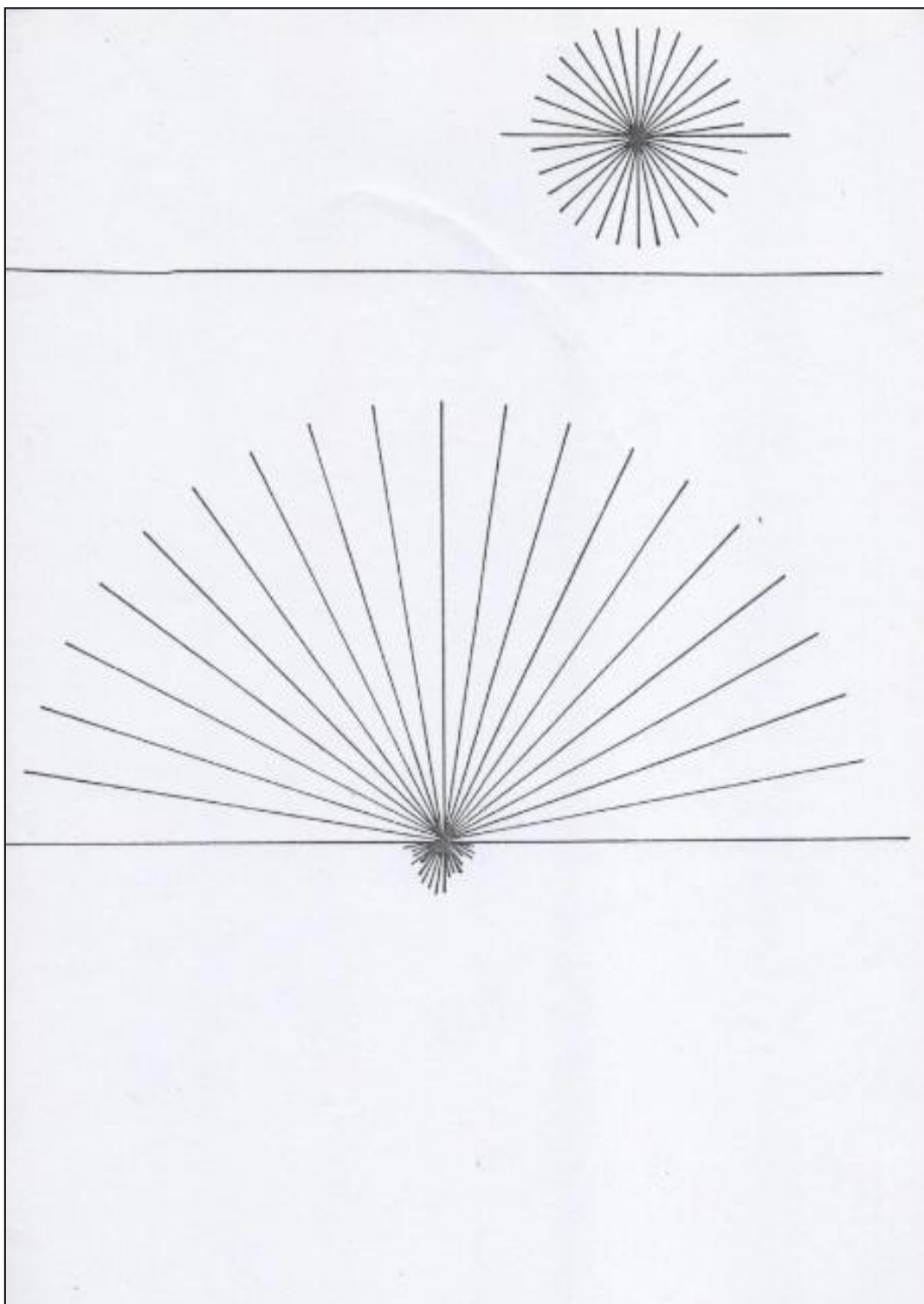

Copias, texto desconocido proporcionado por: Dr. Oscar Benavidez

Ejercicio 10

Instrucción: Realice los siguientes ejercicios semejante al ejemplo indicado.

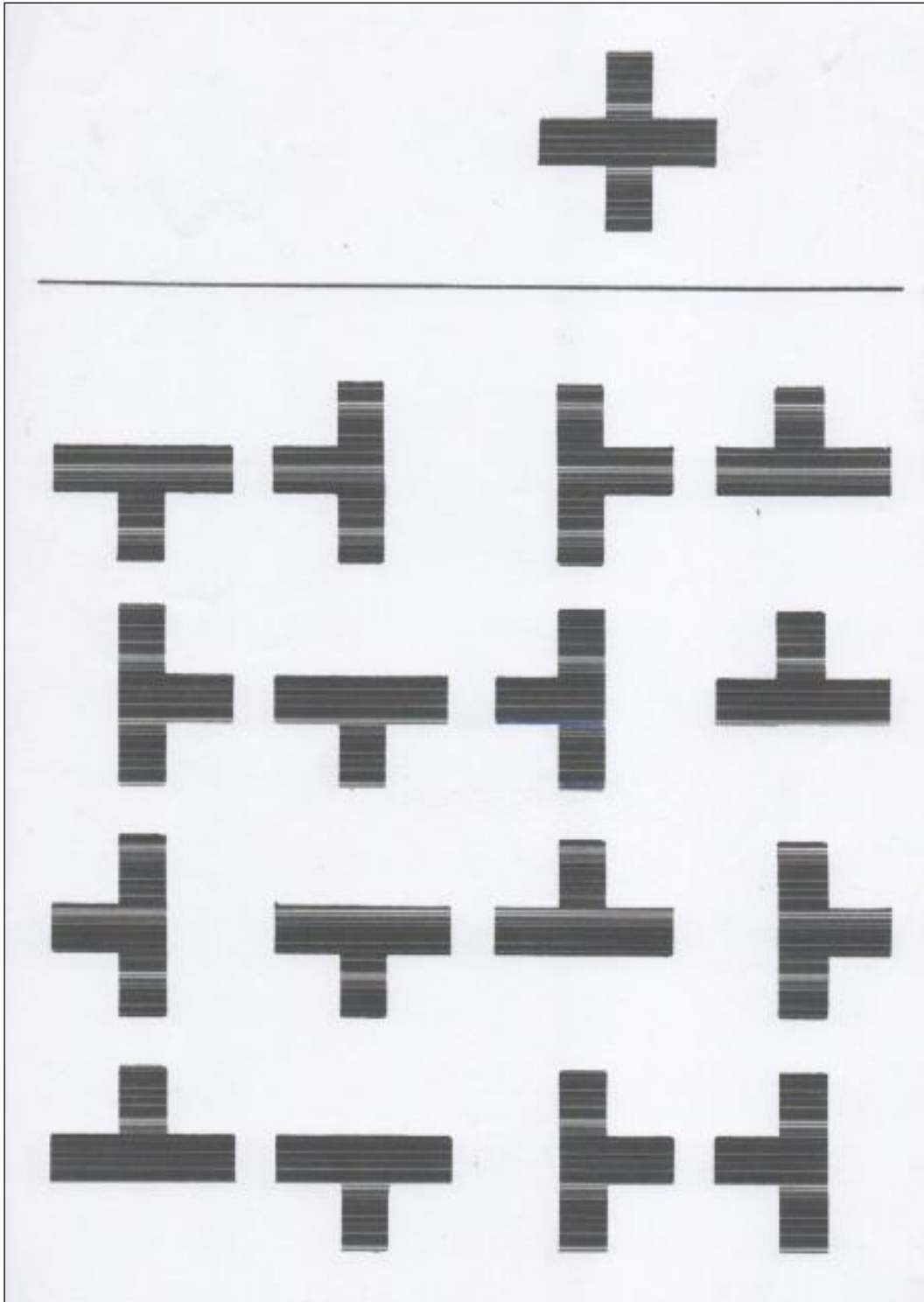

Copias, texto desconocido proporcionado por: Dr. Oscar Benavidez

Ejercicio 11

Instrucción: Efectué los ejercicios de modo que queden iguales al modelo mostrado.

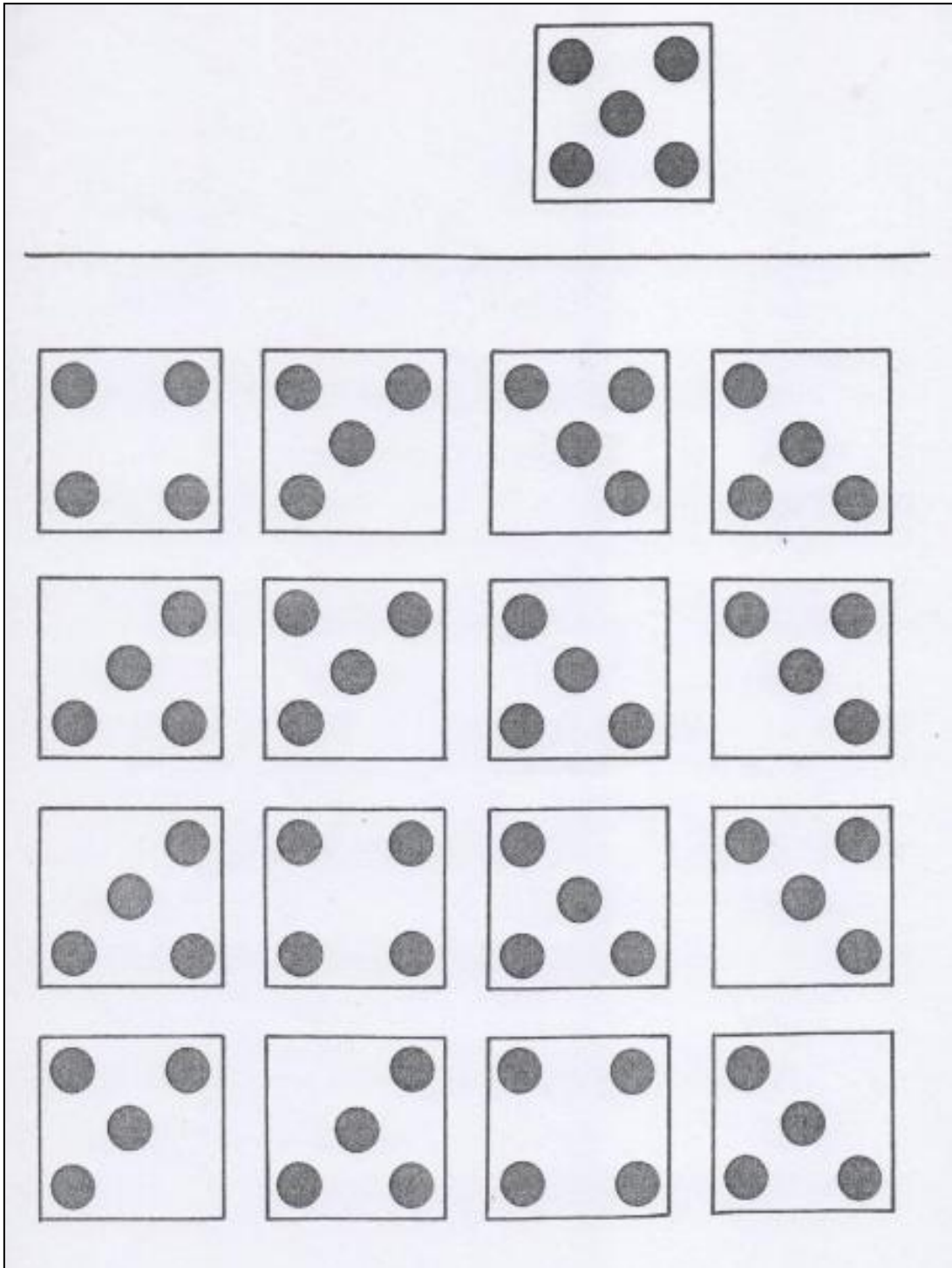

Copias, texto desconocido proporcionado por: Dr. Oscar Benavidez

Ejercicio 12

Instrucción: Termine los ejercicios de acuerdo al patrón que se encuentra en la parte superior.

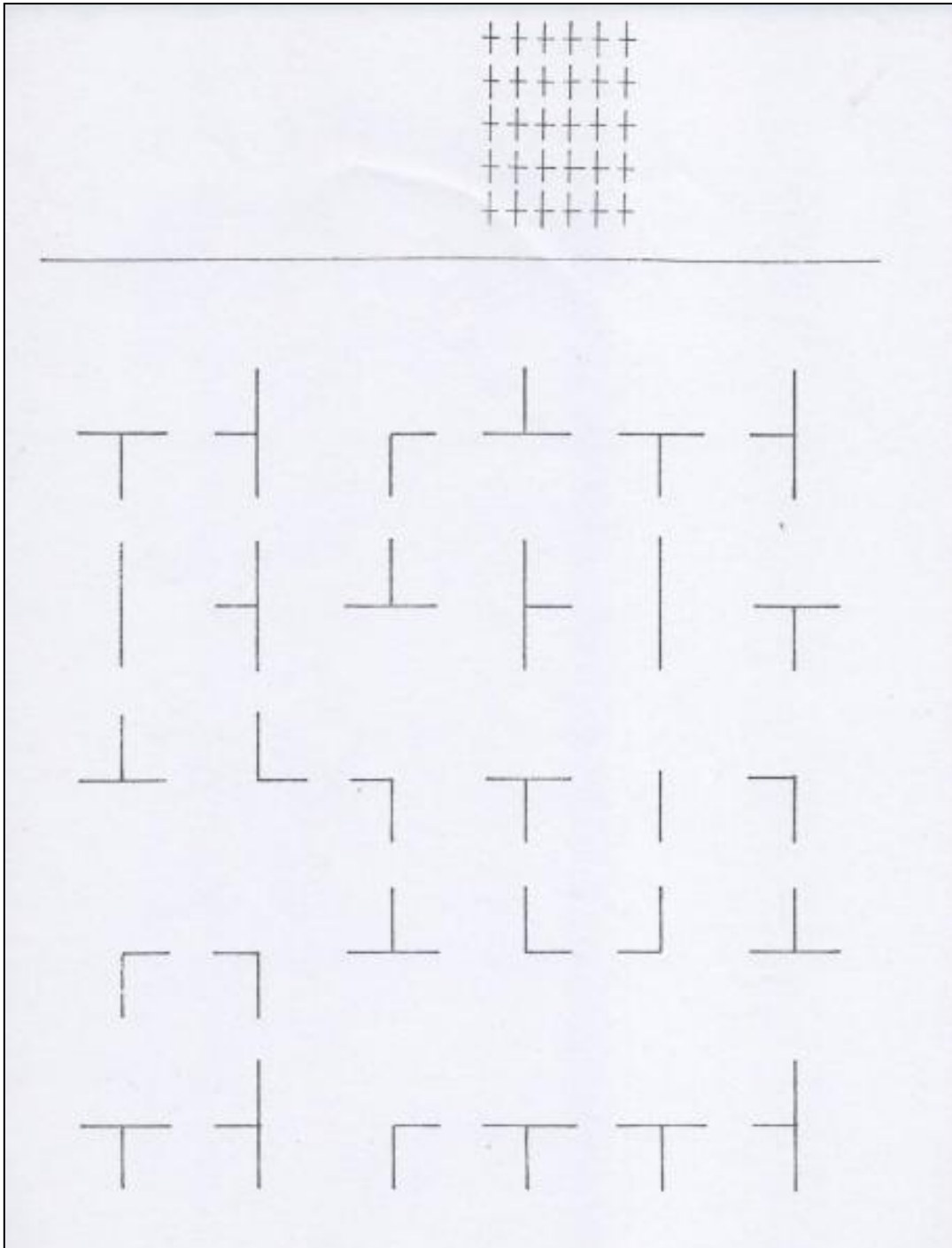

Copias, texto desconocido proporcionado por: Dr. Oscar Benavidez

Ejercicio 13

Instrucción: Complete las figuras de acuerdo al modelo.

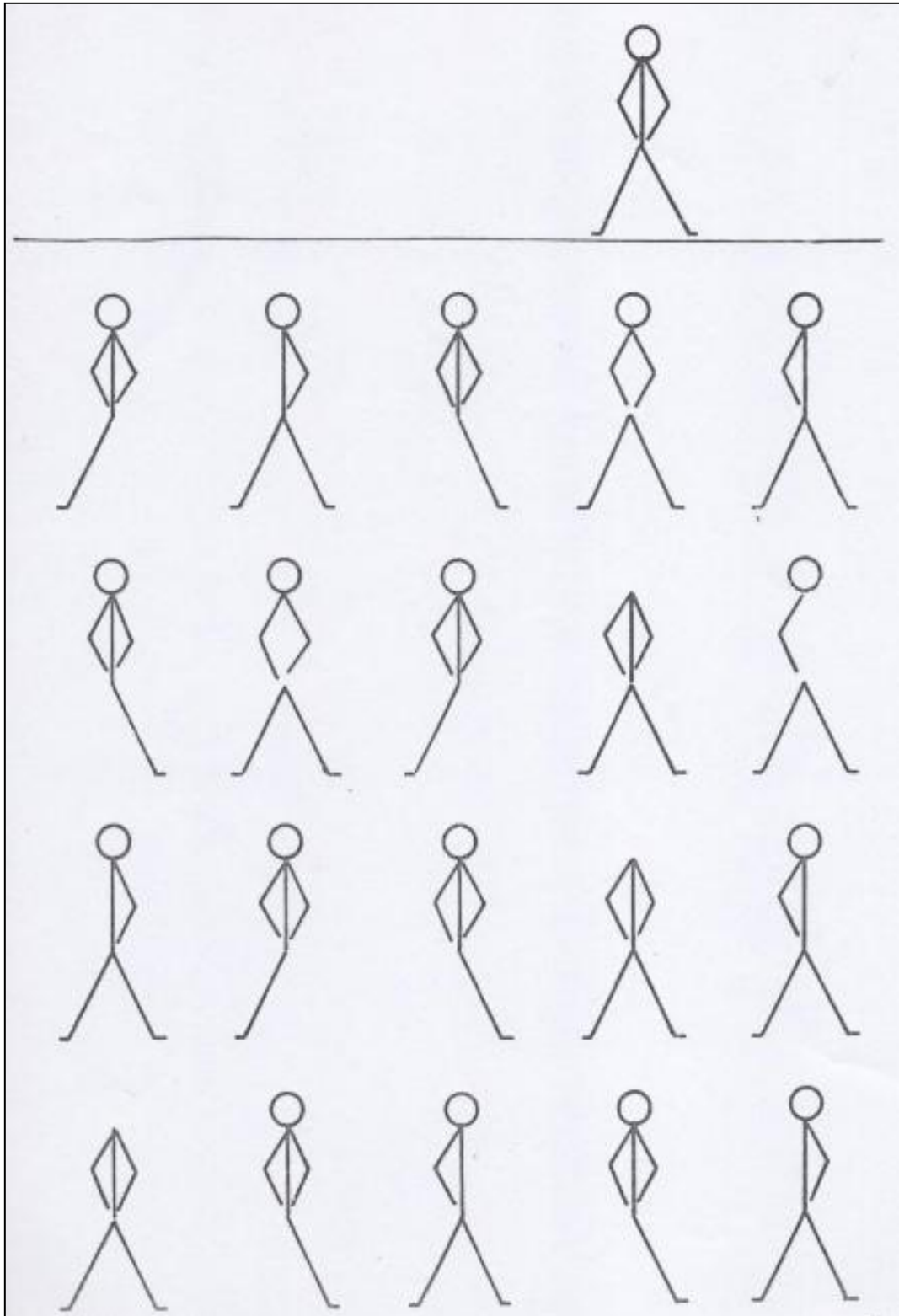

Copias, texto desconocido proporcionado por: Dr. Oscar Benavidez.

Ejercicio 14

Instrucción: Desarrolle en la parte inferior el ejemplo presentado.

		X	X	X	X		
	X					X	
X							X
	X					X	
		X	X	X	X		

Copias, texto desconocido proporcionado por: Dr. Oscar Benavidez

Ejercicio 15

Instrucción: Reproduzca en el espacio de abajo el ejercicio expuesto.

X			X			X	
	X			X			X
		X			X		
X			X			X	
	X			X			X

Copias, texto desconocido proporcionado por: Dr. Oscar Benavidez.

Ejercicio 16

Instrucción: Copie en la parte inferior igual al ejemplo indicado.

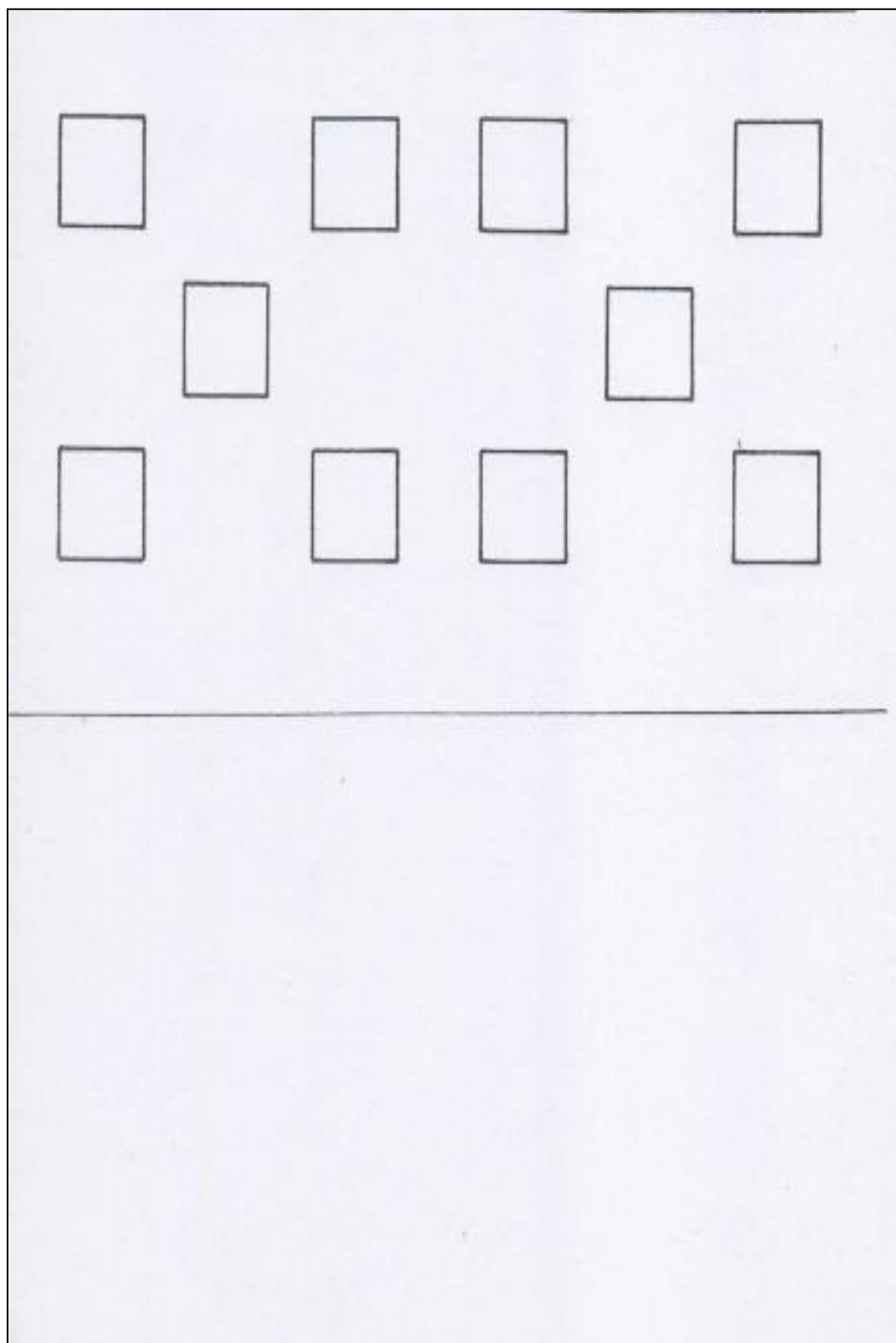

Copias, texto desconocido proporcionado por: Dr. Oscar Benavidez.

Ejercicio 17

Instrucción: Efectué los ejemplos de acuerdo al modelo dado.

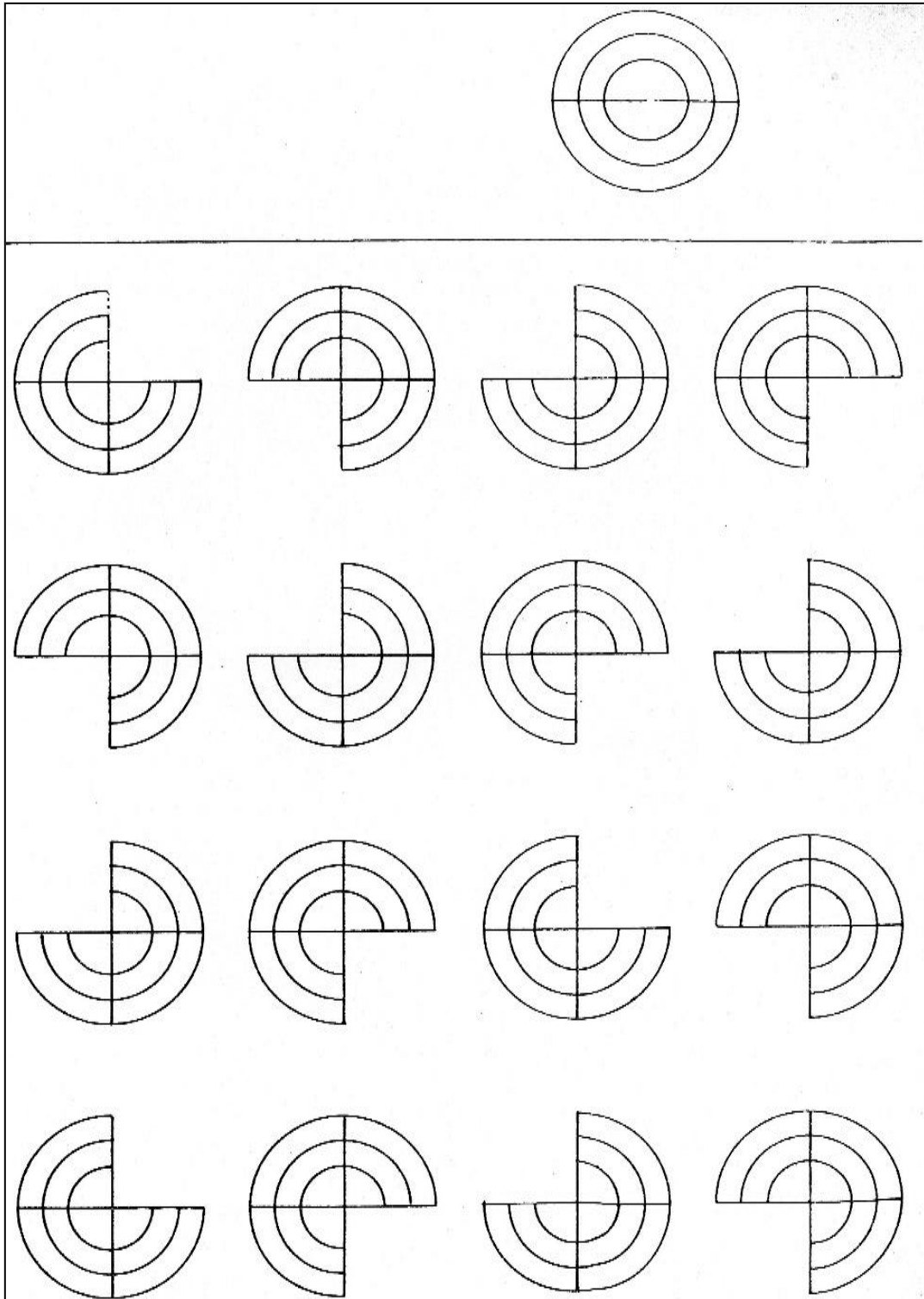

Copias, texto desconocido proporcionado por: Dr. Oscar Benavidez

Ejercicio 18

Instrucción: Complete los ejercicios siguiendo el modelo de las siguientes figuras.



Copias, texto desconocido proporcionado por: Dr. Oscar Benavidez.

6.7 Impactos

Con la aplicación de esta propuesta, se logra un gran impacto educativo, ya que propicia en los alumnos buenas habilidades en el lenguaje oral y escrito.

Por otra parte, desde el punto de vista pedagógico facilita el desarrollo exitoso del complejo proceso de aprendizaje de la lecto-escritura en el niño, ofreciendo una serie de pautas y sistema de actividades para ser utilizados por los educadores. Unido a ello, potencia el desarrollo psicológico de los niños y niñas con este tipo de trastornos y contribuye a su desarrollo social.

6.7.1 Impacto social

La propuesta tiene como meta colaborar con el desarrollo de la sociedad, principalmente con la comunidad educativa a través de promover la calidad de educación mediante la detección y prevención temprana de la dislexia y disgrafía para de esta manera elevar el autoestima de los estudiantes, el gusto por leer y escribir y mejorar su rendimiento académico.

6.7.2 Impacto educativo

En este aspecto se pretende trabajar con las áreas educativas ya sea con el apoyo en consultas e investigaciones; a través de capacitaciones en temas referentes a estrategias activas para fortalecer la destrezas de la lectura y escritura.

Estas actividades beneficiaran a los estudiantes, que a la vez aplicaran normas y reglas para un buen aprendizaje lecto-escritor y sean entes

críticos y reflexivos obteniendo como resultados estudiantes que comprenden y entienden lo que leen.

6.7.3 Impacto pedagógico

Se socializará técnicas y actividades que ayuden a los docentes detectar y prevenir estos problemas de aprendizaje a su vez aplicarán y reforzarán en sus clases diarias para de esta manera brinden una educación de calidad que la sociedad actual lo requiere.

Además se facilitará a los maestros/as una Guía Didáctica con técnicas y actividades activas que faciliten y motiven su trabajo de lectura y escritura dentro y fuera del aula permitiéndoles realizar un desempeño fácil, didáctico que esté acorde a las edades de los niños y niñas que atraviesan esta problemática.

6.8 Difusión

Se propone la confección de una Guía Didáctica que contenga los objetivos de los talleres, así como el sistema de actividades de cada uno de ellos para el alcance de docentes, niños y padres de familia que lo requieran.

6.9 Bibliografía

- Almendros, Herminio 1972, A propósito de la Edad de Oro, *estudio sobre la literatura infantil*, La Habana: Instituto Cubano del Libro.
- Alvira, F. (2009). El barrio, la escuela y las familias: aspectos psicosociales, económicos, culturales y organizativos. *Revista Iberoamericana de Psicomotricidad y Técnicas Corporales*, VII(2), 87-112.
- Snder Egg, E. (1994). *El taller, una alternativa para la renovación pedagógica*. Buenos Aires: Magisterio Río de la Plata.
- Ausubel, D. P. (1963). *The psychology of meaningful verbal learning*. Nueva York: Grune Stratton.
- Auzias, Marguerite, 1978, " Los trastornos de la escritura infantil" Editorial Laia, Psicopedagogía. AVANZINI, GUY 1969, "El fracaso escolar".
- Bandura, Albert, "Aprendizaje social y desarrollo de la personalidad" Madrid, Alianza Editorial. "Modificación de conducta" (1969). "Teoría del aprendizaje social" Madrid, Espasa Calpe.
- Bender, L. (1964). *Test Guestaltico Visomotor*. Buenos Aires: Paidós.
- Checa, E., Casla, M., & Galeote, M. (2008). *El desarrollo físico, cognitivo y lingüístico en la educación primaria (6-12 años)*. (M. Trianes, & J. Gallardo, Edits.) Madrid: Ediciones Pirámide.
- Coll, C., Martín, E., Mauri, T., Miras, M., onrubia, J., Solé, I., y otros. (2007). *El constructivismo en el aula*. Barcelona: Editorial GRAÓ.
- Constitución de la República del Ecuador. (20 de 10 de 2008). *Lexis*. Obtenido de Constitución de la República del Ecuador: <http://www.turismo.gob.ec/wp-content/uploads/downloads/2013/02/Constituci%C3%B3n.pdf>
- Constitución de la República del Ecuador. (20 de 10 de 2008). *Lexis*. Obtenido de Constitución de la República del Ecuador:
- *Constitución de la República*. (2011). Quito.
- Dewey, J. (1959). *Teoría del humanismo*.

- Díaz, Luisa Carmen (2001). Enseñar y Aprender, Leer y escribir.
- Espinosa, Iván; Tercera edición Septiembre 2006, *Problemas de Aprendizaje*, Imprentas multigráficas H.C.G, Ecuador.
- Fernández Santillán, Nancy Ileana y Otros. *Análisis estadístico: Saber leer, factor determinante en el Rendimiento académico*.
- Gagné, R., & Briggs, L. (1974). *Planificación de la enseñanza*. México: CRAT.
- Jaime M. Jiménez. *La prevención de dificultades en el aprendizaje de la lectoescritura*, Introducción a Las Dificultades Del Aprendizaje. (2004)
- Koppitz, E. M. (1984). *El test gestáltico visomotor para niños* (Vol. III). México: Editorial Guadalupe.
- Maslow, A., Frager, R., & Cox, R. (1970). *Motivación y Personalidad* (Vol. 2). Nueva York: Harper & Row.
- Maslow, A., Frager, R., & Cox, R. (1970). *Motivación y Personalidad* (Vol. 2). Nueva York: Harper & Row.
- Pablo de Riesgo, 1978, 4ª Edición, " *La dislexia, origen, diagnóstico, recuperación*", Editorial CEPE, colección Educación Especial.
- *Problemas de Aprendizaje*, Beatriz García de Zelaya, Silvy Arce de Wantland
- Problemas de atención y aprendizaje en los niños. Kinsbourne y Kapla 1990.
- Segarte, G. Martínez, & Rodríguez, *Psicología del Desarrollo escolar*.
- Thomson, Michael. *Dislexia, su Naturaleza, Evaluación y Tratamiento*. Editorial cast. Madrid 1992.
- Vigotsky, L. (2003). Interacción entre aprendizaje y desarrollo. En A. Segarte, G. Martínez, & Rodríguez, *Psicología del Desarrollo escolar. Selección de lecturas* (Vol. I, págs. 45-60). La Habana: Félix Varela.
- Vigotsky., (2003). *Interacción entre aprendizaje y desarrollo*. En A. Segarte, G. Martínez y Rodríguez, *Psicología del desarrollo escolar. Selección de lecturas* (Vol. I págs. 45-60). La Habana Félix Varela.

- Zuckerman, Ramiro; TORRES Ana María, TORRES, dolores; CERNO, Manuel, *Didáctica de la escritura y lectura*, tomo II Ediciones Oasis, México 1970.

6.9.1 Lincografía

- <http://www.ladislexia.net/detectar-entre-6-9-anos/>
- <http://uvadoc.uva.es/bitstream/10324/6013/1/TFG-O>
- es.answers.yahoo.com
- <http://investigacionholistica.blogspot.com/2008/02/fundamentacin-terica-y-conceptual.html>.
- <http://www.cualli.org/2010/08/la-fundamentacion-cientifica-del-proceso-de-aprendizaje/>
- <http://www.compilaciones.com/pedagogia/concepto-pedagogia.html>.
- <http://www.monografias.com/trabajos33/fundamentos-educacion/fundamentos-educacion.shtml>.
- (<http://www.psicodiagnosis.es/areaclinica/trastornosnelambitoescolar/trastornodelalecturadislexia/index.php>)
- <http://www.slideshare.net/veronicpau/funciones-bsicas-ivn-espinosa>.
- <http://www.psicopedagogia.com/>
- logspot.com/2008/01/trastornos-de-la-escritura.html
- http://www.ecured.cu/index.php/Trastornos_de_la_lecto-escritura
- <http://leydapsicomotricidad.lacoctelera.net/post/2009/06/16/psicomotricidad-concepto>
- <http://ana-motricidadfina.blogspot.com/>
- <http://www.lecto-escritura.com/2009/09/escritura-6-presion-del-lapiz.html>.
- <http://www.ciadet.edu.mx>.
- Disponible en Internet en: <http://www.inegi.gob.mx/estadistica>
- <http://www.project2061.org/publications/earlychild/online/context/gelmann.htm>.

- <http://cuentosparadormir.com/cuentos-cortos?page=2>
- www.dislexiasinbarreras.com
- www.educación.gov.es
- www.ladislexia.net
- www.psicodiagnosis.es
- www.psicologoescolar.com

ANEXOS

Anexo N° 1 Matriz de Coherencia

FORMULACIÓN DEL PROBLEMA	OBJETIVO GENERAL
<p>¿Cuáles son las consecuencias en el aprendizaje de la lecto-escritura de los niños y niñas que presentan dislexia y disgrafía del Tercer y Cuarto Año de Educación General Básica?</p>	<p>Determinar las consecuencias de la dislexia y la disgrafía en el aprendizaje de la lecto-escritura, mediante la recopilación y análisis de información sobre estos trastornos para de esta manera optimizar el rendimiento académico de niños y niñas de Tercer y Cuarto Año de Educación General.</p>
INTERROGANTES	OBJETIVOS ESPECÍFICOS
<p>¿Cómo diagnosticar objetivamente a los niños y niñas que presentan dislexia y disgrafía?</p> <p>¿Qué instrumentos ayudan a identificar los problemas de aprendizaje en la lectura y escritura de niños con dislexia y disgrafía?</p> <p>¿Qué actividades didácticas pueden orientar a maestros y padres, para potenciar el aprendizaje de la lecto-escritura de las niñas y niños con dislexia y disgrafía?</p> <p>¿Cómo socializar la propuesta de trabajo a padres de familia y autoridades del establecimiento?</p>	<p>Diagnosticar los niños y niñas que presentan dislexia y disgrafía.</p> <p>Identificar las características del aprendizaje de la lectura-escritura de los niños y niñas de Tercer y Cuarto año que presentan dislexia y disgrafía en dicha institución.</p> <p>Diseñar una guía didáctica dirigida a maestros, estudiantes y padres de familia con técnicas, estrategias y talleres de trabajo para potenciar el desarrollo y fortalecimiento de la lectura y escritura.</p> <p>Socializar la propuesta de trabajo a padres de familia y autoridades del establecimiento; mediante una capacitación sobre el diagnóstico y tratamiento de la dislexia y disgrafía.</p>

Anexo N° 2 Árbol de problemas

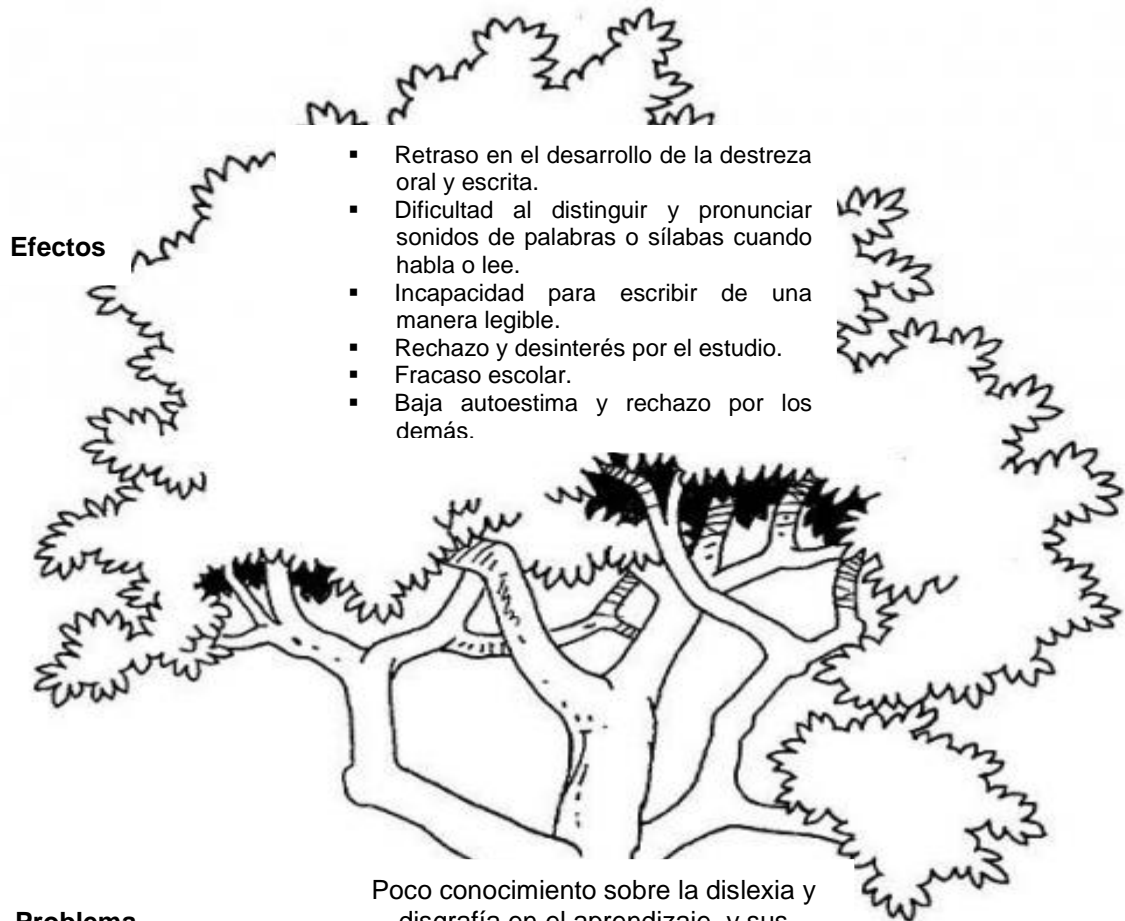

Problema

Poco conocimiento sobre la dislexia y disgrafía en el aprendizaje, y sus consecuencias en la lectura y escritura de los niños y niñas de la escuela "Pedro Fermín Cevallos".



© Het Kleine Loo - www.1www.schoolplaten.com

- Escasa percepción visual y auditiva.
- Incorrecto proceso en la conciencia fonológica.
- Poco desarrollo en la motricidad fina.
- Instrucción rígida e inflexible.
- Descuido del diagnóstico de estos trastornos de aprendizaje.
- Conflictos emocionales.

Causas

Anexo N° 3 Tarjetas viso-motoras de “Lauretta Bender” el test de Bender

Modelo I (A)

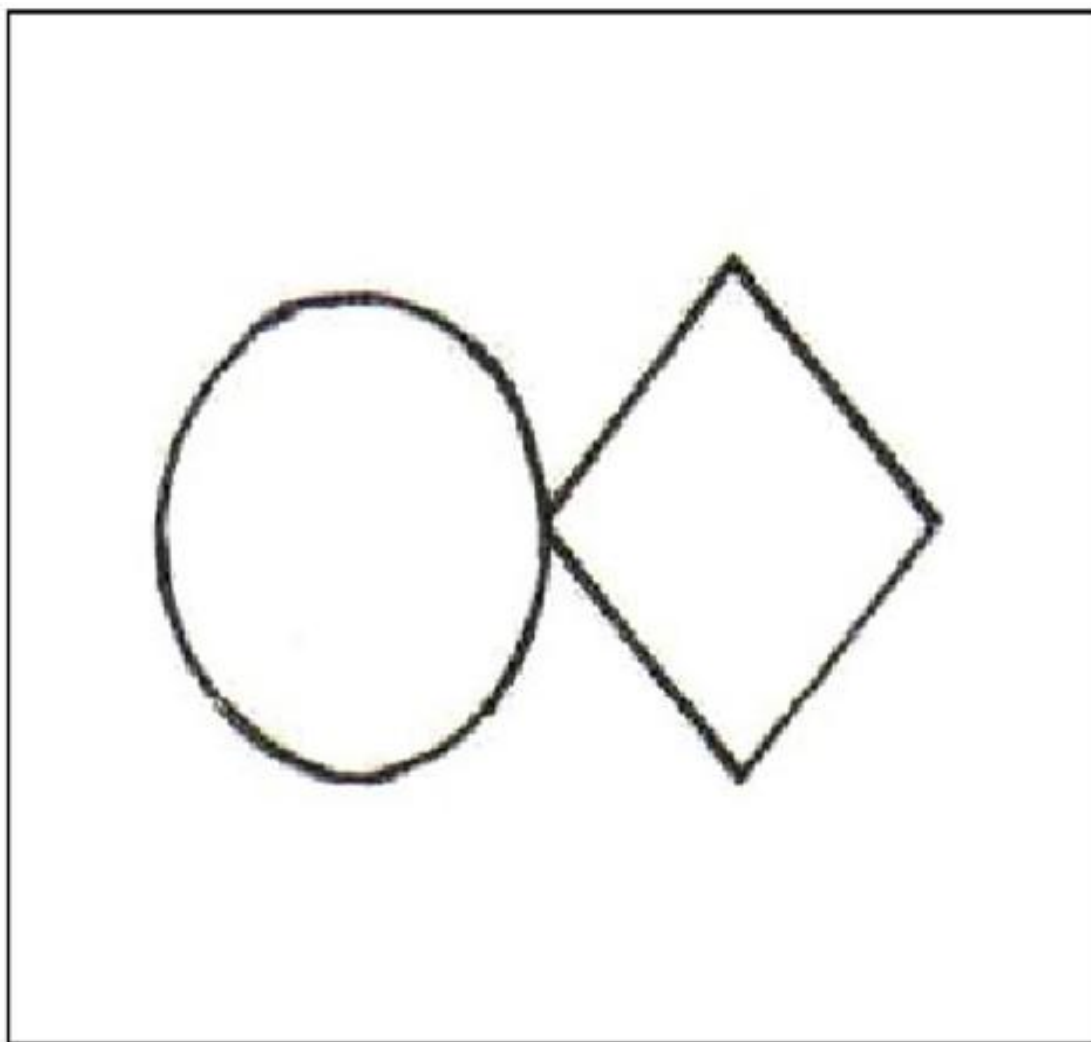

Aquí se califica: ángulos, orientación, posición relativa y adicional.

Modelo II (2)

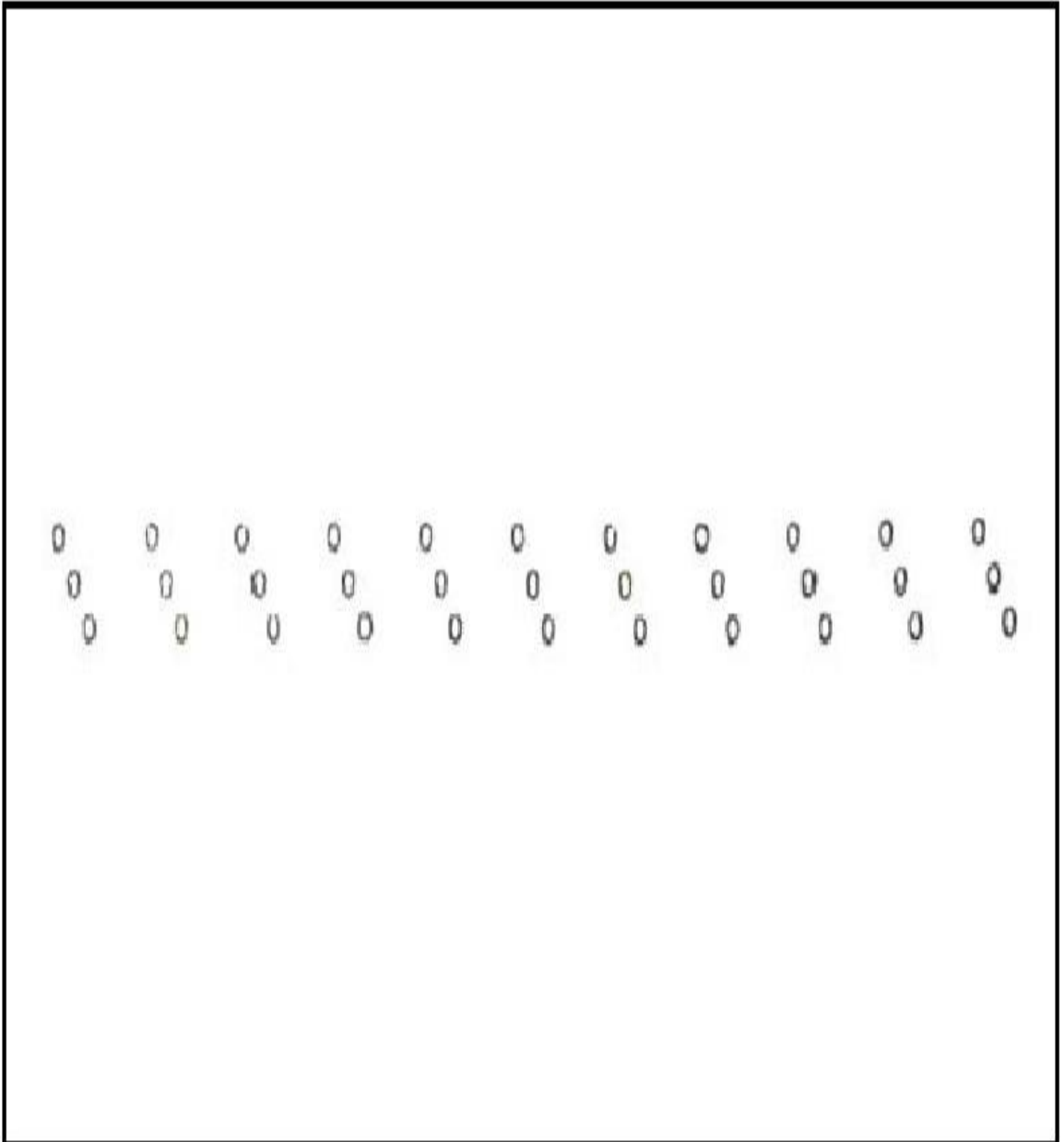

Aquí se califica: orientación, posición relativa y adicional.

Modelo III (3)

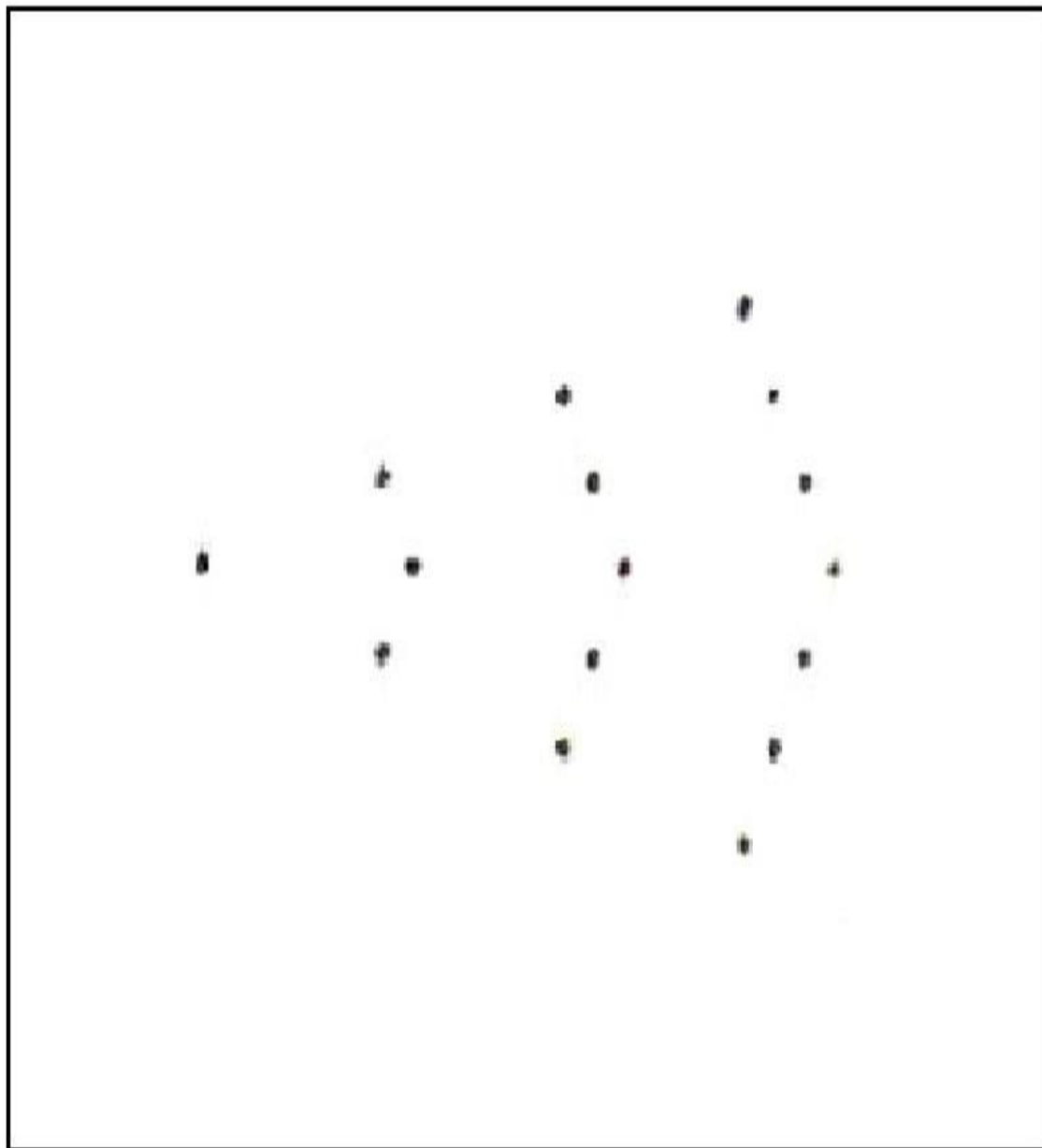

Aquí se califica: ángulos, orientación, posición relativa y adicional.

Modelo IV (4)

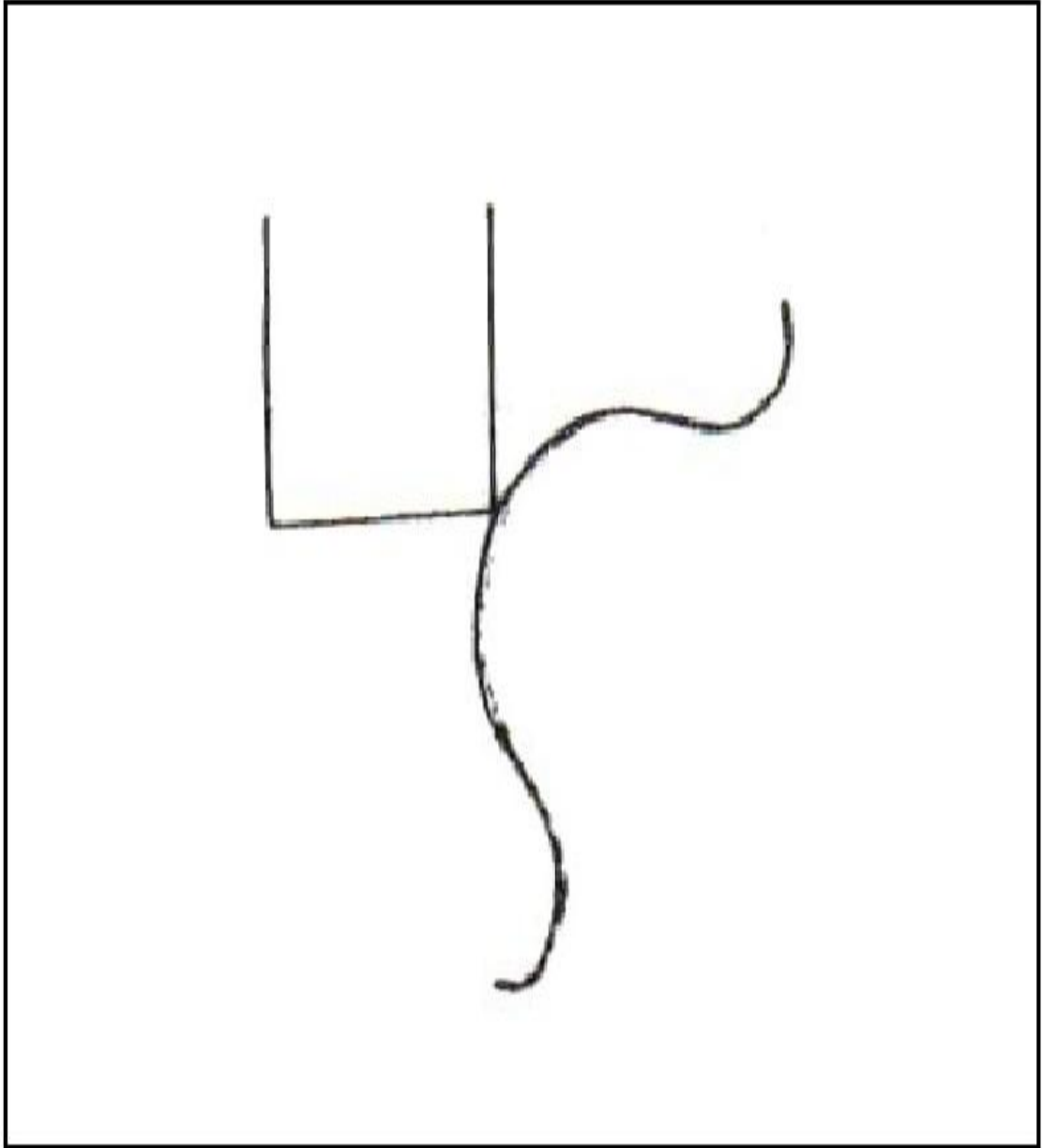





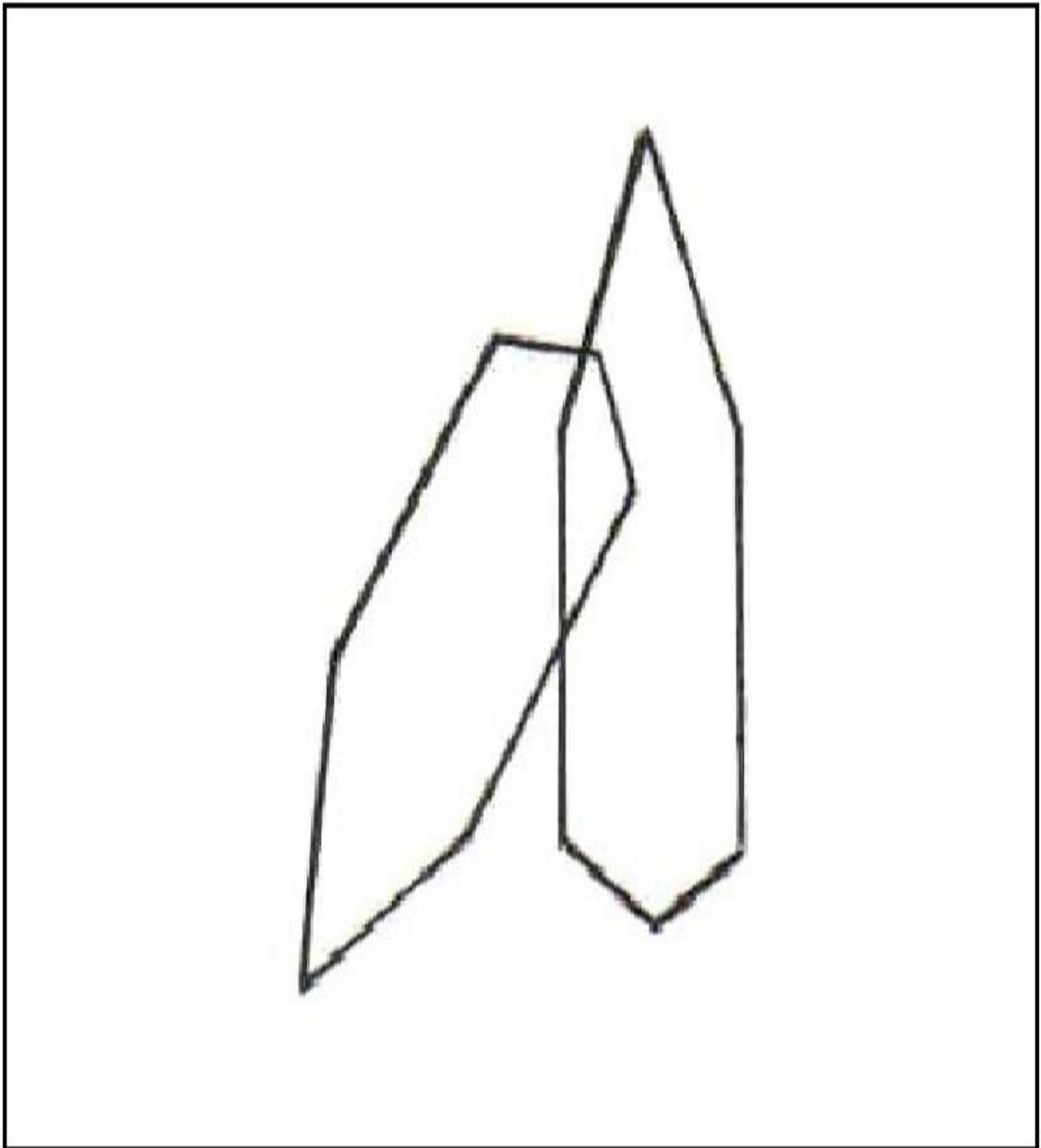













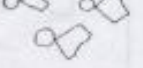
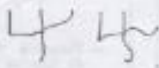

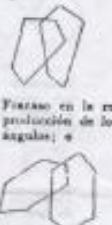

Aquí se califica: ángulos, orientación, posición relativa y adicional.

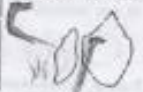
Modelo (7)

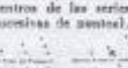

Aquí se califica: ángulos, orientación, posición relativa y adicional.

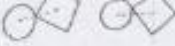
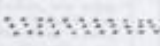
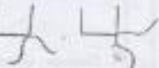
Anexo N° 4 Tabla de evaluación con aspectos que hay que tomar en cuenta para evaluar las tarjetas de “Lauretta Bender”

MODELO I (A)		MODELO II (B)		MODELO III (C)		MODELO IV (D)		MODELO V (E)	
Pto.	Máximo: 35	Pto.	Máximo: 3	Pto.	Máximo: 11	Pto.	Máximo: 11	Pto.	Máximo: 35
3	Cuatro ángulos del cuadrado correctos (90°). 			3	Los dos ángulos opuestos y los dos adyacentes (opuestos antes de círculo o radiales) iguales entre sí. (El grado de abertura no se tiene en cuenta, pero debe ser pareja entre ambos). 	3	Los tres ángulos reproducidos. 	3	Todos los ángulos reproducidos. 
2	Los ángulos no son rectos. 			2	Fallo en 1 ángulo o 1 arco de circunferencia. 	2	Dos ángulos reproducidos. 	2	Falta un ángulo. 
1	Fallo en el cuadrado. (Lados curvos o sinuosos. Hay ángulos adicionales). 			1	Fallo en 2 ángulos o 2 arcos de circunferencia. 	1	Un ángulo reproducido. 	1	Falta más de un ángulo; o - Falta en la reproducción de los ángulos; o  Lados curvos o sinuosos. Observación: Se acredita 1 punto aun cuando se acreditan dos o tres de estos errores.
0	Forma abstrata. 			0	Logrado sólo 1 ángulo o 1 arco de circunferencia. 	0	No hay ángulos. 	0	Forma abstrata. 
3	Eje (usando una línea horizontal que une los centros de ambas figuras) horizontal. 	3	Todos los grupos de 3 reducciones en la orientación correcta (no se exige rigurosamente paralelismo). 	3	La bisectriz del ángulo del cuadrado prolonga el eje central de la figura inferior. 	3	El eje que une los vértices de los ángulos es horizontal (si falta uno o más ángulos, se considera la línea que une los centros de las series sucesivas de puntos). 	3	Correcta en ambas figuras. 
2	Eje oblicuo o que no pasa por el punto tangencial del cuadrado. 	2	Fallas en la orientación correcta; en 1 o 3 grupos no respetan la orientación correcta (invertidos o perpendiculares). 	2	Fallo en la exigencia anterior. 	2	El eje es oblicuo. 	2	Correcta en una figura. Observación: en la figura de la derecha no se penaliza cuando sólo un lado o la línea virtual que une los dos vértices carece de la orientación correcta. 

	<p>0</p> <p>0</p>	<p>0</p> <p>0</p>	<p>0</p> <p>0</p>	<p>0</p> <p>0</p>	
POSICIÓN RELATIVA	<p>3</p> <p>Tangencia repetida.</p>	<p>3</p> <p>Tres condiciones completas: 1) Disposición horizontal del contorno; 2) distancia igual entre los grupos y asociarse al modelo; 3) los tres dibujos de cada grupo sobre el mismo eje.</p>	<p>3</p> <p>Tangencia repetida.</p>	<p>3</p> <p>Completas dos condiciones: - Distancias entre los grupos iguales entre sí y al modelo. - Respetada la proporción existente de los grupos.</p>	<p>3</p> <p>Secuencia correcta. (Los dos ángulos respectivos interiores de la figura de la derecha están dentro de la figura de la izquierda está dentro de la otra).</p>
	<p>2</p> <p>Tangencia casi repetida (las figuras se llegan a tocar): a</p> <p>- Tangencia repetida, pero no por el ángulo del cuadrado: a</p> <p>- Tangencia obtenida por un trazado (adicional o eliminado).</p>	<p>2</p> <p>Das condiciones completas.</p>	<p>2</p> <p>Tangencia casi repetida (las figuras no se tocan): a</p> <p>- Tangencia formada por un trazo adicional o eliminado.</p>	<p>2</p> <p>Completas una condición.</p>	<p>2</p> <p>Secuencia incorrecta. (Hay secuencia pero no se ha cumplido la condición anterior).</p>
	<p>1</p> <p>Figuras secantes: a</p> <p>secuencia que implica una secuencia.</p>	<p>1</p> <p>Una condición completa.</p>	<p>1</p> <p>Figuras secantes</p>	<p>1</p> <p>Fallo en las dos condiciones.</p>	<p>1</p> <p>Figuras tangentes.</p>
	<p>0</p> <p>Figuras únicamente separadas.</p>	<p>0</p> <p>Ninguna condición completa.</p>	<p>0</p> <p>Figuras únicamente separadas.</p>	<p>0</p> <p>Una o más incorrectas.</p>	<p>0</p> <p>Figuras únicamente separadas: a</p> <p>Las series se tocan dos veces.</p>
	<p>ADICIONAL</p> <p>+1</p> <p>Círculo y cuadrado en proporción (al mayor al menor).</p>	<p>+1</p> <p>Redondeles reproducidos (se representan por partes).</p> <p>+1</p> <p>Dibujados entre 9 y 13 grupos.</p>	<p>+1</p> <p>Dimensiones de ambas figuras en las mismas proporciones.</p> <p>+1</p> <p>Correcta ubicación de las curvas de la figura lateral.</p>	<p>+1</p> <p>Reproducción correcta (y no en espejo).</p> <p>+1</p> <p>Puntos no representados por redondeles. (Se tocan en un grupo representado con redondeles.)</p>	<p>+1</p> <p>Las dimensiones en largo y ancho de ambas figuras tienen las mismas proporciones.</p>

Anexo N° 5 Tablas de Resultados del Test Gestáltico Visomotor de “Bender”

Edad 7 años

EDAD 7 AÑOS																							
N°	MODELO I (A)				MODELO II (2)			MODELO III (3)				MODELO IV (4)				MODELO VII (7)				TOTAL PUNTAJE			
	ANG.	ORIEN.	PR.	ADIC.	ORIEN.	PR.	ADIC.	ANG.	ORIEN.	PR.	ADIC.	ANG.	ORIEN.	PR.	ADIC.	ANG.	ORIEN.	PR.	ADIC.	ANG.	ORIEN.	PR.	AD.
																				PUNT. MAX 12	PUNT. MAX 15	PUNT. MAX 15	PUNT. MAX 5
1	2	2	3	0	0	0	0	1	0	0	0	0	0	3	0	1	0	2	0	4	2	8	0
2	2	2	3	1	0	2	1	0	0	0	0	1	1	2	0	1	0	1	0	4	3	8	2
3	3	2	2	1	1	1	1	0	0	0	1	0	0	2	0	1	3	2	0	4	6	7	3
4	1	2	2	1	1	1	0	1	2	2	1	2	2	3	1	1	2	1	0	5	9	9	3
5	1	0	2	0	1	0	1	0	0	0	0	0	0	0	0	0	0	0	0	1	1	2	1
6	2	0	0	0	2	1	1	0	0	0	1	0	0	2	0	1	0	1	0	3	2	4	2
7	2	2	2	1	1	1	1	0	1	1	1	2	2	3	1	2	0	0	0	6	6	7	4
8	1	1	2	0	0	2	0	0	2	1	1	0	0	0	0	0	0	1	0	1	3	6	1
9	2	2	3	0	2	1	1	0	0	1	0	0	0	2	0	0	0	0	0	2	4	7	1
10	2	2	3	1	2	0	1	0	1	1	0	0	2	2	0	2	2	2	0	4	9	8	2
11	3	2	2	1	0	2	1	0	0	1	1	2	2	2	1	0	0	0	1	5	4	7	5
12	1	2	3	0	1	1	1	0	0	1	0	0	1	2	1	0	0	0	0	1	4	7	2
13	0	2	0	1	2	1	1	0	0	1	1	0	1	0	0	1	2	2	0	1	7	4	3
14	1	1	2	1	2	1	1	1	0	1	1	1	1	2	1	1	0	1	0	4	4	7	4
15	1	0	2	0	0	1	1	0	0	1	1	0	0	0	0	0	0	0	0	1	0	4	2
16	3	2	3	1	0	0	0	0	1	1	1	0	2	1	0	1	0	0	0	4	5	5	2
17	2	2	3	1	1	2	1	1	1	1	0	2	1	3	1	0	3	2	0	5	8	11	3
18	1	1	2	1	1	0	0	2	1	2	1	2	2	2	1	2	0	1	1	7	5	7	4
19	0	1	1	0	1	1	1	3	3	2	0	0	1	2	0	1	2	2	0	4	8	8	1
20	1	2	3	1	1	1	1	0	1	1	1	2	2	1	0	1	2	2	0	4	8	8	3
21	3	2	3	1	2	1	1	0	0	1	0	1	2	2	1	2	0	0	1	6	6	7	4
22	0	0	1	0	0	1	0	0	0	1	0	1	1	2	0	1	3	2	1	2	4	7	1
23	1	2	2	0	2	1	0	0	0	0	1	0	0	2	0	0	1	0	0	1	5	5	1
24	1	2	0	1	1	1	1	0	1	1	1	1	2	1	1	1	2	2	0	3	8	5	4
25	3	2	3	1	1	2	2	0	0	3	1	1	1	2	0	2	2	2	0	6	6	12	4
26	0	0	0	0	0	0	1	0	0	0	1	3	3	1	1	0	0	0	1	3	3	1	4
27	2	0	0	0	2	1	1	0	0	3	1	3	3	2	0	0	0	0	0	5	5	6	2
28	1	2	0	0	0	2	1	1	2	2	1	3	3	3	1	2	2	1	1	7	9	8	4
29	2	2	3	0	0	2	1	0	0	2	1	3	3	3	0	1	0	0	0	6	5	10	2
TOTAL PUNTAJE GRUPAL	44	42	55	15	27	30	23	10	16	31	19	30	38	52	11	25	26	27	6				

Edad 8 años

EDAD 8 AÑOS																											
N°	MODELO I (A)				MODELO II (2)			MODELO III (3)				MODELO IV (4)				MODELO VII (7)				TOTAL PUNTAJE							
	ANG.	ORIEN.	PR.	ADIC.	ORIEN.	PR.	ADIC.	ANG.	ORIEN.	PR.	ADIC.	ANG.	ORIEN.	PR.	ADIC.	ANG.	ORIEN.	PR.	ADIC.	ANG.	ORIEN.	PR.	ADIC.	ANG. PUNT. MAX 12	ORIEN. PUNT. MAX 15	PR. PUNT. MAX 15	AD. PUNT. MAX 5
1	1	2	2	1	1	1	1	0	0	1	1	0	1	2	0	1	3	2	0	2	7	8	3				
2	1	2	2	1	0	0	0	0	0	1	1	0	0	0	1	0	0	0	1	1	2	3	4				
3	0	0	0	0	0	1	1	0	0	1	1	0	0	0	0	0	0	0	0	0	0	2	2				
4	1	2	2	1	1	2	1	0	0	0	0	0	1	2	0	0	0	1	0	1	4	7	2				
5	2	2	3	1	0	1	1	0	1	2	1	1	1	0	0	1	0	0	1	4	4	6	4				
6	1	1	2	1	1	1	1	0	0	1	1	1	2	1	0	1	2	2	0	3	6	7	3				
7	1	2	2	0	1	3	1	0	0	0	0	1	1	2	1	0	0	1	1	2	4	8	3				
8	0	2	1	0	0	0	1	0	0	0	0	0	0	0	0	1	0	0	0	1	2	1	1				
9	0	0	0	0	0	1	1	1	0	0	1	1	1	2	0	0	0	2	1	2	1	5	3				
10	1	2	0	1	1	1	1	1	2	1	1	1	2	2	1	1	2	2	0	4	9	6	4				
11	0	0	3	1	0	1	1	0	0	1	1	1	0	0	0	0	0	1	0	1	0	6	3				
12	3	3	3	1	1	2	1	2	2	2	1	3	3	3	1	2	2	1	0	10	11	11	4				
13	3	3	3	0	0	2	2	1	0	3	1	3	2	3	0	1	2	1	1	8	7	12	4				
14	3	3	3	0	0	3	0	1	1	1	0	3	3	3	1	1	2	2	0	8	9	12	1				
15	0	0	0	0	0	2	2	0	0	3	1	2	3	3	0	0	1	1	1	2	4	9	4				
16	3	3	3	0	0	2	2	1	2	3	1	3	3	3	1	2	2	2	0	9	10	13	4				
17	2	0	2	1	0	3	1	0	2	3	0	3	3	3	0	3	3	1	0	8	8	12	2				
18	2	0	2	0	0	2	1	0	0	3	0	2	0	2	0	0	0	0	0	4	0	9	1				
19	3	3	3	1	0	1	1	2	2	3	0	3	3	3	1	3	2	1	0	11	10	11	3				
20	2	2	3	0	2	3	1	0	3	3	0	3	3	2	0	3	3	3	1	8	13	14	2				
21	2	3	3	0	1	3	1	1	1	2	0	3	3	2	0	3	3	3	0	9	11	13	1				
22	2	2	3	0	0	2	1	0	1	2	1	1	0	0	0	0	0	0	0	3	3	7	2				
23	2	3	3	1	0	0	0	1	1	2	1	3	0	0	0	1	0	2	0	7	4	7	2				
24	0	2	3	0	0	0	0	0	0	2	0	3	1	2	0	0	0	0	0	3	3	7	0				
25	3	2	3	1	1	3	2	1	0	1	0	1	2	3	0	1	2	2	0	6	7	12	3				
26	1	2	1	0	0	1	1	0	2	3	1	3	3	3	1	3	3	3	1	7	10	11	4				
27	2	2	3	0	0	1	0	0	1	2	1	3	2	2	0	0	0	1	0	5	5	9	1				
TOTAL PUNTAJE GRUPAL	41	48	58	12	10	42	26	12	21	46	16	48	43	48	8	28	32	34	8								

Edad 9 años

EDAD: 9 AÑOS																											
N°	MODELO I (A)				MODELO II (2)			MODELO III (3)				MODELO IV (4)				MODELO VII (7)				TOTAL PUNTAJE							
	ANG.	ORIEN.	PR.	ADIC.	ORIEN.	PR.	ADIC.	ANG.	ORIEN.	PR.	ADIC.	ANG.	ORIEN.	PR.	ADIC.	ANG.	ORIEN.	PR.	ADIC.	ANG.	ORIEN.	PR.	ADIC.	ANG. PUNT. MAX 12	ORIEN. PUNT. MAX 15	PR. PUNT. MAX 15	AD. PUNT. MAX 5
1	2	2	0	1	0	1	1	1	3	2	1	2	3	3	0	2	3	2	0	7	11	8	3				
2	2	3	3	0	1	2	1	0	1	2	0	1	0	2	0	0	3	0	1	3	8	9	2				
3	2	2	0	0	0	0	1	1	2	3	1	1	0	0	0	1	2	0	0	5	6	3	2				
4	0	0	2	0	2	1	0	0	0	0	0	0	1	2	0	1	1	0	0	1	4	5	0				
5	1	2	3	1	0	1	1	0	0	1	1	0	1	1	0	1	0	1	1	2	3	7	4				
6	1	0	0	1	0	1	0	2	0	1	0	0	0	0	0	1	0	1	0	4	0	3	1				
7	1	0	0	1	0	0	0	0	0	1	1	0	1	0	0	1	0	1	0	2	1	2	2				
8	1	2	3	1	0	1	1	0	1	2	1	0	0	0	0	0	1	1	0	1	4	7	3				
9	1	1	0	1	1	1	1	1	0	1	1	0	0	2	0	1	2	1	0	3	4	5	3				
10	3	2	2	2	0	1	0	0	0	1	1	0	0	0	0	1	2	2	0	4	4	6	3				
11	3	2	3	1	2	1	1	0	1	1	1	2	2	3	1	1	0	1	0	6	7	9	4				
12	3	2	3	0	1	1	1	1	1	1	1	3	2	2	1	1	0	1	0	8	6	8	3				
13	2	3	3	1	1	1	1	0	1	1	1	0	2	2	1	1	0	3	0	3	7	10	4				
14	0	1	2	0	0	1	1	0	0	1	1	0	0	0	1	0	0	1	0	0	1	5	3				
15	1	2	3	1	1	1	1	3	2	3	1	2	2	2	1	2	3	2	0	8	10	11	4				
16	0	0	0	0	0	1	1	1	3	1	0	1	0	2	0	0	0	0	0	2	3	4	1				
17	2	0	0	1	0	2	1	0	0	0	0	0	0	0	1	3	1	1	0	5	1	3	3				
18	2	3	2	1	0	1	1	0	2	3	0	2	3	3	1	1	0	0	0	5	8	9	3				
19	2	3	3	1	0	1	1	0	1	2	0	2	1	2	1	2	0	1	1	6	5	9	4				
20	2	3	3	1	0	2	1	2	1	2	0	3	2	2	0	3	3	2	0	10	9	11	2				
21	2	3	3	1	0	3	1	0	1	3	1	3	1	0	0	2	1	1	1	7	6	10	4				
22	2	3	3	0	0	3	1	2	2	2	0	3	3	3	1	2	3	0	0	9	11	11	2				
23	2	2	2	0	0	0	1	0	0	1	0	1	1	0	0	0	0	2	0	3	3	5	1				
24	2	2	3	0	0	1	1	1	1	2	0	0	1	2	0	1	3	2	0	4	7	10	1				
25	2	3	3	1	0	3	1	1	1	2	1	2	3	3	1	0	1	1	0	5	8	12	4				
26	2	2	3	0	0	2	1	1	0	0	0	3	2	3	0	1	0	0	0	7	4	8	1				
27	2	2	2	0	0	3	1	0	0	0	0	3	2	3	0	0	0	1	1	5	4	9	2				
28	1	2	2	0	0	3	1	0	0	1	0	3	3	3	0	0	0	1	0	4	5	10	1				
29	2	2	3	1	0	2	1	1	0	1	1	0	0	0	0	2	2	2	0	5	4	8	3				
30	2	2	3	0	2	3	1	3	2	2	1	3	3	3	1	3	3	2	1	11	12	13	4				
TOTAL PUNTAJE GRUPAL	50	56	62	18	11	44	26	21	26	43	16	40	39	48	11	34	34	33	6								

Edad 10 años

EDAD: 10 AÑOS																							
N°	MODELO I (A)				MODELO II (2)			MODELO III (3)				MODELO IV (4)				MODELO VII (7)				TOTAL PUNTAJE			
	ANG.	ORIEN.	PR.	ADIC.	ORIEN.	PR.	ADIC.	ANG.	ORIEN.	PR.	ADIC.	ANG.	ORIEN.	PR.	ADIC.	ANG.	ORIEN.	PR.	ADIC.	ANG. PUNT. MAX.12	ORIEN. PUNT. MAX.15	PR. PUNT. MAX.15	AD. PUNT. MAX.5
1	2	2	2	1	0	1	1	0	0	0	1	2	2	3	0	1	0	1	1	5	4	7	4
2	2	2	0	0	0	0	1	0	1	0	1	3	2	3	0	2	3	2	0	7	8	5	2
3	2	3	3	0	0	1	1	0	0	2	0	2	3	3	1	1	0	1	0	2	3	3	2
4	2	3	3	1	0	3	1	0	0	0	0	1	2	3	0	1	0	1	0	4	5	10	2
5	3	2	3	1	0	1	1	0	0	0	0	3	2	1	1	2	3	2	0	8	7	7	3
6	3	3	3	1	0	2	1	0	1	1	0	3	3	2	0	2	3	2	0	8	10	10	2
7	2	2	3	1	0	3	1	0	2	3	0	3	2	2	0	3	2	1	0	8	8	12	2
8	3	2	3	1	0	2	1	0	1	2	0	1	1	2	0	1	0	1	0	5	4	10	2
9	2	3	3	1	0	2	1	3	0	0	0	3	1	2	0	0	1	2	0	8	5	9	2
10	2	2	3	1	0	1	1	0	1	3	0	2	1	2	0	2	1	0	0	6	5	9	2
11	2	3	3	1	0	3	1	0	1	2	0	2	2	3	1	0	0	2	0	4	6	13	3
12	3	3	3	0	0	2	1	0	1	1	1	3	3	3	1	2	0	1	1	8	7	10	4
TOTAL PUNTAJE GRUPAL	28	30	32	9	0	21	12	3	8	14	3	28	24	29	4	17	13	16	2				

Anexo N° 6 Ficha de observación dirigida a los docentes de la Escuela “Pedro Fermín Cevallos”.



**Universidad Técnica del Norte
FECYT
FACULTAD DE EDUCACIÓN, CIENCIA Y TECNOLOGÍA**

Programas Semipresenciales

Instrucciones:

- Lea detenidamente cada una de las preguntas.
- Conteste con la mayor sinceridad posible, para obtener datos reales.
- Indique con una “X” la respuesta adecuada a cada uno de los ítems.

Profesor:.....
Año de Básica: Cuarto Año “B”

INDICADORES																
N°	ESTUDIANTES	1.-Presenta pobreza de vocabulario a nivel de comprensión y expresión.			2.-Presenta conciencia fonológica.			3.-Dificultad de recuerdo de los aprendizajes que aprendió recientemente.			4.-Tiene dificultad en el uso de los signos de puntuación.			5.-Presenta dificultad de atención.		
		SIEMPRE	A VECES	NUNCA	SIEMPRE	A VECES	NUNCA	SIEMPRE	A VECES	NUNCA	SIEMPRE	A VECES	NUNCA	SIEMPRE	A VECES	NUNCA
1	ANDRANGO COLIMBA FREDDY IVAN															
2	CAMPUES NEPAS FRANK MICHAEL															
3	CATUCUAMBA NOVOA ROGER GERMAN															
4	CAMPUES TIPANLUISA EDWIN FERNANDO															
5	ESCOLA CATUCUAMBA JEFFERSON JHOEL															
6	GUAMBO NUÑEZ JAVIER ALEXANDER															
7	GUATEMAL CHOLCA STEVEN ANDRES															
8	LEMA ALBACURA JORGE ISAIAS															
9	LOPEZ NEPPAS CHRISTOFER ANDRES															
10	QUILO COLCHA NELSON MATEO															

INDICADORES																
N°	ESTUDIANTES	6.-Realiza tareas y dibujos pobres.			7.-Presenta rechazo en la realización de tareas escolares.			8.-Acaba los trabajos empezados.			9.-Manifiesta interés por el estudio.			10.-Comprende lo que lee.		
		SIEMPRE	A VECES	NUNCA	SIEMPRE	A VECES	NUNCA	SIEMPRE	A VECES	NUNCA	SIEMPRE	A VECES	NUNCA	SIEMPRE	A VECES	NUNCA
1	AMAGUAÑA MATEO															
2	ASHCA JOSETH MARICELA															
3	BORJA MENDEZ MATEO VALENTIN															
4	CACUANGO LOPEZ DEIVID JAIR															
5	CAICEDO GLORIA STEFANIE															
6	CANDO QUSHPE STEVEN LEONEL															
7	CATUCUAGO EDWIN JHOAN															
8	CONLAGO ALVEAR AZUMI POLETH															
9	CONLAGO ARIAS NEISER EFRAIN															
10	CRUCERIRA ARIAS ALEXIS GABRIEL															

INDICADORES																
N°	ESTUDIANTES	11.-Pronuncia bien las palabras.			12.-Cambia el orden de las letras o sílabas.			13.-Al escribir omite letras y palabras.			14.-Sustituye o aumenta letras al momento de leer.			15.-Su ritmo de lectura es lento.		
		SIEMPRE	A VECES	NUNCA	SIEMPRE	A VECES	NUNCA	SIEMPRE	A VECES	NUNCA	SIEMPRE	A VECES	NUNCA	SIEMPRE	A VECES	NUNCA
1	AMAGUAÑA MATEO															
2	ASHCA JOSETH MARICELA															
3	BORJA MENDEZ MATEO VALENTIN															
4	CACUANGO LOPEZ DEIVID JAIR															
5	CAICEDO GLORIA STEFANIE															
6	CANDO QUSHPE STEVEN LEONEL															
7	CATUCUAGO EDWIN JHOAN															
8	CONLAGO ALVEAR AZUMI POLETH															
9	CONLAGO ARIAS NEISER EFRAIN															
10	CRUCERIRA ARIAS ALEXIS GABRIEL															

INDICADORES																
N°	ESTUDIANTES	16.-Tiene problemas al leer palabras largas o poco conocidas.			17.-Presenta malos rasgos de escritura.			18.-Muestra desinterés por la lectura y escritura.			19.-Tiene baja autoestima.			20.-Su rendimiento escolar es bueno.		
		SIEMPRE	A VECES	NUNCA	SIEMPRE	A VECES	NUNCA	SIEMPRE	A VECES	NUNCA	SIEMPRE	A VECES	NUNCA	SIEMPRE	A VECES	NUNCA
1	AMAGUAÑA MATEO															
2	ASHCA JOSETH MARICELA															
3	BORJA MENDEZ MATEO VALENTIN															
4	CACUANGO LOPEZ DEIVID JAIR															
5	CAICEDO GLORIA STEFANIE															
6	CANDO QUSHPE STEVEN LEONEL															
7	CATUCUAGO EDWIN JHOAN															
8	CONLAGO ALVEAR AZUMI POLETH															
9	CONLAGO ARIAS NEISER EFRAIN															
10	CRUCERIRA ARIAS ALEXIS GABRIEL															

Anexo N° 7 Encuesta dirigida para los alumnos/as de 3er y 4to Año de la Escuela “Pedro Fermín Cevallos”.



**Universidad Técnica del Norte
FECYT
FACULTAD DE EDUCACIÓN,
CIENCIA Y TECNOLOGÍA**

Instrucciones:

- Lea detenidamente cada una de las preguntas.
- Conteste con la mayor sinceridad posible, para obtener datos reales.
- La encuesta es anónima para guardar confidencialidad de las respuestas.
- Elija y escriba una sola opción.

1.- ¿Respetas los signos de puntuación al leer?

SI

NO

A VECES

2.- ¿Tiene disgusto por la lectura?

SIEMPRE

CASI SIEMPRE

NUNCA

3.- ¿Presenta dificultad en el uso de los signos de puntuación?

SI

NO

4.- ¿Tiene confusión de letras al leer?

SI

NO

A VECES

5.- ¿Cuál es su nivel de lectura?

MUY BUENA BUENA REGULAR MALA

6.- ¿Hace repeticiones de letras al leer?

SIEMPRE CASI SIEMPRE NUNCA

7.- ¿Quita y aumenta letras al leer y escribir?

SI NO A VECES

8.- ¿Cuál es su velocidad de escritura?

LENTA RÁPIDA

9.- Su comprensión lectora es...

MUY BUENA BUENA REGULAR MALA

10.- ¿Tiene dificultad en la lectura de palabras largas o nuevas?

SIEMPRE A VECES NUNCA

11.- ¿Cuál es su rendimiento escolar?

MUY BUENO BUENO REGULAR

Gracias por su colaboración...

Anexo N° 8 Fotos del establecimiento y de los estudiantes de 3ros y 4tos años con quienes se aplicó la guía didáctica



Fuente: Escuela Fiscal Mixta "Pedro Fermín Cevallos" de la parroquia Olmedo, cantón Cayambe.

Autor: Mónica Cusín y Deysi Cusín.



Fuente: Escuela Fiscal Mixta "Pedro Fermín Cevallos" de la parroquia Olmedo, cantón Cayambe.

Autor: Mónica Cusín y Deysi Cusín.



Fuente: Docentes de la Escuela Fiscal Mixta "Pedro Fermín Cevallos" de la parroquia Olmedo.

Autor: Mónica Cusín y Deysi Cusín.



Fuente: Alumnos de la Escuela Fiscal Mixta "Pedro Fermín Cevallos" de la parroquia Olmedo.

Autor: Mónica Cusín y Deysi Cusín.



Fuente: Alumnos de la Escuela Fiscal Mixta "Pedro Fermín Cevallos" de la parroquia Olmedo.

Autor: Mónica Cusín y Deysi Cusín



Fuente: Alumnos de la Escuela Fiscal Mixta "Pedro Fermín Cevallos" de la parroquia Olmedo.

Autor: Mónica Cusín y Deysi Cusín



Fuente: Alumnos de la Escuela Fiscal Mixta "Pedro Fermín Cevallos" de la parroquia Olmedo.

Autor: Mónica Cusín y Deysi Cusín



Fuente: Alumnos de la Escuela Fiscal Mixta "Pedro Fermín Cevallos" de la parroquia Olmedo.

Autor: Mónica Cusín y Deysi Cusín



Fuente: Alumnos de la Escuela Fiscal Mixta "Pedro

Fernín Cevallos" de la parroquia Olmedo.

Autor: Mónica Cusín y Deysi Cusín.



Fuente: Alumnos de la Escuela Fiscal Mixta "Pedro Fernín Cevallos" de la parroquia Olmedo.

Autor: Mónica Cusín y Deysi Cusín.

Anexo N° 9 Certificaciones



Tel. 2115-335

ESCUELA DE EDUCACIÓN BÁSICA
"PEDRO FERMÍN CEVALLOS"
OLMEDO/CAYAMBE – ECUADOR

E-mail: escuelapedrofermincevallos@hotmail.com

Olmedo, 25 de Marzo del 2015

CERTIFICADO

La suscrita Directora de la Escuela de Educación Básica "Pedro Fermín Cevallos" a petición verbal de las interesadas Certifica:

Que las señoritas CUSÍN YACELGA DEYSI ALEXANDRA con cédula de identidad N° 100318242-3 y CUSÍN YACELGA MÓNICA MARIANELA con cédula de identidad N° 100322908-3 han aplicado los instrumentos de diagnóstico y el Test Guestáltico Visomotor de Lauretta Bender los cuales les ayudaron a detectar la problemática de dislexia y disgrafía en los niños y niñas de tercer y cuarto Años de Educación General Básica.

Es todo cuanto puedo certificar en honor a la verdad y faculto a las interesadas hacer uso del presente en lo que creyeren conveniente.

Atentamente

Prof. Jaqueline Jarrin
DIRECTORA (E)

Dirección: Calle Rodríguez Lara y Madres Lauritas



Tel. 2115-335

ESCUELA DE EDUCACIÓN BÁSICA
"PEDRO FERMÍN CEVALLOS"

OLMEDO/CAYAMBE – ECUADOR

E-mail: escuelapedrofermincevallos@hotmail.com

Olmedo, 25 de Marzo del 2015

CERTIFICADO

La suscrita Directora de la Escuela de Educación Básica "Pedro Fermín Cevallos" a petición verbal de las interesadas Certifica:

Que las señoritas CUSÍN YACELGA DEYSI ALEXANDRA con cédula de identidad N° 100318242-3 y CUSÍN YACELGA MÓNICA MARIANELA con cédula de identidad N° 100322908-3 socializaron su propuesta de trabajo educativa titulada: Guía Didáctica dirigida a maestros, padres y estudiantes para potenciar el aprendizaje de la lecto-escritura de las niñas y niños con dislexia y disgrafía, de Tercer y Cuarto Años de Educación General Básica de la Escuela "Pedro Fermín Cevallos" la cual se dio a conocer a todos los padres de familia, niños/as y profesores involucrados en la problemática.

Es todo cuanto puedo certificar en honor a la verdad y faculto a las interesadas hacer uso del presente en lo que creyeren conveniente.

Atentamente



**Prof. Jaqueline Jarrín
DIRECTORA (E)**



Tel. 2115-335

ESCUELA DE EDUCACIÓN BÁSICA
"PEDRO FERMÍN CEVALLOS"

OLMEDO/CAYAMBE – ECUADOR

E-mail: escuelapedrofermincevallos@hotmail.com

Olmedo, 25 de Marzo del 2015

CERTIFICADO

La suscrita Directora de la Escuela de Educación Básica "Pedro Fermín Cevallos" a petición verbal de las interesadas Certifica:

Que las señoritas CUSÍN YACELGA DEYSI ALEXANDRA con cédula de identidad N° 100318242-3 y CUSÍN YACELGA MÓNICA MARIANELA con cédula de identidad N° 100322908-3 ejecutaron la propuesta de trabajo educativa denominada Guía Didáctica dirigida a maestros, padres y estudiantes para potenciar el aprendizaje de la lecto-escritura de las niñas y niños con dislexia y digrafía, de Tercer y Cuarto Años de Educación General Básica de la Escuela "Pedro Fermín Cevallos"; la cual contiene seis talleres los mismos que nos permitieron trabajar conjuntamente con profesores, padres de familia y niños/a quienes fueron los beneficiados en el tratamiento de la dislexia y disgrafía.

Es todo cuanto puedo certificar en honor a la verdad y faculto a las interesadas hacer uso del presente en lo que creyeren conveniente.

Atentamente

Prof. Jaqueline Jarrin
DIRECTORA (E)



**UNIVERSIDAD TÉCNICA DEL NORTE
BIBLIOTECA UNIVERSITARIA**

**AUTORIZACIÓN DE USO Y PUBLICACIÓN
A FAVOR DE LA UNIVERSIDAD TÉCNICA DEL NORTE**

1. IDENTIFICACIÓN DE LA OBRA

La Universidad Técnica del Norte dentro del proyecto Repositorio Digital Institucional, determinó la necesidad de disponer de textos completos en formato digital con la finalidad de apoyar los procesos de investigación, docencia y extensión de la Universidad.

Por medio del presente documento dejo sentada mi voluntad de participar en este proyecto, para lo cual pongo a disposición la siguiente información:

DATOS DE CONTACTO			
CÉDULA DE IDENTIDAD:	1003229083		
APELLIDOS Y NOMBRES:	Cusín Yacelga Mónica Marianela		
DIRECCIÓN:	San Pablo del Lago		
EMAIL:	monyksmile@gmail.com		
TELÉFONO FIJO:	919008	TELÉFONO MÓVIL	0987234110

DATOS DE LA OBRA	
TÍTULO:	"ESTUDIO DE LA DISLEXIA Y DISGRAFÍA INFANTIL Y SUS CONSECUENCIAS EN EL APRENDIZAJE DE LECTURA-ESCRITURA EN LOS NIÑOS DE TERCERO Y CUARTO AÑO DE EDUCACIÓN GENERAL BÁSICA "PEDRO FERMÍN CEVALLOS" DEL CANTÓN CAYAMBE, DURANTE EL AÑO LECTIVO 2014-2015".
AUTOR (ES):	Cusín Yacelga Mónica Marianela
FECHA: AAAAMMDD	2015/07/15
SOLO PARA TRABAJOS DE GRADO	
PROGRAMA:	<input checked="" type="checkbox"/> PREGRADO <input type="checkbox"/> POSGRADO
TÍTULO POR EL QUE OPTA:	Título de Licenciada de Educación Básica Mención Lenguaje y Comunicación.
ASESOR /DIRECTOR:	MSc. Alexis Galindo

2. AUTORIZACIÓN DE USO A FAVOR DE LA UNIVERSIDAD

Yo, Cusín Yacelga Mónica Marianela, con cédula de identidad Nro. 1003229083, en calidad de autor (es) y titular (es) de los derechos patrimoniales de la obra o trabajo de grado descrito anteriormente, hago entrega del ejemplar respectivo en formato digital y autorizo a la Universidad Técnica del Norte, la publicación de la obra en el Repositorio Digital Institucional y uso del archivo digital en la Biblioteca de la Universidad con fines académicos, para ampliar la disponibilidad del material y como apoyo a la educación, investigación y extensión; en concordancia con la Ley de Educación Superior Artículo 144.

3. CONSTANCIAS

El autor (es) manifiesta (n) que la obra objeto de la presente autorización es original y se la desarrolló, sin violar derechos de autor de terceros, por lo tanto la obra es original y que es (son) el (los) titular (es) de los derechos patrimoniales, por lo que asume (n) la responsabilidad sobre el contenido de la misma y saldrá (n) en defensa de la Universidad en caso de reclamación por parte de terceros.

Ibarra, a los 15 días del mes julio de 2015

EL AUTOR:

(Firma).....

Nombre: Cusín Yacelga Mónica Marianela
C.C. 1003229083



UNIVERSIDAD TÉCNICA DEL NORTE

CESIÓN DE DERECHOS DE AUTOR DEL TRABAJO DE GRADO A FAVOR DE LA UNIVERSIDAD TÉCNICA DEL NORTE

Yo, Cusín Yacelga Mónica Marianela, con cédula de identidad Nro. 1003229083 manifiesto mi voluntad de ceder a la Universidad Técnica del Norte los derechos patrimoniales consagrados en la Ley de Propiedad Intelectual del Ecuador, artículos 4, 5 y 6, en calidad de autor (es) de la obra o trabajo de grado titulado: **“ESTUDIO DE LA DISLEXIA Y DISGRAFÍA INFANTIL Y SUS CONSECUENCIAS EN EL APRENDIZAJE DE LECTURA-ESCRITURA EN LOS NIÑOS DE TERCERO Y CUARTO AÑO DE EDUCACIÓN GENERAL BÁSICA “PEDRO FERMÍN CEVALLOS” DEL CANTÓN CAYAMBE, DURANTE EL AÑO LECTIVO 2014-2015”**. Que ha sido desarrollada para optar por el Título de Licenciada en Educación Básica Mención Lenguaje y Comunicación en la Universidad Técnica del Norte, quedando la Universidad facultada para ejercer plenamente los derechos cedidos anteriormente. En mi condición de autor me reservo los derechos morales de la obra antes citada. En concordancia suscribo este documento en el momento que hago entrega del trabajo final en formato impreso y digital a la Biblioteca de la Universidad Técnica del Norte.

Ibarra, a los 15 días del mes de julio de 2015

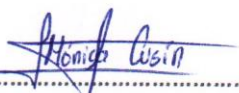
(Firma) 

Nombre: Cusín Yacelga Mónica Marianela
Cédula: 1003229083



**UNIVERSIDAD TÉCNICA DEL NORTE
BIBLIOTECA UNIVERSITARIA**

**AUTORIZACIÓN DE USO Y PUBLICACIÓN
A FAVOR DE LA UNIVERSIDAD TÉCNICA DEL NORTE**

4. IDENTIFICACIÓN DE LA OBRA

La Universidad Técnica del Norte dentro del proyecto Repositorio Digital Institucional, determinó la necesidad de disponer de textos completos en formato digital con la finalidad de apoyar los procesos de investigación, docencia y extensión de la Universidad.

Por medio del presente documento dejo sentada mi voluntad de participar en este proyecto, para lo cual pongo a disposición la siguiente información:

DATOS DE CONTACTO			
CÉDULA DE IDENTIDAD:	1003182423		
APELLIDOS Y NOMBRES:	Cusín Yacelga Deysi Alexandra		
DIRECCIÓN:	San Pablo del Lago		
EMAIL:	mary_luck0903@hotmail.es		
TELÉFONO FIJO:	919492	TELÉFONO MÓVIL	0989473188

DATOS DE LA OBRA	
TÍTULO:	“ESTUDIO DE LA DISLEXIA Y DISGRAFÍA INFANTIL Y SUS CONSECUENCIAS EN EL APRENDIZAJE DE LECTURA-ESCRITURA EN LOS NIÑOS DE TERCERO Y CUARTO AÑO DE EDUCACIÓN GENERAL BÁSICA “PEDRO FERMÍN CEVALLOS” DEL CANTÓN CAYAMBE, DURANTE EL AÑO LECTIVO 2014-2015”.
AUTOR (ES):	Cusín Yacelga Deysi Alexandra
FECHA: AAAAMMDD	2015/07/15
SOLO PARA TRABAJOS DE GRADO	
PROGRAMA:	<input checked="" type="checkbox"/> PREGRADO <input type="checkbox"/> POSGRADO
TÍTULO POR EL QUE OPTA:	Título de Licenciada de Educación Básica Mención Lenguaje y Comunicación.
ASESOR /DIRECTOR:	MSc. Alexis Galindo

5. AUTORIZACIÓN DE USO A FAVOR DE LA UNIVERSIDAD

Yo, Cusín Yacelga Deysi Alexandra, con cédula de identidad Nro. 1003182423, en calidad de autor (es) y titular (es) de los derechos patrimoniales de la obra o trabajo de grado descrito anteriormente, hago entrega del ejemplar respectivo en formato digital y autorizo a la Universidad Técnica del Norte, la publicación de la obra en el Repositorio Digital Institucional y uso del archivo digital en la Biblioteca de la Universidad con fines académicos, para ampliar la disponibilidad del material y como apoyo a la educación, investigación y extensión; en concordancia con la Ley de Educación Superior Artículo 144.

6. CONSTANCIAS

El autor (es) manifiesta (n) que la obra objeto de la presente autorización es original y se la desarrolló, sin violar derechos de autor de terceros, por lo tanto la obra es original y que es (son) el (los) titular (es) de los derechos patrimoniales, por lo que asume (n) la responsabilidad sobre el contenido de la misma y saldrá (n) en defensa de la Universidad en caso de reclamación por parte de terceros.

Ibarra, a los 15 días del mes julio de 2015

EL AUTOR:

(Firma) 

Nombre: Cusín Yacelga Deysi Alexandra

C.C. 1003182423



UNIVERSIDAD TÉCNICA DEL NORTE

CESIÓN DE DERECHOS DE AUTOR DEL TRABAJO DE GRADO A FAVOR DE LA UNIVERSIDAD TÉCNICA DEL NORTE

Yo, Cusín Yacelga Deysi Alexandra, con cédula de identidad Nro. 1003182423 manifiesto mi voluntad de ceder a la Universidad Técnica del Norte los derechos patrimoniales consagrados en la Ley de Propiedad Intelectual del Ecuador, artículos 4, 5 y 6, en calidad de autor (es) de la obra o trabajo de grado titulado: **“ESTUDIO DE LA DISLEXIA Y DISGRAFÍA INFANTIL Y SUS CONSECUENCIAS EN EL APRENDIZAJE DE LECTURA-ESCRITURA EN LOS NIÑOS DE TERCERO Y CUARTO AÑO DE EDUCACIÓN GENERAL BÁSICA “PEDRO FERMÍN CEVALLOS” DEL CANTÓN CAYAMBE, DURANTE EL AÑO LECTIVO 2014-2015”**. Que ha sido desarrollada para optar por el Título de Licenciada en Educación Básica Mención Lenguaje y Comunicación en la Universidad Técnica del Norte, quedando la Universidad facultada para ejercer plenamente los derechos cedidos anteriormente. En mi condición de autor me reservo los derechos morales de la obra antes citada. En concordancia suscribo este documento en el momento que hago entrega del trabajo final en formato impreso y digital a la Biblioteca de la Universidad Técnica del Norte.

Ibarra, a los 15 días del mes de julio de 2015

(Firma) Deysi Cusín

Nombre: Cusín Yacelga Deysi Alexandra
Cédula: 1003182423