



# UNIVERSIDAD TÉCNICA DEL NORTE

## FACULTAD DE EDUCACIÓN, CIENCIA Y TECNOLOGÍA

### TEMA:

“REVALORIZACIÓN DE LOS ÍCONOS REPRESENTATIVOS DEL CANTÓN IBARRA MEDIANTE ILUSTRACIONES CONTEMPORÁNEAS PARA INCENTIVAR EL CONOCIMIENTO EN LOS JÓVENES DE 15 A 17 AÑOS SOBRE LA HISTORIA PATRIMONIAL MEDIANTE UNA APLICACIÓN POP UP EN EL AÑO LECTIVO 2013 – 2014.”

Trabajo de Grado Previo a la Obtención del Título de Licenciada en la Especialidad de Diseño Gráfico.

### AUTORA:

Rosero Enríquez Priscila Andrea

### DIRECTOR:

Lic. Carlos Israel Almeida

Ibarra, 2015

## ACEPTACIÓN DEL TUTOR

Al haber sido designado por el Honorable Consejo Directivo de la Facultad de Educación, Ciencia y Tecnología de la Universidad Técnica del Norte de la Ciudad de Ibarra en calidad de Director de Trabajo de Grado Titulado **“REVALORIZACIÓN DE LOS ÍCONOS REPRESENTATIVOS DEL CANTÓN IBARRA MEDIANTE ILUSTRACIONES CONTEMPORÁNEAS PARA INCENTIVAR EL CONOCIMIENTO EN LOS JÓVENES DE 15 A 17 AÑOS SOBRE LA HISTORIA PATRIMONIAL MEDIANTE UNA APLICACIÓN POP UP EN EL AÑO LECTIVO 2013 – 2014.**, de autoría de la señorita: Rosero Enríquez Priscila Andrea, previo a la obtención de Título de Licenciada en la especialidad de Diseño Gráfico, considero que el presente Trabajo de investigación reúne todos los requisitos y méritos suficientes para ser sustentado públicamente ante el tribunal que sea designado.

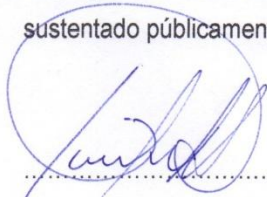

Lic. Carlos Israel Almeida.

**DIRECTOR DE TRABAJO DE GRADO**

## **DEDICATORIA**

A mi abuelito por estar en los momentos más importantes de mi vida, por ser un ejemplo para mí, enseñándome a encarar las adversidades sin perder nunca la dignidad ni desfallecer en el intento.

A mi madre, por ser amiga y compañera que me ha ayudado a crecer por estar conmigo en todo momento y sin pedir nunca nada a cambio por su empeño, por su fuerza, por su amor, por ser tal y como es, gracias por estar pendiente en toda esta etapa.

A mi tía quien me apoyo y alentó para continuar cuando parecía que me iba a rendir, por su comprensión y ayuda en todo momento.

Gracias porque me ayudaron a que todo este esfuerzo se volviera realidad.

Por último quiero dedicar esta culminación a mí misma por no dejarme vencer, ya que en ocasiones el mayor obstáculo se encuentra dentro de uno mismo.

**Priscila Rosero**

## **AGRADECIMIENTO**

A la Universidad Técnica del Norte, por aceptarme y abrirme las puertas en la Facultad de Ciencia y Tecnología (FECYT), por las enseñanzas que aprendí en ella, por haberme dado su voto de confianza y por todo el apoyo otorgado para poder estudiar en la Carrera de Diseño Gráfico.

Debo agradecer de manera especial y sincera a mi tutor, Lic. Carlos Almeida por aceptarme para realizar este trabajo de Grado bajo su dirección. Su apoyo, confianza en mi trabajo y su capacidad para guiar mis ideas han sido un aporte invaluable.

**Priscila Rosero**

## ÍNDICE GENERAL

ACEPTACIÓN DEL TUTOR.....	i
DEDICATORIA.....	iii
AGRADECIMIENTO.....	iv
ÍNDICE GENERAL.....	v
ÍNDICE DE GRÁFICOS.....	xii
ÍNDICE DE CUADROS.....	xvii
RESUMEN.....	xix
ABSTRACT.....	xx
INTRODUCCIÓN.....	xxi
<b>CAPÍTULO I.....</b>	<b>1</b>
1. EL PROBLEMA DE INVESTIGACIÓN.....	1
1.1. Antecedentes.....	1
1.2. Planteamiento del Problema.....	2
1.3. Formulación del Problema.....	3
1.4. Delimitación del Problema.....	4
1.4.1. Unidades de Observación.....	4
1.4.2. Delimitación Espacial.....	4
1.4.3. Delimitación Temporal.....	4
1.5. Objetivos.....	4
1.5.1. Objetivo General.....	4
1.5.2. OBJETIVOS ESPECÍFICOS.....	5
1.6. Justificación.....	5
<b>CAPÍTULO II.....</b>	<b>7</b>
2. MARCO TEÓRICO.....	7
2.1. Fundamentación Teórica.....	7
2.1.1. Ícono.....	7
2.1.2. Iconografía.....	7
2.1.3. Utilidad de la Iconografía.....	8
2.2. Fundamentación Tecnológica.....	8

2.2.1. Diseño Gráfico .....	9
2.2.2. Teorías del Diseño Gráfico .....	9
2.3. Ilustración .....	10
2.3.1. Características específicas de la Ilustración Gráfica.....	11
2.3.2. Origen de la ilustración.....	13
2.3.3. Múltiples técnicas de representación plástica.....	14
2.3.4. Funciones de las Ilustraciones.....	14
2.3.5. Tipos de Ilustración.....	15
2.3.6. La Ilustración Contemporánea.....	17
2.3.7. Ventajas de la Ilustración Contemporánea.....	17
2.4. Diseño Editorial.....	18
2.4.1. Retícula.....	19
2.5. Pop Up.....	19
2.5.1. Historia de los Pop-Up.....	20
2.5.2. Características y tipos de libros Pop-Ups.....	21
2.5.3. Un libro pop-up tiene tres características:.....	22
2.6. Fundamentación Cultural.....	24
2.6.1. Patrimonio.....	24
2.6.2. Tipos de Patrimonio.....	26
2.6.3. Patrimonio en el Ecuador.....	30
2.6.4. Historia de Ibarra.....	30
2.6.5. Acontecimientos importantes en la Ciudad de Ibarra.....	31
2.6.6. Lugares representativos de Ibarra.....	32
2.7. Posicionamiento Teórico Personal.....	35
2.8. Glosario de Términos.....	36
2.9. Interrogantes de la Investigación.....	39
<b>CAPÍTULO III.....</b>	<b>41</b>
3. METODOLOGÍA DE LA INVESTIGACIÓN.....	41
3.1 Tipo de Investigación.....	41
3.1.1. Investigación de Campo.....	41
3.1.2. Investigación bibliográfica y documental:.....	41
3.1.3. Investigación Tecnología.....	42

3.2.	Método de Investigación.....	42
3.2.1.	Método Analítico.....	42
3.2.2.	Método Estadístico.....	43
3.3.	Método Sintético.....	43
3.4.	Técnicas e instrumentos de investigación.....	43
3.5.	Población.....	44
3.5.1	Muestra.....	44
<b>CAPÍTULO IV.....</b>		<b>46</b>
4.	Análisis e interpretación de datos.....	46
4.1.	Encuesta a jóvenes de 15 a17 años.....	46
<b>CAPÍTULO V.....</b>		<b>56</b>
5.	Conclusiones y Recomendaciones.....	56
5.1.	Conclusiones.....	56
5.2.	Recomendaciones.....	57
5.3.	Preguntas Directrices.....	58
<b>CAPÍTULO VI.....</b>		<b>60</b>
6.	Propuesta Alternativa.....	60
6.2.1.	Objetivo General.....	60
6.2.2.	Objetivos Específicos.....	60
6.3.	Fundamentación.....	60
6.3.1.	Fundamentación Social.....	60
6.4.	Fundamentación Cultural.....	61
6.5.	Fundamentación Tecnológica.....	61
6.6.	Fundamentación Educativa.....	62
6.7.	Fundamentación Teórica.....	63
6.7.1.	Ilustración.....	63
6.8.	Diseño Editorial.....	64
6.9.	Componentes de un libro.....	64
6.10.	Partes y elementos de un libro.....	65
6.11.	Ubicación Geográfica.....	67

6.12.	Desarrollo de la propuesta.....	68
6.12.1.	Introducción.....	68
1.	La descripción técnica.....	68
2.	La creación práctica.....	68
3.	El resultado final.....	68
1.	Descripción Técnica.....	71
1.1.	Necesidad.....	71
1.2.	Público Objetivo.....	71
1.3.	Geográficas.....	72
1.4.	Demográficas.....	72
1.5.	Psicográficas.....	72
1.6.	Conductuales.....	72
1.7.	Soporte.....	73
1.8.	Descripción del contenido del libro.....	73
1.9.	Estructura.....	74
1.10.	Retícula.....	75
1.11.	Nombre del libro.....	76
1.12.	Concepto Editorial.....	77
1.13.	Colores Utilizados.....	78
1.14.	Desarrollo de identidad ibarra en papel “pop up”.....	79
1.15.	Tipografía.....	80
1.16.	Proporciones.....	80
1.16.1.	Tamaño Mínimo.....	80
1.17	Uso y representación del logotipo.....	81
1.17.1.	Usos correctos.....	81
1.17.2.	Usos incorrectos.....	82
1.17.3.	Versión negativa.....	82
1.17.4.	Versión positiva.....	82
1.17.5.	Versión escala de grises.....	83
1.18.	Paleta Cromática.....	83
1.19.	Valores corporativos del libro ibarra en papel “pop up”.....	84
1.20.	Actitudes Corporativas.....	84



1.21.	Índice – Contenido.....	85
1.22.	Texto del libro ibarra en papel “pop up”.....	87
1.23.	Navegación del libro ibarra en papel “pop up”.....	93
2.	Creación Practica.....	95
2.1.	Bocetaje y digitalización de las ilustraciones.....	95
2.2.	Bocetaje en técnica mixta.....	97
2.3.	Etapas del bocetaje íconos patrimoniales.....	97
2.4.	Redibujo.....	100
2.5.	Procesos ilustración ícono laguna de yahuarcocha.....	104
2.5.1.	Color vectorial del ícono laguna de yahuarcocha.....	104
2.5.2.	Proceso a color vectorial.....	105
2.5.3.	Proceso características representativas.....	105
2.5.4.	Proceso colores vectorial de colores planos.....	106
2.5.5.	Proceso final luz y sombra.....	107
2.6.	Procesos ilustración ícono caranqui, templo del sol.....	108
2.6.1.	Color vectorial ícono caranqui, templo del sol.....	108
2.6.2.	Proceso a color vectorial.....	108
2.6.3.	Proceso características representativas.....	109
2.6.4.	Proceso colores vectorial de colores planos.....	110
2.6.5.	Proceso final luz y sombra.....	111
2.7.	Procesos ilustración ícono la esquina del coco.....	111
2.7.1.	Color vectorial ícono la esquina del coco.....	111
2.7.2.	Proceso a color vectorial.....	112
2.7.3.	Proceso características representativas.....	113
2.7.4.	Proceso colores vectorial, colores planos.....	114
2.7.5.	Proceso final luz y sombra.....	115
2.8.	Procesos ilustración ícono la estación de tren.....	116
2.8.1.	Color vectorial ícono la estación del tren.....	116
2.8.2.	Proceso a color vectorial.....	116
2.8.3.	Proceso características representativas.....	117
2.8.4.	Proceso colores vectorial, colores planos.....	118
2.8.5.	Proceso final luz y sombra.....	119

2.9.	Procesos ilustración ícono el antiguo cuartel militar.....	120
2.9.1.	Color vectorial ícono el antiguo cuartel militar.....	120
2.9.2.	Proceso a color vectorial.....	120
2.9.3.	Proceso características representativas.....	121
2.9.4.	Proceso colores vectorial, colores planos.....	123
2.9.5.	Proceso final luz y sombra.....	123
2.10.	Procesos ilustración ícono el torreón.....	124
2.10.1.	Color vectorial ícono el torreón.....	124
2.10.2.	Proceso a color vectorial.....	124
2.10.3.	Proceso características representativas.....	125
2.10.4.	Proceso colores vectorial, colores planos.....	126
2.10.5.	Proceso final luz y sombra.....	127
2.11.	Procesos ilustración ícono el obelisco.....	128
2.11.1.	Color vectorial ícono el obelisco.....	128
2.11.2.	Proceso a color vectorial.....	128
2.11.3.	Proceso características representativas.....	129
2.11.4.	Proceso colores vectorial, colores planos.....	132
2.11.5.	Proceso final luz y sombra.....	133
2.12.	Procesos ilustración ícono mirador arcángel san miguel.....	134
2.12.1.	Color vectorial ícono mirador arcángel san miguel.....	134
2.12.2.	Proceso a color vectorial.....	134
2.12.3.	Proceso características representativas.....	135
2.12.4.	Proceso colores vectorial, colores planos.....	136
2.12.5.	Proceso final luz y sombra.....	136
2.13.	Portada y contraportada.....	137
2.13.1.	Alternativas final.....	137
2.14.	Armado del libro y materiales utilizados.....	139
2.14.1.	Portada, contraportada y lomo.....	139
2.14.2.	Armado interior portada, contraportada y lomo.....	140
2.15.	Base.....	141
2.15.	Proceso.....	144
2.16.	Corte y grafado mecanismos utilizados en páginas interiores...	145
2.16.1.	Corte y grafado.....	145

2.16.2. Mecanismos.....	148
2. 16.3. Sistema tipo v.....	148
2.16.4. Sistema tipo paralelo.....	149
2.16.5. Variación sistema paralelo.....	150
2.16.6. Sistema paralelo compuesto.....	151
2.16.7. Sistema de movimiento pop dos solapas.....	152
2.16.8. Sistema de pop dos solapas.....	152
2.16.9 Descripción de las páginas y materiales utilizados.....	153
3. Resultado Final.....	<b>157</b>
3.1. Presentación del libro.....	157
6.13. Impactos.....	164
6.13.1 Impacto educativo.....	164
6.13.2 Impacto turístico.....	164
6.13.3 Impacto social.....	165
6.15. Difusión.....	165
6.15.1 Costo del libro.....	168
6.15.2 Costo unitario por libro imprenta mariscal.....	168
6.16. Bibliografía.....	169
ANEXOS.....	<b>172</b>
Anexo 1 Árbol de problemas.....	173
Anexo 2 Matriz categorial.....	174
Anexo 3. Encuesta.....	175
Anexo 4. Certificaciones.....	1758

## ÍNDICE DE GRÁFICOS

Gráfico N° 1: Libro con Solapas.....	22
Gráfico N° 2: Libro Túnel .....	23
Gráfico N° 3: Libro Tridimensional .....	23
Gráfico N° 4: Libro Imágenes Combinadas .....	24
Gráfico N° 5: Importancia íconos .....	46
Gráfico N° 6: Cultura e Identidad .....	47
Gráfico N° 7: Ícono más Representativo .....	48
Gráfico N° 8: Construcción de un libro .....	49
Gráfico N° 9: Técnica Pop Up .....	50
Gráfico N° 10: Libro Interactivo .....	51
Gráfico N° 11: Arte gráfico contemporáneo .....	52
Gráfico N° 12: Promoción Lugares Patrimoniales .....	53
Gráfico N° 13: Producción de libros .....	54
Gráfico N° 14: Compraría un libro de la ciudad.....	55
Gráfico N° 15: Mapa de Ubicación.....	67
Gráfico N° 16: Libro abierto .....	74
Gráfico N° 17: Libro cerrado .....	75
Gráfico N° 18: Retícula General.....	75
Gráfico N° 19: Retícula General.....	76
Gráfico N° 20: Retícula del logo.....	79
Gráfico N° 21: Tamaño Mínimo .....	80
Gráfico N° 22: Uso y Representación del logotipo .....	81
Gráfico N° 23: Usos correctos .....	81
Gráfico N° 24: Usos incorrectos.....	82
Gráfico N° 25: Versión negativa.....	82
Gráfico N° 26: Versión Positiva.....	82
Gráfico N° 27: Versión escala de grises.....	83
Gráfico N° 28: Paleta cromática.....	83
Gráfico N° 29: Navegación del Libro Ibarra en Papel “pop up”.....	93
Gráfico N° 30: Adobe Photoshop .....	95
Gráfico N° 31: Adobe illustrator .....	96

Gráfico N° 32: Bocetaje ícono Laguna de Yahuarcocha .....	98
Gráfico N° 33: Bocetaje ícono Caranqui Templo del sol .....	98
Gráfico N° 34: Bocetaje ícono La Esquina del coco .....	98
Gráfico N° 35: Bocetaje ícono La Estación del tren .....	98
Gráfico N° 36: Bocetaje ícono el Antiguo Cuartel Militar .....	99
Gráfico N° 37: Bocetaje ícono El Torreón .....	99
Gráfico N° 38: Bocetaje ícono El Obelisco .....	99
Gráfico N° 39: Bocetaje ícono Mirador Arcángel San Miguel .....	100
Gráfico N° 40: Captura del programa illustrator correspondiente .....	100
Gráfico N° 41: Captura del programa illustrator correspondiente .....	101
Gráfico N° 42: Captura del programa illustrator correspondiente .....	101
Gráfico N° 43: Captura del programa illustrator correspondiente .....	102
Gráfico N° 44: Captura del programa illustrator correspondiente .....	102
Gráfico N° 45: Captura del programa illustrator correspondiente .....	103
Gráfico N° 46: Captura del programa illustrator correspondiente .....	103
Gráfico N° 47: Captura del programa illustrator correspondiente .....	104
Gráfico N° 48: Paleta ícono Laguna de Yahuarcocha .....	104
Gráfico N° 49: Proceso a color vectorial Laguna de Yahuarcocha .....	105
Gráfico N° 50: Proceso Características Representativas .....	105
Gráfico N° 51: Proceso Características.....	106
Gráfico N° 52: Proceso Características Representativas .....	106
Gráfico N° 53: Proceso Colores Vectorial de Colores .....	107
Gráfico N° 54: Proceso Final Luz y Sombra.....	107
Gráfico N° 55: Paleta ícono Caranqui Templo del Sol.....	108
Gráfico N° 58: Proceso Color vectorial.....	108
Gráfico N° 57: Proceso características representativas .....	109
Gráfico N° 58: Proceso características representativas .....	109
Gráfico N° 59: Proceso características representativas .....	110
Gráfico N° 60: Proceso colores vectorial de colores planos .....	110
Gráfico N° 61: Proceso Final Luz y Sombra.....	111
Gráfico N° 62: Paleta ícono La Esquina del Coco .....	112
Gráfico N° 63: Proceso a Color.....	112
Gráfico N° 64: Proceso Características Representativas .....	113

Gráfico N° 65: Proceso Características Representativas .....	113
Gráfico N° 66: Proceso Características Representativas .....	114
Gráfico N° 67: Proceso Colores Vectorial, Colores .....	114
Gráfico N° 68: Proceso Final Luz y Sombra.....	115
Gráfico N° 69: Paleta ícono La Estación del Tren .....	116
Gráfico N° 70: Proceso a Color.....	116
Gráfico N° 71: Proceso Características Representativas .....	117
Gráfico N° 72: Proceso Características Representativas .....	117
Gráfico N° 73: Proceso Características Representativas .....	118
Gráfico N° 74: Proceso Características Representativas .....	118
Gráfico N° 74: Proceso Final Luz y Sombra.....	119
Gráfico N° 76: Paleta ícono El Antiguo Cuartel Militar.....	120
Gráfico N° 77: Proceso a Color Vectorial .....	120
Gráfico N° 78: Proceso Características Representativas .....	121
Gráfico N° 79: Proceso Características Representativas .....	121
Gráfico N° 80: Características ícono El Antiguo Cuartel Militar .....	122
Gráfico N° 81: Características ícono El Antiguo Cuartel Militar .....	122
Gráfico N° 82: Color Plano ícono El Antiguo Cuartel Militar .....	123
Gráfico N° 83: Luz y sombra ícono El Antiguo Cuartel Militar .....	123
Gráfico N° 84: Paleta ícono El Torreón.....	124
Gráfico N° 85: Proceso a Color Vectorial ícono El Torreón.....	124
Gráfico N° 86: Proceso Características Representativas .....	125
Gráfico N° 87: Proceso Características Representativas .....	125
Gráfico N° 88: Proceso Colores Vectorial, .....	126
Gráfico N° 89: Luz y Sombra ícono El Torreón .....	127
Gráfico N° 90: Paleta ícono El Obelisco.....	128
Gráfico N° 93: Proceso a Color Vectorial .....	128
Gráfico N° 92: Proceso Características Representativas El Obelisco ....	129
Gráfico N° 93: Proceso Características.....	129
Gráfico N° 94: Proceso Características Representativas .....	130
Gráfico N° 95: Proceso Características Representativas .....	130
Gráfico N° 96: Proceso Características.....	131
Gráfico N° 97: Proceso Características Representativas .....	131

Gráfico N° 98: Características ícono El Obelisco .....	132
Gráfico N° 99: Proceso Colores Vectorial, .....	132
Gráfico N° 100: Luz y Sombra ícono El Obelisco .....	133
Gráfico N° 101: Paleta ícono Mirador Arcángel San Miguel .....	134
Gráfico N° 102: Proceso a Color Vectorial .....	134
Gráfico N° 103: Proceso Características .....	135
Gráfico N° 104: Proceso Características .....	135
Gráfico N° 105: Proceso Características .....	136
Gráfico N° 106: Proceso Características .....	136
Gráfico N° 107: Luz y Sombras .....	137
Gráfico N° 108: Alternativa Final .....	138
Gráfico N° 109: Portada .....	139
Gráfico N° 110: Contraportada .....	139
Gráfico N° 111: Lomo Material de Impresión: .....	139
Gráfico N° 112: Armado interior .....	140
Gráfico N° 113: Armado exterior .....	140
Gráfico N° 114: Finalizado .....	141
Gráfico N° 115: Base Laguna de Yahuarcocha .....	142
Gráfico N° 116: Base ícono Caranqui Templo del Sol .....	142
Gráfico N° 117: Escenario ícono La Esquina del Coco .....	142
Gráfico N° 118: Escenario ícono La Estación de Tren .....	143
Gráfico N° 119: Escenario ícono El Antiguo Cuartel Militar .....	143
Gráfico N° 120: Escenario ícono El Torreón .....	143
Gráfico N° 121: Escenario ícono El Obelisco .....	144
Gráfico N° 122: Escenario ícono Mirador Arcángel San miguel .....	144
Gráfico N° 123: Corte y Grafado laguna de Yahuarcocha .....	145
Gráfico N° 124: Corte y Grafado Caranqui Templo del Sol .....	145
Gráfico N° 125: Corte y Grafado La Esquina del Coco .....	146
Gráfico N° 126: Corte y Grafado La Estacion del tren .....	146
Gráfico N° 127: Corte y Grafado El Cuartel Militar .....	147
Gráfico N° 128: Corte y Grafado El Torreón .....	147
Gráfico N° 129: Corte y Grafado El Obelisco .....	147
Gráfico N° 130: Corte y Grafado Mirador Arcangel San Miguel .....	148

Gráfico N° 131: Sistema tipo V .....	148
Gráfico N° 132: Sistema tipo Paralelo.....	149
Gráfico N° 133: Variación sistema paralelo.....	150
Gráfico N° 134: Sistema paralelo compuesto.....	151
Gráfico N° 135: Sistema de movimiento pop dos solapas.....	152
Gráfico N° 136: Sistema dependiente .....	152
Gráfico N° 137: Portada.....	157
Gráfico N° 138: Contraportada .....	157
Gráfico N° 139: Hoja 1 .....	158
Gráfico N° 140: Hoja 2.....	158
Gráfico N° 141: Hoja 3.....	159
Gráfico N° 142: Hoja 4.....	159
Gráfico N° 143: Hoja 5.....	160
Gráfico N° 144: Hoja 6.....	160
Gráfico N° 145: Hoja 7 .....	161
Gráfico N° 146: Hoja 8.....	161
Gráfico N° 147: Hoja 9.....	162
Gráfico N° 148: Hoja 10.....	162
Gráfico N° 149: Hoja 11 .....	163
Gráfico N° 150: Hoja 12 .....	163
Gráfico N° 151: Aplicación en Camisetas .....	166
Gráfico N° 152: Aplicación en Camisetas .....	166
Gráfico N° 153: Aplicación en Camisetas .....	167
Gráfico N° 154: Aplicación en Camisetas .....	167



## ÍNDICE DE CUADROS

Cuadro N° 1: Historia de Ibarra.....	31
Cuadro N° 2: El Torreón .....	32
Cuadro N° 3: El Obelisco .....	32
Cuadro N° 4: Parte Colonial.....	33
Cuadro N° 5: El Antiguo Cuartel Militar .....	33
Cuadro N° 6: La Estación del Tren .....	33
Cuadro N° 7: La Esquina del Coco .....	34
Cuadro N° 8: El Arcángel San Miguel .....	34
Cuadro N° 9: Caranqui, Templo del Sol .....	34
Cuadro N° 10: Laguna de Yahuarcocha .....	35
Cuadro N° 11 Distribución de la Población .....	44
Cuadro N° 12: Importancia íconos .....	46
Cuadro N° 13: Cultura e Identidad .....	47
Cuadro N° 14: Ícono más Representativo.....	48
Cuadro N° 15: Construcción de un Libro.....	49
Cuadro N° 16: Técnica Pop Up.....	50
Cuadro N° 17: Libro Interactivo.....	51
Cuadro N° 18: Arte Gráfico Contemporáneo.....	52
Cuadro N° 19: Promoción Lugares Patrimoniales .....	53
Cuadro N° 20: Producción de Libros.....	54
Cuadro N° 21: Compraría un libro de la ciudad.....	55
Cuadro N° 22: Ubicación Geografía.....	67
Cuadro N° 23: publico objetivo .....	71
Cuadro N° 24: Soporte Final.....	73
Cuadro N° 25: Colores.....	78
Cuadro N° 26: Ibarra en papel pop up .....	79
Cuadro N° 27: Índice –Contenido .....	85
Cuadro N° 28: Texto del Libro Pop Up Laguna de Yahuarcocha .....	87
Cuadro N° 29: Texto del Libro Pop Up Caranqui Templo Sol.....	88
Cuadro N° 30: Texto del Libro Pop Up La Esquina del Coco .....	89
Cuadro N° 31: Texto del Libro Pop Up La Estación del Tren .....	89

Cuadro N° 32: Texto del Libro Pop Up El Antiguo Cuartel Militar .....	90
Cuadro N° 33: Texto del Libro Pop Up El Torreón .....	91
Cuadro N° 34: Texto del Libro Pop Up El Obelisco .....	91
Cuadro N° 35: Texto del Libro Pop Up Mirador San Miguel de Ibarra .....	92
Cuadro N° 36: Descripción de las páginas y materiales utilizados .....	153
Cuadro N° 37: Costo Unitario por libro.....	169
Cuadro N° 38: Costo millar .....	169

## RESUMEN

La investigación planteada se enfoca en la revalorización de los íconos representativos del cantón Ibarra mediante ilustraciones contemporáneas para incentivar el conocimiento en los jóvenes de 15 a 17 años sobre la historia patrimonial mediante una aplicación “pop up”, este trabajo muestra los lugares representativos como una manifestación material e ideológica que representa a todos los pobladores de la ciudad. Se busca la difusión de 8 íconos específicos de la ciudad de Ibarra, se espera que la gente de la ciudad se apropie y se sienta representada por estas edificaciones, así resaltar las tradiciones, elementos, formas de pensamiento, formas de actuar que son parte de la sociedad ibarreña, la técnica del “pop up” permite la interacción del usuario con el libro Ibarra en papel “pop up” hace que cada uno de estos íconos tengan 3 dimensiones y el espectador identifique cada uno de ellos ya que los conoce y son parte de su vida. El objetivo general de la investigación fue: Diseñar un libro “pop up” con ilustraciones contemporáneas para contribuir a la difusión de íconos patrimoniales del cantón Ibarra para apoyar el desarrollo del cantón. La parte metodológica del trabajo investigativo fue realizada con los métodos: Analítico, Estadístico y Sintético que contribuyeron para analizar la información sintetizarla y mejorar los resultados obtenidos, también se utilizó la investigación bibliográfica que contribuyó a incrementar los conocimientos de los temas trascendentales, y fue una investigación de campo porque se estuvo información directamente con la población investigada. El total de la población fue de 278 jóvenes de 15 a 17 años, que por lo tanto sus respuestas en la encuesta realizada evidencio su interés en un libro con la técnica” pop up”, y finalmente como conclusión de la investigación se demostró que no existe el suficiente material de información para conocer los íconos representativos de la ciudad de Ibarra.

**PALABRAS CLAVES:** REVALORIZACIÓN, ÍCONOS, ILUSTRACIONES, CONTEMPORÁNEAS, HISTORIA, PATRIMONIO, POP UP

## ABSTRACT

This research focuses on the reevaluation of the representative icons of Ibarra by contemporary illustrations to encourage young people aged 15 to 17 years on the history of their city, it will be done by an application "pop up", this work shows a representative places and ideological material, which represents the people from that city. It presents specific icons on 3D, we expect that people internalized the representative places and their traditions that are part of this society. The technique of "pop up" interactive with people in a book because it looks like real buildings. The overall objective of the research was: Design a book "pop up" with contemporary artwork to contribute to the dissemination of heritage icons from Ibarra. This research use different methods like Analytical, statistical and Synthetic contributed to analyze synthesize information and improve results, and the bibliographic research contributed to increasing knowledge of important topics, it was a field research because information was directly with the population, the total population was of 278 young people from 15-17 years, their answers were interest, it was evident in a book with the technique "pop up" and finally the conclusion showed that there is not enough information materials to meet the representative icons of Ibarra city.

**KEYWORDS:** APPRECIATION, ICONS, CONTEMPORARY, ILLUSTRATIONS, HISTORY, HERITAGE, POP UP

## INTRODUCCIÓN

Los elementos de prácticas tradicionales contribuyen al diseño gráfico a mejorar, actualizarse y redefinirse con nuevos tipos de imágenes es por ellos que se creó la iniciativa de un libro “pop up” que dé a conocer los diversos íconos patrimoniales de la ciudad de Ibarra

Cumple con características de innovación, originalidad en ilustración, diseño, recursos, encanto y persuasión, al momento de rescatar los lugares patrimoniales.

Los medios digitales permiten que la ilustración se piense a sí misma como producción y no sólo como representación, por ello la técnica tradicional de ilustración no cambia de naturaleza sino que despliega sus potencias particulares gracias a una reconfiguración técnica

Por lo tanto este trabajo de grado está estructurado de la siguiente manera:

Capítulo I, corresponde al **Problema de Investigación**, contiene: antecedentes, planteamiento del problema, formulación del problema, delimitación del problema, objetivos, justificación.

Capítulo II, **Marco Teórico**, en este aspecto se detalla las teorías que fundamentan el presente trabajo, además se desarrollan temas y subtemas referentes a variables planteadas.

Capítulo III, **Metodología**, comprende el tipo y diseño de Investigación, métodos, técnicas e instrumentos utilizados para la recolección de datos para cumplir las metas planteadas en la investigación.

Capítulo IV, **Análisis e interpretación de resultados**, se detalla los datos obtenidos en las encuestas realizadas donde se obtiene un diagnóstico de la problemática.

Capítulo V, se refiere a las **Conclusiones y Recomendaciones**, se expresó los puntos más importantes de la investigación donde se planteó posibles soluciones.

Capítulo VI, **Propuesta Alternativa**, se desarrolló un libro “pop up” sobre los íconos patrimoniales

## **CAPÍTULO I**

### **1. EL PROBLEMA DE INVESTIGACIÓN**

#### **1.1. Antecedentes**

Las ilustraciones contemporáneas desde siempre han sido las claves para demostrar que la imaginación es la creación de fantásticas historias, creación de universos propios y así se ha instaurado en la mente de niños y jóvenes, convirtiéndolos en un ente socio cultural, esto ha marcado el inicio de la creación de libros, comics cuentos y todo material bibliográfico enriquecido con ilustraciones que siempre han tratado de fijarse en la memoria, grabándose en la personalidad y dando un sentido visual diferente y desarrollando conceptos gráfico estructurados.

El avance tecnológico ha contribuido a mejorar la calidad y la diversidad de técnicas de ilustración volviéndola así una técnica atractiva que se usa en una infinidad de productos, los libros es la manera más usual de encontrar la ilustración.

Los libros son herramientas que en la educación han ido perdiendo la batalla con la tecnología, en la actualidad cada vez menos personas compran libros, es por ello que el rescate de la lectura es muy importante ya que mediante esta se adquieren conocimientos sustanciales que no se pueden obtener de ninguna otra manera.

Un libro “pop up” es una herramienta muy efectiva para relatar hechos y sucesos acompañados de una estructura textual y gráfica que dan significado a cada uno de los íconos patrimoniales, esta técnica permite a

los jóvenes una interacción total con el libro ya que permite manipular cada uno de los objetos.

Ibarra, a 2 horas de la capital de los ecuatorianos, cuenta con una cantidad considerable de lagunas, sus más representativos lugares turísticos son la Laguna de Yahuarcocha, La Esperanza, La Laguna del Cubilche, y cuenta también con otras atracciones que no se han promocionado, como el Torreón, El Obelisco, La Parte Colonial donde se combina lo colonial con toques modernos, está conformada por 5 parroquias que son: San Francisco, El Sagrario, Alpachaca, Caranqui y Priorato.

En el cantón Ibarra poco se ha hecho por dar a conocer la historia de los íconos tradicionales en los jóvenes que cada día pierden el sentido de propiedad y se van apropiando de costumbres y lugares extranjeristas, poco se sabe de la historia de los lugares que dan identidad a la ciudad, como El Torreón, El Cuartel Militar, Los Parques estas historias se han perdido en el tiempo y desafortunadamente no son muchos los autores en nuestra ciudad que han dedicado tiempo a recuperar e ilustrar los íconos tradicionales de la ciudad de Ibarra y crear un producto auténtico, realzando el proceso cultural con la finalidad de conservar el patrimonio de la comunidad ibarreña es así que la manera de hacerlo; fue incentivando a los jóvenes, quienes serán los portadores de la riqueza histórica de estos íconos que no deben perderse.

## **1.2. Planteamiento del Problema**

Según los parámetros del Buen Vivir y la Constitución la cultura oral es un bien tangible, es por ello que se promovió la revalorización de los íconos del cantón Ibarra, su importancia radica en su valor patrimonial y la preservación de la tradición que se está perdiendo. La historia de los lugares patrimoniales de la ciudad de Ibarra es muy importante para la



preservación y secuencia generacional de su historia, los jóvenes de 15 a 17 años no conocen el valor de estos lugares, esto ha sido también consecuencia de la poca difusión y promoción que se ha tenido por parte de las autoridades de turno.

No se ha creado un plan de difusión y menos aún material gráfico visual para la promoción de estos sitios, el libro “pop up” promueve el rescate y la preservación del patrimonio histórico de los lugares más representativos de la ciudad de Ibarra.

El libro “pop up” se constituyó como una herramienta gráfica que llama la atención a todos y cada una de las personas que tuvieron contacto con este material ya que facilitó la recopilación de información acompañada de ilustraciones propias y originales. Los íconos patrimoniales de la ciudad de Ibarra han sido olvidados, es por ello que se promovió un plan de rescate a través de técnicas de diseño gráfico que sean llamativos para los jóvenes de 15 a 17 años que no conocen, y por lo tanto no valoran el patrimonio tangible y el valor intangible que estos lugares tienen escondidos que pudieran ser utilizados para mejorar la imagen de la ciudad turísticamente. La presente investigación se enfocó en este grupo humano ya que son más vulnerables están adquiriendo costumbres extranjeras y en su mayoría no se interesan en saber la historia de nuestra ciudad, estos jóvenes que están en los últimos años de bachillerato deben formarse y valorar la historia, este grupo humano debe tener conocimientos de historia ya que pronto saldrán del colegio y en la universidad es indispensable contar con un buen nivel de cultura general.

### **1.3. Formulación del Problema**

Del análisis anterior se deduce que el problema fundamental es:  
¿Cómo fomentar la revalorización de los íconos representativos del

cantón Ibarra mediante ilustraciones contemporáneas en el conocimiento en los jóvenes de 15 a 17 años?

#### **1.4. Delimitación del Problema**

##### **1.4.1. Unidades de Observación**

La presente investigación se aplicó a jóvenes de 15 a 17 años del cantón Ibarra de diferentes instituciones educativas que tienen una ubicación geográfica cercana con los íconos más representativos de la ciudad de Ibarra.

##### **1.4.2. Delimitación Espacial**

La investigación fue realizada en la ciudad de Ibarra, provincia de Imbabura, en los lugares céntricos donde se encuentran ubicados los íconos patrimoniales.

##### **1.4.3. Delimitación Temporal**

El trabajo se ejecutó en el año 2014.

#### **1.5. Objetivos**

##### **1.5.1. Objetivo General**

Diseñar un libro “pop up” con ilustraciones contemporáneas para contribuir a la difusión de íconos patrimoniales del cantón Ibarra para apoyar al desarrollo del cantón.

### **1.5.2. Objetivos Específicos**

- Recopilar los elementos estructurales para el diseño de un libro “pop up”.
- Ampliar la información bibliográfica, documental acerca de los libros “pop up” y los íconos patrimoniales.
- Desarrollar la propuesta visual para contribuir a la difusión de este atractivo turístico cultural.
- Mejorar la imagen de los íconos tradicionales del cantón Ibarra para que los jóvenes se apropien de la cultura tangible e intangible.
- Desarrollar una propuesta física de un libro “pop up” con los íconos patrimoniales del cantón Ibarra.

### **1.6. Justificación**

La creación de un libro “pop up” fue una idea que nació a raíz del interés de promover la revalorización de los íconos patrimoniales de la ciudad de Ibarra, se presentó por la ausencia de información bibliográfica de estos atractivos que cuentan con un gran valor turístico y no han sido explotados, el proyecto se constituye como un modelo para originar un movimiento cultural que contribuya a dar a conocer la historia de estos íconos patrimoniales.

La difusión de cualquier investigación es la base de su éxito es por ello que el libro “pop up”, dio a conocer la importancia de los 8 íconos más importantes de la ciudad de Ibarra constituido por su historia y su construcción en escala mediante la arquitectura del papel.

La investigación se enfocó en dar a conocer a la ciudadanía del cantón Ibarra los atractivos más relevantes, de una manera eficiente promoviendo así la demanda turística.

En la educación la promoción de los libros “pop up” son de gran importancia ya que dan a conocer la historia cultura local, ya que muchas personas del entorno no conocen la importancia de los íconos patrimoniales, es por ello que la investigación siembra la participación activa de los jóvenes y de toda la comunidad en difundir la información acerca de los íconos patrimoniales de la ciudad de Ibarra.

En términos de producción este trabajo de investigación plantea la promoción y difusión de los íconos tradicionales ya que representa un atractivo interesante, diferente que permite optimizar de manera conjunta la riqueza cultural del cantón.

El trabajo investigativo es factible porque es un tema que no ha sido investigado y cuenta con los recursos técnicos y el apoyo de la Universidad Técnica del Norte como ente coordinador.

## CAPÍTULO II

### 2. MARCO TEÓRICO

#### 2.1. Fundamentación Teórica

##### 2.1.1. Ícono

Según el Diccionario de la Real Academia de la Lengua ícono es:

**“El modernismo emplea el término denominado Ícono que proviene del griego, “eikon significando "imagen" (RAE, 2015, pág. 1)**

Genéricamente al ícono lo definimos como una simbología, una representación mediante una imagen gráfica de un concepto, que sustituye al objeto mediante su significado, una representación o bien por analogía, ofreciendo un concepto similar.

##### 2.1.2. Iconografía

Para José María Calvo en su bitácora manifiesta que iconografía es:

**“La iconografía es ampliamente utilizada en diversos ámbitos. Puede decirse que prácticamente todo lo que nos rodea en las sociedades contemporáneas son iconos, símbolos, o imágenes representativas. Estos iconos pueden tener un propósito figurativo, decorativo o significativo”.**  
(Calvo J. M., 2013, pág. 5)

Es empleado para representar un objeto, idea o concepto de una manera analógica.

Mediante la iconografía se promueve la identificación de la imagen de sus pueblos a través del paisaje propio y las prácticas de marketing aplicadas por las instituciones públicas y privadas para promocionar determinados “productos turísticos de masas” a través de figuras fácilmente e identificables.

### **2.1.3. Utilidad de la Iconografía**

La iconografía se puede conocer el valor artístico de una obra teniendo en cuenta su época; es decir que engloba las obras en un contexto socio-cultural e histórico.

Su utilidad principalmente para dar a conocer al público de inmediato y tienen esta función clave: hacen posible que los visitantes o consumidores asocien automáticamente determinado diseño con determinada organización o ciudad posicionándolo en la mente de los clientes que miran la imagen.

## **2.2. Fundamentación Tecnológica**

**“La ciencia y arte establecen una mezcla por medio de la computación que se convierten en una ciencia de la comunicación. Para un diseñador gráfico, el conocimiento de los programas utilitarios define su actividad, y es imperioso el reconocimiento que no todos los programas ofrecen la misma utilidad. A fin de establecer una relación entre los programas utilitarios y los recursos computacionales”.** (Frascara, 2014, pág. 17)

La tecnología en la actualidad es una herramienta indispensable para contribuir al aporte significativo de la construcción de un libro “pop up” tanto en su diseño como en su ensamblaje es por ello que se utilizó varios medios tecnológicos para la realización de este trabajo investigativo.

### **2.2.1. Diseño Gráfico**

**“El diseño es un proceso de creación visual con un propósito. A diferencia de la pintura y de la escultura, que son la realización de las visiones personales y los sueños de un artista, el diseño cubre exigencias prácticas. Una unidad de diseño gráfico debe ser colocada frente a los ojos del público y transportar un mensaje prefijado. Un producto industrial debe cubrir las necesidades de un consumidor.”** (Wong, 2011, pág. 12)

El diseño gráfico es una disciplina y profesión que tiene el fin de idear y proyectar mensajes a través de la imagen. Al diseño gráfico se lo llama también “de la comunicación visual” y esto es así puesto que entraña una íntima relación con la comunicación como ciencia teórica y disciplina gráfica. Se entiende por diseño gráfico a la práctica de desarrollo y ejecución de mensajes visuales que contemplan aspectos informativos, de persuasivos, tecnológicos, productivos y de innovación.

Partiendo de una base teórica común, el diseño gráfico puede encontrarse en diversos ámbitos. Como el diseño publicitario (que implica la creación de avisos gráficos y audiovisuales para la venta de productos), el diseño editorial (para revistas y publicaciones gráficas como libros), el diseño de identidad corporativa (desarrollo de una identidad a través de la imagen para una marca o empresa, por ejemplo, con la creación de un isologotipo), el diseño multimedia y web (o diseño a través de la informática e Internet), el diseño de envase (creación de piezas contenedoras para productos comerciales), diseño tipográfico (vinculado a la escritura), la cartelería y señalética (diseño para espacios internos y externos que requieren de avisos o señales informativas) y otros.

### **2.2.2. Teorías del Diseño Gráfico**

#### **a) Punto y línea**

Las líneas y puntos ayudan a organizar la información de un diseño a partir de esquemas compositivos y retículas,

## **b) Color**

Vinculado con las leyes de la pintura, dividido por categorías: primarios, binarios o secundarios, intermedios, terciarios y cuaternarios. En otra gama de colores se emplea el blanco y el negro ya sean por separado o en su combinación para crear los llamados colores neutros.

## **c) Imagen:**

Las normas básicas establecidas desde el ámbito del dibujo y la pintura, conforma el aspecto teórico de la imagen. En informática, hay que diferenciar un dibujo de una fotografía, no sólo por la comprobación visual, sino también por los aspectos del formato.

## **d) Publicidad:**

La publicidad ha creado un campo propio en el que su aporte ha sido considerado como fundamental para establecer un sinnúmero de relaciones entre la comunicación de un mensaje y un estatuto que posibilita la aplicación de esquemas básicos, entre ellos, el afiche.

**“Se podrá verificar sus alcances para organizar la llamada imagen corporativa de una empresa, que "estratégicamente y operativamente, se ilumina el estilo y la conducta de la empresa; el sentido de las decisiones que toma y realiza; su modo propio de concebir productos y/o servicios y de innovar; su personalidad exclusiva y su manera distintiva de comunicar, de conectar con el público y de relacionarse con ellos." (Costa, 2013, pág. 201)**

## **2.3. Ilustración**

La ilustración en influencia en diseño gráfico, es una imagen que va acompañado por un texto afín de que se complemente y ser más fácil la comunicación entre el beneficiario y el producto. Una ilustración es



creada mediante la aplicación de formas creativas, exagerando la realidad, con influencia en cromatismo, luminosidad y el mensaje icónico según la intención del creador. Estos aspectos resultan de gran interés y atractivo, una Ilustración es considerada en la educación uno de los derechos fundamentales, y una herramienta de los diseñadores gráficos

Según Carlos Hernández dice que:

**“Todos hemos crecido junto con la ilustración. Las ilustraciones tienen las claves de mundos que existen en nuestra imaginación y cuya descripción no sería posible sin ella. Desde que éramos niños los libros ilustrados, los cómics, los anuncios, carteles, etc., nos nutrieron de actitudes e información y también nos ayudaron a desarrollar nuestros sentidos visuales. La fuerza de la ilustración, y el número casi infinito de formas en que puede usarse, ha hecho que no desapareciera o fuera relegada a medida que las técnicas fotográficas y digitales han ido creciendo. Lo cálido y humano de la ilustración es la cualidad especial que por encima de otra cosa, le asegura que siempre formará parte de las herramientas del Diseñador Gráfico”. (Hernández, 2014, pág. 14)**

Una ilustración desarrolla una idea personal nacida de las consideraciones que hace el ilustrador acerca del tema que se propone ilustrar. Representa ideas generales, no hechos en particular. Son las que dejan un margen más amplio a la creatividad y al estilo personal del diseñador.

### **2.3.1. Características específicas de la Ilustración Gráfica**

La Ilustración Gráfica posee una serie de particularidades:

#### **a) Pragmatismo:**

Hace referencia a las imágenes como instrumentos para la transferencia de conocimientos de las diversas áreas que componen el saber. Es así que su función básica es transmitir el mensaje.

## **b) Objetividad:**

La objetividad en la ilustración debe otorgar a la imagen la calidad y claridad necesaria para garantizar una transmisión eficiente de los saberes representados. Es así que el ilustrador debe evitar cualquier mención e insinuación a principios filosóficos personales o de cualquier otra índole que no correspondan con los objetivos de neutralidad e imparcialidad que siempre se debe guiar cualquier ilustración.

## **c) Coherencia**

Es indispensable que la ilustración tenga una conexión interna. Es por ello que una imagen no debe mostrar refutaciones en la forma de presentar la información en una misma imagen. Todo debe mantener una armonía y una conexión, mediante diferentes recursos gráficos para representar un mismo concepto.

También se debe respetar una relación entre figuras. De modo que todas sigan un mismo sistema de representación y expresión para demostrar la idea determinada.

## **d) Carácter Didáctico**

Todas las ilustraciones deben buscar siempre contar con una finalidad pedagógica ya que de esa manera se puede dar a conocer los procesos y para que sean comprendidos y entendidos por los jóvenes.

## **e) Esquematismo**

Es un aspecto fundamental ya que la imagen debe contar con la capacidad para simplificar los conocimientos expuesto y mediante esto no exista confusión, en el verdadero significado de la ilustración. Todo debe concordar con su significado y con su orden para así mediante la distribución de los elementos gráficos y diagramas se realice una transmisión clara y eficaz de los conocimientos.

## f) Focalización

Una de las principales ventajas de la ilustración sobre la fotografía es su mayor capacidad de focalización de la atención hacia un determinado elemento.

### 2.3.2. Origen de la Ilustración

El origen de la ilustración no puede definirse con exactitud, el mismo se encuentra estrechamente ligado al surgimiento de la escritura y se pueden considerar los jeroglíficos como la primera forma de manifestación de estos.

**“En la antigüedad los libros eran ilustrados a mano. En el antiguo Egipto se acostumbraba acompañar con imágenes la descripción de escenas, otros ejemplos fueron la Ilíada y la Odisea, cuyos episodios también se acompañaban de ilustraciones. También fue evidente su utilización en la Edad Media, y con el surgimiento de la imprenta, también se crearon impresiones de imágenes para continuar ilustrando los textos, entre estos están los cuentos del Decamerón, las fábulas de Lafontaine, y otros”.**  
(Ecured, 2015, pág. 1)

La ilustración se fue desarrollando con el desarrollo de la tecnología, la fotografía supuso un gran avance en este sentido y con la era digital se ha consolidado.

En la ilustración se utilizan formas maravillosamente exageradas, rozando la fantasía o siendo totalmente fantásticos, se fusionan el cromatismo, la luminosidad y el mensaje icónico según la intención del ilustrador.

El cromatismo y la fantasía resultan aspectos de gran interés en las ilustraciones de cuentos infantiles o e cuentos realistas por el atractivo

que suponen para el niño y jóvenes, quien le da mucha importancia a lo que puede ver e imaginar.

### **2.3.3. Múltiples técnicas de representación plástica**

**“La expresión plástica, como todo lenguaje supone un proceso creador esta es el cauce para la expresión de contenidos mentales de índole estética y emocional y también para la expresión de contenidos cognitivos acerca de configuraciones visuales y espaciales, haciendo posible la materialización de las ideas junto con la formación y desarrollo de la propia motricidad, afectividad y cognición. Además tiene un fuerte valor procedimental como recurso didáctico para la comprensión de los contenidos.”** (Martínez, 2014, pág. 121)

Prácticamente cualquier medio artístico para crear representaciones bidimensionales puede ser utilizado para elaborar ilustraciones. Principalmente los ilustradores recurren a las técnicas tradicionales de ilustración. La fotografía, la imagen informática o la obtenida mediante aparatos de análisis o diagnóstico por imagen. El ilustrador debe siempre estar atento a los nuevos materiales y técnicas de dibujo y pintura para incorporar a su repertorio, es decir todo aquello que permita la reproducción gráfica más adecuada para los conceptos tratados

### **2.3.4. Funciones de las Ilustraciones**

**“Peeck realizó una revisión en la que enumera una serie de razones por las cuales las imágenes deberían facilitar el aprendizaje, entre las que se incluyen el aumento de motivación, la focalización de la atención. La profundidad de procesamiento. La clasificación del contenido del texto y la de proporcionar modelos mentales”.** (Peek, 2013, pág. 89)

La imagen cumple una importante función al visualizar la información y reduce el esfuerzo provocado por la memorización de información abstracta, enfatiza la importancia de las características del lector, tales como su edad, su capacidad lectora. Su capacidad de interpretar imágenes. Con esto se puede concluir que al realizar ilustraciones se transmitirá correctamente el mensaje, de forma clara y concisa, de tal modo se lograra el objetivo planteado.

### **2.3.5. Tipos de Ilustración**

**“Una ilustración, además de ser un término referido a la acción y efecto de ilustrar es un concepto que describe a una estampa, grabado o dibujo que complementa el texto de un libro o folleto”.** (Chiarella, 2015, pág. 2)

Es posible establecer distintos tipos de imagen en virtud de la técnica de representación empleada. Los principales grupos considerados son: ilustración tradicional, fotografía, video, ilustración digital imágenes obtenidas con aparatos de análisis o diagnóstico, diagramas y gráficas científicas.

A continuación se comentan algunos de los aspectos más destacados respecto a cada una de ellas.

#### **a) La Ilustración Tradicional**

La ilustración tradicional comprende una amplia gama de técnicas de representación utilizadas regularmente. La importancia de la ilustración tradicional se debe a su capacidad de ofrecer esquemas claros, permitiendo distinguir sus elementos de una forma más sintética que la fotografía convencional. Otras situaciones donde la ilustración tradicional es preferible a la fotografía serian Aquellas en las que se requiere resaltar estructuras de pequeño tamaño relativo pero de elevada importancia

funcional. Al mismo tiempo se pueden evitar alteraciones del color debidas a las características especiales de la luz que incide sobre el motivo.

## **b) La Ilustración Digital**

La ilustración digital es el resultado de programas informáticos de ilustración. La creación de software de ilustración, tanto en dos como en tres dimensiones han permitido la elaboración de imágenes complejas con relativa facilidad.

Los Software de ilustración 2D pueden estar orientado a la elaboración de imágenes rasterizadas, o imagen vectorial.

En las imágenes rasterizadas (también denominadas imágenes de mapa de bits), cada pixel está definido por su posición en la imagen y por los valores tonales y cromáticos que posee determinada ilustración que se presenta.

Las imágenes vectoriales están formadas por elementos geométricos tales como segmentos, arcos, polígonos, etc., que son determinados mediante fórmulas matemáticas y otros atributos como el color, grosor de línea, etc. Debido a su innegable utilidad didáctica las ilustraciones digitales han incrementado constantemente pese a que los software informáticos utilizados para obtener imágenes son cada vez más versátiles y sencillos de manejar, para obtener buenos resultados mediante su uso es preciso dominar también las técnicas manuales de representación tridimensional mediante rectas y planos, parte fundamental de este trabajo de grado es el bocetaje.

## **c) Ilustración Monumental:**

Ilustraciones que representan construcciones históricas o tradicionales.

### 2.3.6. La Ilustración Contemporánea

La ilustración contemporánea o también conocido como arte digital es una disciplina que agrupa todas las obras artísticas creadas por medios digitales especialmente el uso tecnológico

Donald Kuspidt, hace referencia a la ilustración contemporánea lo siguiente:

**“Con el arte digital postmoderno la imagen pasa a ser una manifestación secundaria -un epifenómeno material, por así decirlo- del código abstracto que, de este modo, se convierte en el vehículo principal de la creatividad. Hasta hace poco, el objetivo primordial de las artes plásticas era la producción de imágenes materiales, y el código inmaterial que guiaba el proceso creativo desempeñaba un papel secundario y a menudo inconsciente”.** (Kuspidt, 2006, págs. 11 - 12)

Es decir, el Arte Digital rompe totalmente con la representación clásica de los objetos y además, engaña doblemente al espectador ya que lo que él ve no es ni representación naturalista ni tampoco es lo que está representando, ya que es lo que se encuentra detrás es un código matemático.

### 2.3.7. Ventajas de la Ilustración Contemporánea

La ilustración digital es un apoyo de trabajo, este medio permite ilustrar en menos tiempo, Las herramientas de pintura no tienen límites, depende de una interfaz virtual para su realización, en el medio, hay varios Software para realizarlas y varían dependiendo del tipo de ilustración que se quiere.

El proceso del diseño gráfico ha cambiado, antes se variaba más tiempo en la creación de un producto definido, aplicación de la tipografía y

la reproducción en masa de una ilustración. Ahora la clonación de este trabajo es tan fácil como al hacer un clic y sacar de uno a mil ejemplares.

Casi todos los diseñadores, ilustradores y fotógrafos se han acoplado a la revolución de la ilustración digital, sea con vectores o mapas de bits.

## **2.4. Diseño Editorial**

El Diseño editorial consiste en la diagramación de textos e imágenes incluidas en publicaciones tales como revistas, periódicos o libros.

Dentro se debe tratar uno o varios temas y la elección de ellos depende en gran medida a qué tipo de público irá dirigido.

El diseño de alguna revista o cualquier otro medio tienen ciertas características en cuanto a formato, composición, contenido de las páginas, entre otras e incluso jerarquía de los elementos para tener una noción de cómo irán estructurados y distribuidos.

**“La correcta organización de elementos dentro de una página o área de trabajo es un tema muy importante dentro del diseño, para una lectura y comprensión mucho más clara de lo que está leyendo, formas creativas de ubicación de elementos que permitan variar diseños, que se conviertan en innovadores pero que se mantengan dentro de lo correcto que se debe hacer en un diseño son temas importantes que son tratados dentro del libro con un apoyo visual a través de imágenes.”** (Portillo & Velís, 2011, pág. 15)

Para que cualquiera de estos medios proyecte una sensación de unidad, deben seguir un patrón único y a partir de conceptos se crean estilos para diferenciar algunas reproducciones de otras. En este trabajo se abarcaremos todos los aspectos del Diseño Gráfico Editorial considerando todos los procesos o etapas que lleva el hacer una publicación impresa.



### 2.4.1. Retícula

Construir una estructura adecuada El trabajo con retícula.

**“Una retícula consiste en un conjunto determinado de relaciones basadas en la alineación, que actúan como guías para la distribución de los elementos en todo el formato. Cada retícula contiene las mismas partes básicas, con independencia del grado de complejidad que alcance. Cada parte cumple una función determinada; estas partes pueden combinarse en función de las necesidades, o bien omitirse de la estructura general, según la voluntad del diseñador y dependiendo de la forma en que interprete los requisitos de información del material.”** (Portillo & Velís, 2011, pág. 17)

Construir una estructura adecuada. El trabajo con retículas depende de dos fases de desarrollo. En la primera fase, el diseñador se propone valorar las características informativas y los requisitos de producción del contenido.

Esta fase es extremadamente importante; la retícula es un sistema cerrado una vez ha sido desarrollada y a la hora de construirla, el diseñador debe tener en cuenta la idiosincrasia del contenido.

Y la segunda fase consiste en maquetar el material de acuerdo con las guías establecidas por la retícula. Es importante comprender que la retícula, a pesar de ser una guía precisa, nunca debería imponerse a los elementos que se colocarán dentro de ella. Su trabajo es proporcionar una unidad global sin rebajar la vitalidad de la composición. Un diseñador debería tener su propia retícula.

### 2.5. Pop Up

A continuación se expresan conceptualizaciones que van especificando el uso del recurso a implementarse en la fase final del proyecto, el uso del papel como recurso primordial para el “pop up” en Diseño Editorial.

Una referencia gráfica elemental se puede evidenciar al doblar una hoja de papel, del cual puede derivarse la conformación de varias figuras, dependiendo de los dobleces y las formas que se le dé al papel; un avión, por ejemplo, es una de las figuras que usualmente se puede observar y fáciles de reproducir con una simple hoja de papel.

Y al definir el tipo de publicación, creación, edición, producción y diseño, ya se puede pensar en el estilo del libro “pop up” como Tipografía, tipo de papel, el tamaño del medio, logotipo, nombre, organización del texto. El reparto de los elementos gráficos como de las ilustraciones, el contenido en general exige una alta preparación del diseñador gráfico y de la técnica “pop up” que se está utilizando. Como nos dice la autora los libros “pop up” son:

Para Alicia Pueyo en la Revista Pasta de Papel afirma lo siguiente:

**“Libros ilustrados que requieren de la interacción manual del lector para poder mostrar toda la información. Tienen mecanismos que permiten secuenciar la aparición del contenido en una misma página y la posibilidad de profundizar hasta varios niveles o de crear sorpresas o intriga. También suelen tener elementos que se separan del libro para poder “jugar” con ellos sobre el libro o fuera de él.”** (Pueyo, 2013, pág. 17)

Estos libros contienen figuras tridimensionales en papel, son libros con estructuras y mecanismos que tienen efectos de movimiento, profundidad en las imágenes, pueden desplegarse y plegarse manualmente, también se pueden aplicar las técnicas “pop-up” a tarjetas y otros objetos.

### **2.5.1. Historia de los Pop-Up**

“Pop-up” o libros que brotan serían libros que contienen imágenes de papel tridimensionales y que disponen de mecanismos que permiten su

movilidad. El término pop-up fue registrado por primera vez por la editorial neoyorquina Blue Ribbon en 1932 para referirse a los libros desplegados sin embargo, en la actualidad el término se hace extensivo a los libros móviles en general.

En la revista SM se manifiesta que:

**“Durante centurias los libros móviles se utilizaron en el ámbito científico y no fue hasta el siglo XVIII, con el nacimiento de la literatura infantil, cuando se enfocaron a los niños como medio de entretenimiento. El siglo XIX fue una época de esplendor para este tipo de libros, gracias a varias casas editoriales británicas y estadounidenses que rivalizaron en diseños y técnicas cada vez más exquisitas, destinados a ser regalos de lujo para niños y niñas de familias pudientes.”** (Orozco, 2010, pág. 7)

Un libro “pop up”, para efectos de este proyecto, se considera a una publicación con elementos tridimensionales que sobresalen o saltan a la vista del lector cuando se abren las páginas.

Para lograr este efecto muy llamativo para los jóvenes es necesario configurar varios dispositivos o mecanismos, de tal forma que, doblados, cortados o pegados adquieran volumen por efecto de la manipulación de la persona a cual va dirigida una publicación. Vale destacar de manera clara que para efectos de este proyecto, el producto final será considerado como un objeto utilitario, ya que posee la característica “pop up “

### **2.5.2. Características y tipos de libros Pop-Ups**

El material principal de fabricación siempre es el papel, aunque en ocasiones se incluyan otros elementos como tela, goma, cordones u otros. La autoría de un libro “pop-up” puede ser a cargo de un escritor, un

ilustrador y un ingeniero en papel, o un solo artista que reúna todas las destrezas necesarias para ordenar elementos y montajes

### **2.5.3. Un libro pop-up tiene tres características:**

- a) La transformación de imágenes, es decir, una ilustración oculta debe suceder a otra.
- b) El movimiento por el que personajes, escenarios u objetos ilustrados cobran vida mediante animación.
- c) El arte de la tridimensionalidad que da profundidad y efecto de relieve a la escena que se presenta.

Básicamente, el diseño de un libro “pop-up” consiste en la ilustración, el troquelado del papel y su ensamblaje siguiendo técnicas concretas. Calificándose para público en general como jóvenes, niños y también mayores, puesto que los temas son muy variados. Desde cuentos de hadas hasta libros de conocimiento científico o de historia. Los “pop-up” se clasifican según los mecanismos que incluyen para conseguir los efectos de transformación, movimiento y profundidad aquí tienes algunos de los muchos tipos que existen la clasificación de los “pop-up” se hace a partir de los mecanismos que emplean para la animación de las imágenes.

#### **a) Libro con solapas**

Estos libros se componen de piezas planas elaboradas en cartón rígido que al ser levantadas o desdobladas revelan una ilustración oculta.

**Gráfico N° 1:** Libro con Solapas



**Fuente:** Google

## b) Libro Túnel o Peep-Show

Este tipo de libro se compone por dos tapas de cartón en cada extremo, cuando las tapas son abiertas, el papel entre ellas se extiende como un acordeón, con lo que se logra un aspecto de profundidad y que al mirar a través de él, las páginas troqueladas parecen estar en 3D.

Gráfico N° 2: Libro Túnel



Fuente: Google

## c) Libro Tridimensional

Estos libros parecen ser planos mientras están cerrados, pero cuando son abiertos se salen figuras de diversos estilos.

Gráfico N° 3: Libro Tridimensional



Fuente: Google

## d) Libro Imágenes Combinadas

En estos libros las ilustraciones aparecen cortadas o seccionadas, lo que permite cambiar las páginas por partes y crear nuevas imágenes e incluso textos nuevos.

Gráfico N° 4: Libro Imágenes Combinadas



Fuente: Google

## 2.6. Fundamentación Cultural

### 2.6.1. Patrimonio

El concepto de patrimonio es subjetivo y dinámico, no depende de los objetos o bienes sino de los valores que la sociedad en general les atribuyen en cada momento de la historia y que determinan los bienes que hay que proteger y conservar para la posteridad.

**“El patrimonio cultural de un país o región está constituido por todos aquellos elementos y manifestaciones tangibles o intangibles producidas por las sociedades, resultado de un proceso histórico en donde la reproducción de las ideas y del material se constituyen en factores que identifican y diferencian a ese país o región. “(pág. 2) Recuperado el 12 de diciembre del 2013**

El concepto de patrimonio cultural incluye no sólo los monumentos y manifestaciones del pasado (sitios y objetos arqueológicos, arquitectura colonial, documentos y obras de arte) sino también lo que se llama

patrimonio vivo, las diversas manifestaciones de la cultura popular, las poblaciones o comunidades tradicionales, las artesanías y artes populares, la indumentaria, los conocimientos, valores, costumbres y tradiciones características de un grupo o cultura.

Los elementos que constituyen el patrimonio cultural son testigos de la forma en que una sociedad o cultura se relaciona con su ambiente. Las manifestaciones y elementos que conforman el patrimonio cultural del hombre son un reflejo de la respuesta del hombre a los problemas concretos de su existencia sobre la tierra.

**“Se define el patrimonio cultural como la suma de todos los bienes culturales acumulados voluntariamente por una comunidad dada. Un bien cultural es determinado como tal sólo cuando la comunidad lo selecciona como elemento que debe ser conservado por poseer valores que trascienden su uso o función primitiva”.** (Arjona, 2010, pág. 9)

**a) Los monumentos:**

Obras arquitectónicas, de escultura o de pinturas monumentales, elementos o estructuras de carácter arqueológico, inscripciones, cavernas y grupos de elementos, que tengan un valor universal excepcional desde el punto de vista de la historia, del arte o de la ciencia.

**b) Los conjuntos:**

Grupos de construcciones, aisladas o reunidas, cuya arquitectura, en el paisaje les dé un valor universal excepcional desde el punto de vista de la historia, del arte o de la ciencia.

**c) Los lugares:**

Obras u obras conjuntas del hombre y la naturaleza, así como los lugares arqueológicos que tengan un valor universal excepcional desde el punto de vista histórico, estético, etnológico o antropológico.

## 2.6.2. Tipos de Patrimonio

Según el Ministerio de educación en el año 2001 manifiesta:

### a) Patrimonio Natural

**“El patrimonio natural está constituido por monumentos naturales contruidos por formaciones físicas y biológicas, es decir, éstas fueron creadas poco a poco a lo largo del tiempo por la naturaleza, teniendo después estas formaciones de un valor universal excepcional desde el punto de vista estético y científico. El patrimonio natural lo constituyen las reservas de la biosfera, los monumentos naturales, las reservas y parques nacionales, y los santuarios de la naturaleza también se dice que este patrimonio se ha perdido mucho.”** (Ministerio de Educación, 2001, pág. 2)

Las formaciones geológicas o fisiológicas y las zonas estrictamente delimitadas constituyendo el hábitat de especies de animales y vegetales amenazados de desaparición tienen un valor desde el punto de vista de la ciencia o de la conservación de las mismas.

Teniendo como resumen todos los animales, plantas, territorios y conjuntos de estos tres grupos hacen que signifiquen valores universales en cuanto a la protección y conservación de especies animales y vegetales en peligro de desaparición o paisajes integrales en peligro de destrucción o transformación, son en términos generales un patrimonio natural cuya custodia en la conservación o en su caso multiplicación es responsabilidad de una nación ya que dicho patrimonio debe de permanecer igual en su raíz biológica donde se encuentre como un pueblo o una ciudad y por lo tanto debe seguir perteneciéndole evitando su desaparición de manera que se mantenga para las generaciones futuras. Incluye obras arquitectónicas y ambientes naturales excepcionales. Las construcciones humanas deben ser representativas de una cultura para considerarse patrimonio, sea cual sea el momento de su creación.



El patrimonio natural está constituido por la variedad de paisajes que conforman la flora y fauna de un territorio. La UNESCO lo define como aquellos monumentos naturales, formaciones geológicas, lugares y paisajes naturales, que tienen un valor relevante desde el punto de vista estético, científico y/o medioambiental. El patrimonio natural lo constituyen las reservas de la biosfera, los monumentos naturales, las reservas y parques nacionales, y los santuarios de la naturaleza.

## **b) Patrimonio Cultural**

Es el conjunto de las creaciones realizadas por un pueblo a lo largo de su historia. Estas creaciones lo distinguen de los demás pueblos y le dan su sentido de identidad. Así, el pueblo ecuatoriano posee un riquísimo patrimonio cultural que se remonta a las épocas prehispánica, pasa por el legado de los 300 años de Colonia y continúa con los logros del período independiente hasta nuestros días.

**“El patrimonio cultural está formado por los bienes culturales que la historia le ha legado a una nación y por aquellos que en el presente se crean y a los que la sociedad les otorga una especial importancia histórica, científica, simbólica o estética. Es la herencia recibida de los antepasados, y que viene a ser el testimonio de su existencia, de su visión de mundo, de sus formas de vida y de su manera de ser, y es también el legado que se deja a las generaciones futuras.”** (Ministerio de Educación, 2001, pág. 2)

El Patrimonio Cultural se divide en dos tipos, Tangible e Intangible. El patrimonio tangible es la expresión de las culturas a través de grandes realizaciones materiales. A su vez, el patrimonio tangible se puede clasificar en Mueble e Inmueble.

## **c) Patrimonio Tangible Mueble**

**“El elemento más visible del patrimonio cultural es el patrimonio tangible. Se compone de los bienes**

**inmuebles, como son los monumentos, edificios, lugares arqueológicos, conjuntos históricos, y los elementos "naturales", como los árboles, grutas, lagos, montañas y otros, que encarnan importantes tradiciones culturales, y los bienes muebles; que engloban las obras de arte, los objetos de interés arqueológico, los que reflejan técnicas tal vez desaparecidas y los objetos de la vida cotidiana, como pueden ser los utensilios, los vestidos y las armas.” (Ministerio de Educación, 2001, pág. 2)**

El patrimonio tangible mueble comprende los objetos arqueológicos, históricos, artísticos, etnográficos, tecnológicos, religiosos y aquellos de origen artesanal o folklórico que constituyen colecciones importantes para las ciencias, la historia del arte y la conservación de la diversidad cultural del país. Entre ellos cabe mencionar las obras de arte, libros manuscritos, documentos, artefactos históricos, grabaciones, fotografías, películas, documentos audiovisuales, artesanías y otros objetos de carácter arqueológico, histórico, científico y artístico.

#### **d) Patrimonio Tangible Inmueble**

El patrimonio tangible inmueble está constituido por los lugares, sitios, edificaciones, obras de ingeniería, centros industriales, conjuntos arquitectónicos, zonas típicas y monumentos de interés o valor relevante desde el punto de vista arquitectónico, arqueológico, histórico, artístico o científico, reconocidos y registrados como tales. Estos bienes culturales inmuebles son obras o producciones humanas que no pueden ser trasladadas de un lugar a otro, ya sea porque son estructuras (por ejemplo, un edificio), o porque están en inseparable relación con el terreno (por ejemplo, un sitio arqueológico).

#### **e) Patrimonio Intangible**

El patrimonio intangible está constituido por aquella parte invisible que reside en espíritu mismo de las culturas. El patrimonio cultural no se limita a las creaciones materiales. Existen sociedades que han concentrado su

saber y sus técnicas, así como la memoria de sus antepasados, en la tradición oral. La noción de patrimonio intangible o inmaterial prácticamente coincide con la de cultura, entendida en sentido amplio como "el conjunto de rasgos distintivos, espirituales, materiales, intelectuales y afectivos que caracterizan una sociedad o un grupo social" y que, "más allá de las artes y de las letras", engloba los "modos de vida, los derechos fundamentales del ser humano, los sistemas de valores, las tradiciones y las creencias"

A esta definición hay que añadir lo que explica su naturaleza dinámica, la capacidad de transformación que la anima, y los intercambios interculturales en que participa.

La Convención de 2003 para la Salvaguardia del Patrimonio Cultural Inmaterial define:

**“El patrimonio cultural inmaterial más concretamente como los usos, representaciones, expresiones, conocimientos y técnicas que las comunidades, los grupos y, en algunos casos, los individuos reconozcan como parte integrante de su patrimonio cultural. La Convención incluye también en su definición de instrumentos del PCI los objetos, artefactos y espacios culturales relacionados con las manifestaciones del PCI, estableciendo así la posibilidad de una cooperación efectiva con otros instrumentos normativos internacionales.”**

El patrimonio intangible está constituido, entre otros elementos como la poesía, los ritos, los modos de vida, la medicina tradicional, la religiosidad popular y las tecnologías tradicionales de nuestra tierra.

Integran la cultura popular las diferentes lenguas, los modismos regionales y locales, la música y los instrumentos musicales tradicionales, las danzas religiosas y los bailes festivos, los trajes que identifican a cada región, la cocina, los mitos y leyendas; las adivinanzas y canciones de cuna; los cantos de amor y villancicos; los dichos, juegos infantiles y

creencias mágicas.

### **2.6.3. Patrimonio en el Ecuador**

Las raíces de la nacionalidad y las bases de la identidad en un pueblo están constituidas por su Patrimonio Cultural. En el caso del Ecuador, este patrimonio es extremadamente rico, aunque es de lamentar que no haya sido protegido ni difundido en debida forma. La protección de este patrimonio no puede llevarse a cabo sólo con la implantación de leyes o medidas restringidas aplicadas por las instituciones del Estado, sino que, por el contrario es responsabilidad de cada ecuatoriano.

Según el Ministerio de educación en el año 2001 manifiesta:

**“Por supuesto que es deseable el progreso con todos los beneficios técnicos y culturales que puede aportar a la sociedad; ningún país debe dar espaldas a los adelantos científicos y sociales que marcan, en cada momento histórico, lo moderno. Por todo lo señalado, la pérdida de la herencia cultural significa la autodestrucción de nuestra personalidad.”** (Ministerio de Educación, 2001, pág. 2)

Es necesario crear, mediante una labor de difusión entre niños y jóvenes, una conciencia colectiva que mire con respeto y orgullo los testimonios del pasado, que sepa cuidar ese patrimonio, defenderlo, conservarlo y exaltarlo. Un pasado que le da sentido al presente y le sirve de fundamento al futuro.

### **2.6.4. Historia de Ibarra**

Ibarra desde muchos años atrás fue lugar de diversas etnias como: Imbayas, Cayambis, Otavalos, Caras y Carangues. En la conquista de estos grupos sociales se formaron villas y después ciudades.

A continuación se detalla los acontecimientos más importantes para la ciudad de Ibarra en orden cronológico.

**Cuadro N° 1: Historia de Ibarra**

<b>28 de Septiembre de 1606</b>	<b>Fundación de Ibarra:</b> La villa se asentó en los terrenos donados por Juana Atabalipa, nieta de Atahualpa, el 11 de noviembre de 1811 otorgó el título de Ciudad a la Villa de San Miguel de Ibarra.
<b>El 17 de Julio de 1823</b>	<b>La Batalla de Ibarra,</b> a orillas del río Tahuando tropas encabezadas por Simón Bolívar, derrotaron al coronel Agustín Agualongo. Ibarra fue instituida a Capital de la Provincia por el Libertador Simón Bolívar
<b>Un 16 de Agosto de 1868</b>	<b>Terremoto de Ibarra:</b> en una terrible noche, un escalofriante hecho sorprendió a esta nueva ciudad, un terremoto devastó a Ibarra, perdiendo a más de 20,000 habitantes. Los sobrevivientes se trasladaron a los llanos de Santa María de la Esperanza.
<b>El 28 de Abril de 1872</b>	<b>Reconstrucción de la ciudad:</b> El 27 de Abril, se publicó en Ibarra el siguiente Oficio: "El día de mañana tendrá lugar la bendición de esta ciudad, nuestra cara patria, se celebrará una misa en acción de gracias a la Divina Providencia, por la nueva instalación"... Aurora la más linda pareció a los ibarreños la que brilló sobre la cima del Imbabura, el día domingo 28 de Abril de 1872. Festivos repiques de campanas en una improvisada capilla de nuestra Señora de las Mercedes convidó a los sobrevivientes que se agolparon en el diminuto templo y sus contornos. Desde entonces se celebra la Fiesta de El Retorno, en homenaje a la reincorporación de los ibarreños.

**Autora:** Priscila Rosero

**Fuente:** Investigación

## **2.6.5. Acontecimientos importantes en la Ciudad de Ibarra**

### **a) Significado de “El Retorno”**

La reinstalación de los ibarreños sobrevivientes en el Valle de Carangue, tiene singular significado, porque Ibarra renació, Ibarra desde esa fecha, no ha descansado en conseguir un desarrollo vertiginoso, buscando adelantarse en muchos aspectos, pero siempre con el aporte generoso y altruista de sus ciudadanos; con entusiasmo y trabando con

fé a fin de ver a una urbe progresista. Ibarra, tiene en esta fecha justo motivo de expresar su júbilo después de haber resucitado de las ruinas, los pobladores se pusieron en pie y caminaron hacia el adelanto técnico, material, social y espiritual. Finalmente el ciudadano modelo Ibarreño goza de progreso y bienestar en una ciudad moderna con edificios, centros comerciales, fábricas, mercados, sedes sociales e instituciones culturales, sociales, etc., que son el testimonio de la grandeza de Ibarra.

### 2.6.6. Lugares representativos de Ibarra

Dentro de la ciudad blanca existe varios lugares que representan la identidad del patrimonio a continuación se detalla los más importantes

**Cuadro N° 2: El Torreón**

<b>El Torreón</b>
<p>Es la edificación ubicada en la antigua edificación del Colegio Nacional “Teodoro Gómez de la Torre”, un ícono patrimonial que marca el tiempo para los ibarreños que desarrollan sus actividades en el centro histórico y que acuden diariamente a las dependencias del estado. Ubicado en el sector sur del parque “Pedro Moncayo” señala el paso de las horas para los ibarreños y quienes visitan la “Ciudad Blanca”. El reloj es de origen alemán y el 24 de mayo de 1904 se inauguraba, sobre una edificación que en principio, se había propuesto como un teatro, fue un día de fiesta</p>

**Autora:** Priscila Rosero

**Fuente:** Investigación

**Cuadro N° 3: El Obelisco**

<b>El Obelisco</b>
<p>El Obelisco es un monolito levantado en el centro de la plaza "Alejandro Pasquel Monge" de Ibarra, junto a la estación renovada del ferrocarril Ibarra-Salinas. Su construcción data del año 1949, fecha en la cual el Dr. Luis Cabezas Borja regía el Gobierno Municipal de Ibarra y gestionó la construcción del mismo. La inauguración del Obelisco fue un 28 de septiembre de 1951, en la cual el Alcalde Alfonso Almeida, en su discurso recordó que el Doctor Cabezas Borja fue el mentalizador de su construcción. El Obelisco de Ibarra es un ícono del orgullo de la ciudad, porque es una de las obras más representativas de Ibarra, ya que representa la identidad de sus habitantes.</p>

**Autora:** Priscila Rosero

**Fuente:** Investigación

Cuadro N° 4: Parte Colonial

<b>Parte Colonial</b>
<p>Ibarra, lleva este nombre en honor a Don Miguel de Ibarra VI Presidente de la Real Audiencia de Quito quién ordenó su Fundación por mandato del Rey Felipe de España el 28 de Septiembre de 1606. Conocida como la Ciudad Blanca por ser Villa de los Españoles aún conserva su sabor de antaño, cada rincón guarda recuerdos del pasado que se proyectan al presente y donde armoniosamente se combina lo colonial con lo moderno. En el Valle de Ibarra parece haberse perennizado la primavera, su clima veraniego, sus verdes y extensos campos la convierten en un Oasis Natural.</p>

**Autora:** Priscila Rosero

**Fuente:** Investigación

Cuadro N° 5: El Antiguo Cuartel Militar

<b>El Antiguo Cuartel Militar</b>
<p>El hecho de que en Ibarra se haya establecido un pequeño cuartel militar, denotaba la importancia que la Audiencia de Quito daba a esta ciudad. En tiempo de la guerra de la independencia, la ciudad de Ibarra fue uno de los centros más activos desde el punto de vista militar, ya que era el lugar estratégico para la defensa de Quito. Por este motivo, que el coronel Carlos Montúfar y numerosos patriotas pretendían marchar hasta Pasto pasando por Ibarra con el objeto de tomarse esta urbe, al tiempo que uno de los fortines más leales a la causa española. Lamentablemente fueron derrotados por el coronel Sámano, en la batalla de San Antonio de Ibarra, luego cometieron atrocidades entre los pobladores de la ciudad, fusilando a muchos patriotas, entre ellos al coronel Francisco Calderón.</p>

**Autora:** Priscila Rosero

**Fuente:** Investigación

Cuadro N° 6: La Estación del Tren

<b>La Estación del Tren</b>
<p>La edificación de la estación del tren de Ibarra ubicada en la Av. Eugenio Espejo frente al Obelisco de la ciudad, fue construida en la década de los 50 y restaurada en el año 2011, con un toque de modernidad mantiene sus características clásicas. Tiene una apariencia rectangular compuesta de dos naves, rodeada por andenes de circulación y embarque. Actualmente cuenta con un punto de información turística, agencia de correos, plaza artesanal, boletería, el café del tren y una sala de exposiciones. el Tren de la Libertad, se encuentra operando desde el mes de enero y cumple la ruta Ibarra – Salinas – Ibarra, son 30 km, el recorrido dura 1:30 min.</p>

**Autora:** Priscila Rosero

**Fuente:** Investigación

Cuadro N° 7: La Esquina del Coco

### **La Esquina del Coco**

Es un lugar histórico de la ciudad, el mismo que según información se dice perteneció a una parte de los jardines de la familia Jijón, para otros este espacio de la ciudad se le atribuye parte de la casa colonial de Don Teodoro Gómez de la Torre, el mismo que cedió sus propiedades para que funcione el colegio centenario que lleva su nombre. El coco soportó el terremoto de 1868 pero el coco que se puede apreciar en la actualidad es el segundo, ya que el primero por causa de una imprudencia del personal de la empresa eléctrica estuvo cerca de cables eléctricos y lamentablemente murió, entonces el alcalde de Ibarra José Tobar Tobar envió a plantar inmediatamente en el mismo lugar otro coco para no perder la historia ibarreña.

**Autora:** Priscila Rosero

**Fuente:** Investigación

Cuadro N° 8: El Arcángel San Miguel

### **El Arcángel San Miguel**

Desde este Mirador se puede observar toda la ciudad de Ibarra con su crecimiento poblacional. Tiene vista directa hacia: el Cerro Imbabura, Bosque Protector Guayabillas y vista de lado izquierdo hacia la laguna de Yahuarcocha. San Miguel Arcángel es considerado por los moradores el patrono y guardián de la Villa de San Miguel de Ibarra. La imagen del Arcángel San Miguel se encuentra ubicada en la loma Alto de Reyes en el barrio de Priorato de 13 m. y su base de 9 m.; 22 m. Total. El área está rodeada por un mirador, que forman un complejo que comprende 3392 m. El clima es moderado permitiendo ser disfrutada durante todo el año, con temperatura promedio de 17° C. Su ubicación es lindante con el sur-este de la ciudad de Ibarra.

**Autora:** Priscila Rosero

**Fuente:** Investigación

Cuadro N° 9: Caranqui, Templo del Sol

### **Caranqui , Templo del Sol**

Caranqui es una parroquia muy turística digna de ser llamada la cuna de los Incas. Es un lugar que tiene marcado su historia. El nombre Caranqui se debe al apellido de la madre de Atahualpa "Princesa Caranqui" quien a su vez era esposa de Huaynacpac padre de Atahualpa y Rumiñahui, este último no sería reconocido por su padre y se convertiría en enemigo a muerte para su hermano Atahualpa con quien mantuvo conflictos que terminaron en batallas. Estas batallas darían como resultado la muerte de los 11 hijos de Atahualpa, todas sus princesas y por último el mismo Atahualpa se dice que tenían la rara costumbre de que a todas las chicas a partir de los 6 años se les colocasen tablas con mucha presión en la parte superior del cráneo para que el mismo se aplastase y por consecuencia quedara plano, eso significaba belleza y posteriormente todas esas chicas serían princesas de Atahualpa desde los 12 años.

**Autora:** Priscila Rosero

**Fuente:** Investigación



Cuadro N° 10: Laguna de Yahuarcocha

<b>Laguna de Yahuarcocha</b>
Los Caranquis iniciaron una sangrienta batalla que culminó con el triunfo del Inca Huayna-Cápac. Una vez declarada la victoria en su favor ordeno matar a todos los hombres capaces de tomar las armas, donde murieron cientos, se dice q sus cadáveres fueron arrojados a la laguna, tiñendo de rojo sus aguas, de ahí su nombre Yahuarcocha significa “Lago de Sangre”, que se deriva de las raíces quichuas Yaguar=sangre y Cocha=lago. Actualmente la laguna se ha convertido en uno de los principales centros turísticos de la provincia de Imbabura, rodeada de miradores naturales y un entorno de cultivos y terrenos de indígenas.

**Autora:** Priscila Rosero

**Fuente:** Investigación

## **2.7. Posicionamiento Teórico Personal**

De acuerdo a las teorías generales del diseño gráfico se puede decir que la investigación se enmarca dentro de los parámetros del diseño editorial, de manera técnica y gráfica así se plantea la necesidad de dar respuestas a las realidades locales por medio de un libro “pop up” que promueve la conservación cultural. La revalorización de los íconos patrimonio, es la respuesta que muchos destinos encuentran en procesos de cambio y readaptación.

Teniendo en cuenta esto, se pretende analizar las posibilidades que un libro “pop up” ofrece para conservar, gestionar y valorizar el patrimonio histórico-cultural dentro de un modelo de desarrollo sustentable.

El patrimonio, por lo tanto, es el producto de un proceso histórico, dinámico, una categoría que se va conformando a partir de la interacción de agentes y diferentes situaciones, que obligan a obtener una mirada a largo plazo, tanto en la concepción como en el uso de los recursos.

La idea de un libro “pop up” nace de la necesidad de que en la ciudad de Ibarra no se ha realizado material bibliográfico de este tipo y siendo

una técnica innovadora se pretende dar a conocer los lugares más importantes de la ciudad realizando la parte colonial y la identidad propia de la ciudad.

Finalmente, la historia de los lugares patrimoniales de la ciudad de Ibarra es muy importante para la preservación y secuencia generacional de su historia en los jóvenes de 15 a 17 años.

## **2.8. Glosario de Términos**

**CMYK:** El modelo CMYK (acrónimo de Cyan, Magenta, Yellow y Key) es un modelo de colores sustractivo que se utiliza en la impresión a colores.

**Diseño Editorial:** El diseño editorial es la rama del diseño gráfico que se especializa en la maquetación y composición de distintas publicaciones tales como libros, revistas o periódicos.

**EPS:** PostScript encapsulado, o EPS, es un formato de archivo gráfico. Un archivo EPS es un archivo PostScript.

**GIF:** Graphics Interchange Format (CompuServe GIF) es un formato gráfico utilizado ampliamente en la World Wide Web, tanto para imágenes como para animaciones.

**Ícono:** Un ícono o icono es una imagen, cuadro o representación; es un signo o símbolo que sustituye al objeto mediante su significación, representación o por analogía, como en la semiótica.

**Ilustración:** Ilustración, estampa, grabado o dibujo que adorna ó documenta un libro. Componente gráfico que complementa o realza un texto.

**Publicidad:** La publicidad es una técnica de comunicación masiva, destinada a difundir o informar al público sobre un bien o servicio a través de los medios de comunicación con el objetivo de motivar al público hacia una acción.

**Renderización (Rendering):** Es el proceso de generar una imagen desde un modelo. Los medios por los que se puede hacer un renderizado van desde lápiz, pluma, plumones o pastel, hasta medios digitales en dos y tres dimensiones.

**Tipografía:** La tipografía (del griego τύπος *typos*, golpe o huella, y γράφω *grapho*, escribir) es el arte y técnica del manejo y selección de tipos, originalmente de plomo, para crear trabajos de impresión. De documentos (o webs) interconectados por enlaces de hipertexto, que se ejecutan en Internet.

**Iconografía:** Es la descripción del tema o asunto representado en las imágenes artísticas, así como de su simbología y los atributos que identifican a los personajes representados.

**Teorías:** Es un término que proviene del griego "theoria" que en el contexto histórico significaba observar, contemplar o estudiar, se refiere más bien a un pensamiento especulativo.

**Cromatismo:** Desarrollo amplio y variado de colores.

**Pragmatismo:** Se refiere al signo en relación con los usuarios, ¿cómo se comporta ese signo? Y cómo se comporta el usuario, esto depende del usuario también desde las relaciones sintáctica o semántica.

**Focalización:** La palabra focalización refiere la acción y resultado de focalizar, en tanto, focalizar implica dirigir el interés o los esfuerzos que se

encuentran al alcance de la mano hacia un centro o foco determinado

**Rasterizadas:** También llamada mapa de bits o bitmap. Una gráfico o imagen rasterizada es un fichero de datos que representa una matriz de píxeles (puntos de colores) denominada raster. En esta matriz el color de cada píxel es definido individualmente

**Imagen vectorial:** El concepto de imagen vectorial está vinculado a la imagen digital que se compone de objetos geométricos independientes. Las características de estos objetos, que pueden ser segmentos o polígonos, están definidas por atributos matemáticos que indican su color, posición,

**Tangible:** Con origen en el término latino tangibilis, la palabra tangible se utiliza para nombrar lo que puede ser tocado o probado de alguna forma.

**Ilustración:** lustración es la acción y efecto de ilustrar (dibujar, adornar). El término permite nombrar al dibujo, estampa o grabado que adorna, un documento decora un libro.

**Software:** Es una palabra que proviene del idioma inglés, Según la RAE, el software es un conjunto de programas, instrucciones y reglas informáticas que permiten ejecutar distintas tareas en una computadora.

**Bocetaje:** Derivado del término italiano bozzetto, el concepto de boceto se refiere al esquema o el proyecto que sirve de bosquejo para cualquier obra. Se trata de una guía que permite exhibir sobre un papel una idea general antes de arribar al trabajo que arrojará un resultado final.

**Arte digital:** es una disciplina creativa que comprende obras en las que se utilizan elementos digitales en el proceso de producción o en su exhibición.

**Figuras tridimensionales:** un objeto o ente es tridimensional si tiene tres dimensiones. Es decir cada uno de sus puntos puede ser localizado especificando tres números dentro de un cierto rango.

**Pop-up:** Se suele aplicar este término a cualquier libro tridimensional, móvil o desplegable aunque apropiadamente el término "libro móvil" abarca los libros pop-ups, transformaciones, libros de (efecto de) túnel, volvelles, solapas que se levantan (flaps),

**Solapa:** Una pieza plana, normalmente de cartón duro, que al levantarse o desdoblarse deja a la vista una ilustración oculta.

**Patrimonio:** Patrimonio procede del latín patrimonium y hace mención al conjunto de bienes que pertenecen a una persona, ya sea natural o jurídica

**Difusión:** Es la acción de difundir (propagar) El término, que procede del latín diffusio, hace referencia a la comunicación extendida de un mensaje

**Icónico:** Un ícono es una imagen o representación que sustituye a un objeto o a una idea por analogía o simbólicamente.

**Desenfocar:** Hacer perder la nitidez en una imagen fotografiada o grabada

**Troquelado:** El término troquel tiene varios usos. Puede utilizarse para nombrar al dispositivo cuyos bordes permiten marcar un papel

## 2.9. Interrogantes de la Investigación

¿Cómo recopilar los elementos estructurales para el diseño de un libro "pop up"?

¿Para qué ampliar la información bibliográfica y documental a cerca de los libros pop up y los íconos patrimoniales?

¿Cómo desarrollar la propuesta visual para contribuir a la difusión de este atractivo turístico cultural?

¿Cómo mejorar la imagen de los íconos tradicionales del cantón Ibarra para que los jóvenes se apropien de la cultura tangible e intangible?

¿Por qué desarrollar una propuesta física de un libro “pop up” con los íconos patrimoniales del cantón Ibarra?

## **CAPÍTULO III**

### **3. METODOLOGÍA DE LA INVESTIGACIÓN**

#### **3.1 Tipo de Investigación**

Se fundamentó en los siguientes tipos de Investigación:

##### **3.1.1. Investigación de Campo**

La investigación de campo se sustentó en un diagnóstico en la ciudad de Ibarra por medio de encuestas dirigidas a jóvenes de 15 a 17 años de la ciudad de Ibarra, para obtener la información directa de la población investigada analizando la situación real.

##### **3.1.2. Investigación bibliográfica y documental:**

En esta investigación se tomó en cuenta varios criterios de autores como base teórica para el desarrollo de la investigación y varios aspectos de información donde se detallen la historia y la relevancia de los íconos patrimoniales.

Fue una investigación bibliográfica ya que se utilizó diversas fuentes de consulta como libros, folletos, páginas web, e-books, revistas físicas y digitales, entre otras, donde se tomó referencias totales y parciales, con diferentes opiniones de autores donde se fundamentó cada una de las teorías e investigaciones, en todos los tipos de investigación antes mencionados se tomó citas de libros donde se halló la información, este

tipo de investigación es esencial para sustentar la existencia de los autores y los fundamentos que allí se encontró.

### **3.1.3. Investigación Tecnología**

Se realizó una investigación tecnológica ya que se presentan características que se vinculan de manera directa con la innovación tecnológica en la educación lo cual promueve a la inclusión de las tecnologías de la información y comunicación con sustento científico, la creación de un libro “pop up” gran parte se realizó en con medios digitales.

## **3.2. Método de Investigación**

### **3.2.1. Método Analítico**

Este método facilitó la recopilación de información indagando en cada indicador que permita determinar un diagnóstico real de los componentes estructurales para diseñar una propuesta visual de los íconos representativos de la ciudad de Ibarra.

El método analítico sintético se aplicó para estudiar diferentes maneras de utilizar el diseño y todos los elementos existentes en forma detallada para conocer sus ventajas y desventajas y poder aprovecharla al máximo.

La Recolección de datos e información bibliográfica es de gran utilidad para recopilar información, así se puede determinar la mejor propuesta gráfica para los íconos de la ciudad de Ibarra analizando los tipos de ilustración y la diferentes técnicas de promoción para que el mensaje llegue eficazmente.



### **3.2.2. Método Estadístico**

Se utilizó este método para tabular datos obtenidos en esta investigación lo que permitirá obtener una visión global de la situación actual de los íconos representativos de la ciudad de Ibarra y además se analizará los resultados obtenidos en esta investigación.

### **3.3. Método Sintético**

Este método reflejó en el desarrollo de la propuesta que amenora el problema de la poca información acerca de los íconos representativos de la ciudad de Ibarra, realizando una propuesta que reúna los requisitos identificados en base a los recursos y requerimientos que demanda la propuesta visual para estos íconos en la ciudad de Ibarra.

### **3.4. Técnicas e instrumentos de investigación**

#### **a) La Encuesta**

Se recolectó información de manera directa y verídica. La técnica mencionada está dirigida a jóvenes de 15 a 17 años de la ciudad de Ibarra. Como instrumento se utilizó formularios los cuales están desarrollados de acuerdo a las necesidades de información requeridas en nuestra investigación, y constan de una selección de preguntas abiertas y cerradas; las cuales permitirán al encuestado responder de una forma clara y comprensible.

#### **b) Criterio de Expertos**

Esta técnica ayudará a ampliar nuestros conocimientos sobre el diseño gráfico, técnicas de Ilustración, e iconografía, la encuesta pueden orientar y aclarar dudas e interrogantes sobre el uso del diseño gráfico en la

creación de material visual sobre los íconos representativos de la ciudad de Ibarra.

### 3.5. Población

El total de unidades requeridas en esta investigación de campo correspondiente a dos universos: Según el censo del INEC 2010 y las estadísticas de la Dirección distrital de Imbabura, la población de 4 a 17 años es de: 87972 adolescentes.

Y en la ciudad de Ibarra la población de 15 a 17 años es de 39736 se divide de la siguiente manera:

**Cuadro N° 11 Distribución de la Población**

<b>Nº</b>	<b>Colegios</b>	<b>Nº Estudiantes</b>
1	Fiscal	27815
2	Particular	11921
	<b>Total</b>	<b>39736</b>

**Fuente:** Dirección Distrital de Imbabura

#### 3.5.1 Muestra

Para determinar una muestra que sea significativa de la población. Se utilizó la siguiente fórmula:

$$n = \frac{PQ(N)}{N - 1\left(\frac{E^2}{K}\right) + PQ}$$

**En donde:**

**n = Tamaño de la muestra.**

**PQ = Varianza de la población, valor constante = 0.25**

**N = Población / Universo = 39736**

**(N-1) = Corrección geométrica, para muestras grandes >30**

**E = Error admisible en la Investigación (6%)**

**K = Coeficiente de corrección de error, valor constante = 2**

$$n = \frac{PQ(N)}{N - 1\left(\frac{E^2}{K^2}\right) + PQ}$$

$$n = \frac{0.25(39736)}{39735\left(\frac{0.06^2}{2^2}\right) + 0.25}$$

$$n = \frac{9934}{39735(0,0036 / 4) + 0.25}$$

$$n = \frac{9934}{39735(0,0009) + 0.25}$$

$$n = \frac{9934}{35,76 + 0.25}$$

$$n = \frac{9934}{36,01}$$

$$n = 275.856$$

$$n = 276$$

## CAPÍTULO IV

### 4. ANÁLISIS E INTERPRETACIÓN DE DATOS

#### 4.1. Encuesta a Jóvenes de 15 a 17 años

##### 1. ¿Cree usted que es importante conocer los íconos representativos del cantón Ibarra?

Cuadro N° 12: Importancia íconos

ALTERNATIVAS	FRECUENCIA	PORCENTAJE
Si	189	68%
No	49	18%
Tal vez	38	14%
<b>TOTAL</b>	<b>276</b>	<b>100%</b>

Autora: Priscila Rosero

Fuente: Investigación

Gráfico N° 5: Importancia íconos

##### ¿Cree usted que es importante conocer los íconos representativos del cantón Ibarra?

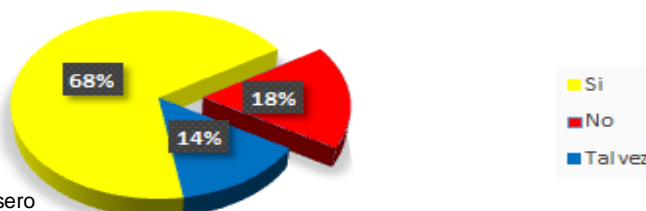

Autora: Priscila Rosero

Fuente: Investigación

#### Interpretación:

De acuerdo a las encuestas realizadas la mayor parte de encuestados consideraron que es importante conocer los íconos representativos del cantón Ibarra, en tanto una pequeña parte de ellos están en desacuerdo, mientras que un grupo ínfimo de personas no lo consideran prioritario. La mayoría de los encuestados afirman que es muy importante el conocimiento de los íconos patrimoniales de la ciudad de Ibarra ya que contribuye a mejorar la educación de los jóvenes de la ciudad.

## 2. ¿Le gustaría conocer sobre la cultura e identidad de la ciudad de Ibarra?

Cuadro N° 13: Cultura e Identidad

ALTERNATIVAS	FRECUENCIA	PORCENTAJE
Si	200	72%
No	58	21%
Tal vez	18	7%
<b>TOTAL</b>	<b>276</b>	<b>100%</b>

**Autora:** Priscila Rosero

**Fuente:** Investigación

Gráfico N° 6: Cultura e Identidad

### ¿Le gustaría conocer sobre la cultura e identidad de la ciudad de Ibarra?

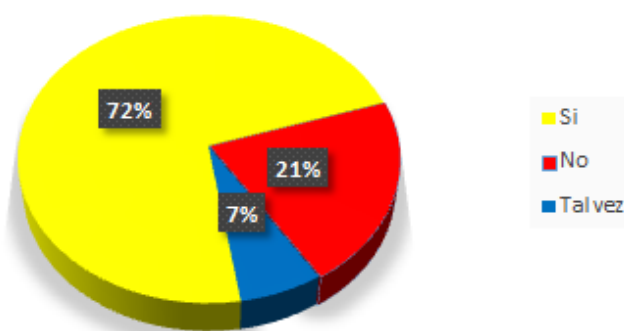

**Autora:** Priscila Rosero

**Fuente:** Investigación

### Interpretación:

De Los datos obtenidos se demuestra que a más de la mitad de encuestados les gustaría conocer sobre la cultura e identidad de la ciudad de Ibarra, en tanto una reducida cantidad de personas no creen necesario y el resto de encuestados muestran un desinterés.

La gran mayoría de los estudiantes confirmo que es muy importante conocer a cerca de la historia y cultura de la ciudad porque así se rescata las raíces de nuestros pueblos.

### 3. ¿Cuál de la siguiente lista considera el ícono más representativo de Ibarra?

Cuadro N° 14: Ícono más Representativo

ALTERNATIVAS	FRECUENCIA	PORCENTAJE
El Obelisco	69	20%
El torreón	30	9%
Parte Colonial de la Ciudad	51	15%
Yahuarcocha	37	11%
Iglesias	16	5%
Cuartel Viejo	43	12%
Otras	30	28%
<b>TOTAL</b>	<b>276</b>	<b>100%</b>

**Autora:** Priscila Rosero

**Fuente:** Investigación

Gráfico N° 7: Ícono más Representativo

¿Cuál de la siguiente lista considera el ícono más representativo de Ibarra?



**Autora:** Priscila Rosero

**Fuente:** Investigación

#### Interpretación:

Los encuestados mantiene opiniones divididas alegando cual es el ícono más representativos de la ciudad de Ibarra, pero prevaleciendo en mayor porcentaje se encuentra el ícono el Obelisco, con un poco más de la mitad de los encuestados manifiestan la parte colonial, aproximadamente menos de la mitad manifiestan sobre las iglesias y la otra cuarta parte hace referencia a los íconos más relevantes en la ciudad de Ibarra.

4. ¿Usted apoyaría la construcción de un libro con dibujos innovadores para dar a conocer los íconos representativos de la ciudad de Ibarra?

Cuadro N° 15: Construcción de un Libro

ALTERNATIVAS	FRECUENCIA	PORCENTAJE
Si	210	76%
No	66	24%
<b>TOTAL</b>	<b>276</b>	<b>100%</b>

**Autora:** Priscila Rosero

**Fuente:** Investigación

Gráfico N° 8: Construcción de un libro

¿Usted apoyaría la construcción de un libro con ilustraciones innovadores para dar a conocer los íconos representativos de la ciudad de Ibarra?

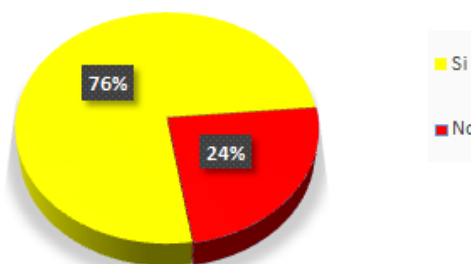

**Autora:** Priscila Rosero

**Fuente:** Investigación

**Interpretación:**

Las mayor cantidad de personas encuestadas están de acuerdo sobre apoyar la elaboración de un libro con dibujos innovadores para dar a conocer los íconos representativos de la ciudad de Ibarra mientras que una pequeña parte de representantes no muestran interés,

Los jóvenes están de acuerdo en apoyar la construcción de un libro con dibujos innovadores y también recalcan que no existe un libro igual en la ciudad

## 5. ¿Ha escuchado usted sobre la técnica pop up?

Cuadro N° 16: Técnica Pop Up

ALTERNATIVAS	FRECUENCIA	PORCENTAJE
Si	23	8%
No	253	92%
<b>TOTAL</b>	<b>276</b>	<b>100%</b>

**Autora:** Priscila Rosero

**Fuente:** Investigación

Gráfico N° 9: Técnica Pop Up

¿Ha escuchado usted sobre la técnica pop up?

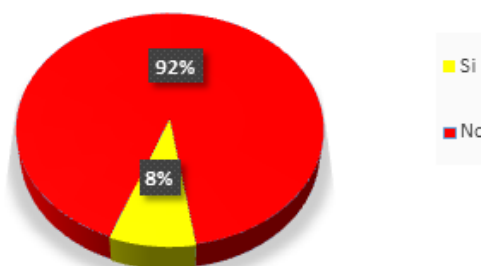

**Autora:** Priscila Rosero

**Fuente:** Investigación

### Interpretación:

Con respecto a la pregunta de si han escuchado de la técnica pop up, considerando el resultado de las encuestas podemos determinar que la gran mayoría de los encuestados afirman no conocer la técnica pop up mientras que los restantes alegan conocer sobre esta técnica.

Se considera que la mayor cantidad de encuestados no conocen sobre dicha técnica, se procede a rescatar la técnica pop up de una manera nueva e innovadora para que los estudiantes se apropien.



## 6. ¿Le gustaría que se realice un libro interactivo para la promoción de los lugares patrimoniales?

Cuadro N° 17: Libro Interactivo

ALTERNATIVAS	FRECUENCIA	PORCENTAJE
Si	265	96%
No	11	4%
<b>TOTAL</b>	<b>276</b>	<b>100%</b>

**Autora:** Priscila Rosero

**Fuente:** Investigación

Gráfico N° 10: Libro Interactivo

¿Le gustaría que se realice un libro interactivo para la promoción de los lugares patrimoniales?

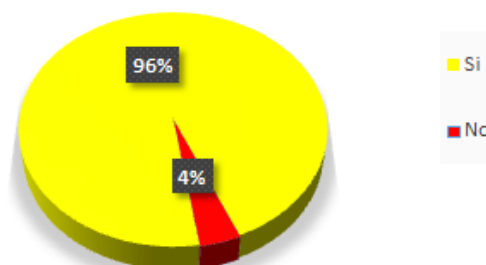

**Autora:** Priscila Rosero

**Fuente:** Investigación

### Interpretación:

De las personas encuestadas acerca de que le gustaría que se realice un libro interactivo para la promoción de los lugares patrimoniales, a un considerable grupo de personas les interesa la realización de un libro interactivo en tanto un grupo ínfimo de encuestados muestras apatía.

Casi en la totalidad de los encuestados afirman que les gustaría un libro interactivo para la difusión de los íconos de la ciudad de Ibarra, esto refleja la ausencia de la cultura y de la lectura ya que los libros se han reemplazo con información digital.

## 7.- ¿Conoce usted a cerca del arte gráfico contemporáneo?

Cuadro N° 18: Arte Gráfico Contemporáneo

ALTERNATIVAS	FRECUENCIA	PORCENTAJE
No sé de qué se trata	111	40%
Sé de qué se trata	12	5%
No es de importancia	56	20%
Me interesa me gustaría conocer más	97	35%
<b>TOTAL</b>	<b>276</b>	<b>100%</b>

**Autora:** Priscila Rosero

**Fuente:** Investigación

Gráfico N° 11: Arte gráfico contemporáneo

¿Cree usted que la producción de libros es importante para el crecimiento de una ciudad?

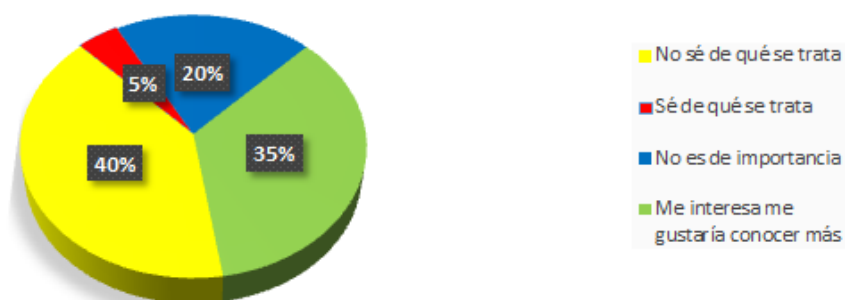

**Autora:** Priscila Rosero

**Fuente:** Investigación

### Interpretación:

En su gran mayoría los encuestados afirman sobre la preguntan de si conoce el arte gráfico contemporáneo, un grupo considerable afirma no conocer sobre este tema, mientras un grupo reducido alegan conocer sobre esta propuesta, menos de la mitad consideró que no es importante, pocas personas consideran importante la difusión de esta técnica.

La mayoría de los encuestados dicen que no conocen el arte contemporáneo pero que les gustaría que se les diera a conocer para poder adquirir mayor conocimientos.

## 8.- ¿Le gustaría que se promocióne los lugares patrimoniales de la ciudad de Ibarra?

Cuadro N° 19: Promoción Lugares Patrimoniales

ALTERNATIVAS	FRECUENCIA	PORCENTAJE
Si	165	60%
No	111	40%
<b>TOTAL</b>	<b>276</b>	<b>100%</b>

**Autora:** Priscila Rosero

**Fuente:** Investigación

Gráfico N° 12: Promoción Lugares Patrimoniales

### ¿Le gustaría que se realice un libro interactivo para la promoción de los lugares patrimoniales?

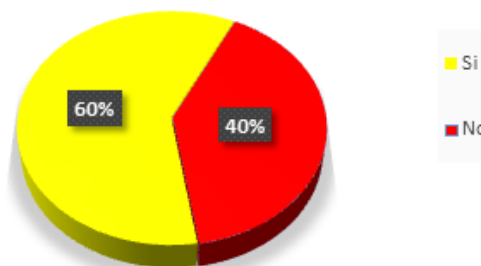

**Autora:** Priscila Rosero

**Fuente:** Investigación

### Interpretación:

Los encuestados mantienen opiniones divididas en cuanto a si les gustaría que se promocióne los lugares patrimoniales, prevaleciendo en mayor porcentaje están de acuerdo en la promoción de los lugares patrimoniales, mientras tanto casi a la par un grupo no está muy de acuerdo con esta propuesta.

La mayoría de los encuestados afirmo que les gustaría que se promocióne los lugares de la ciudad ya que así se fortalecerá el turismo y mejorará la imagen de la ciudad a nivel nacional e internacional.

## 9. ¿Cree usted que la producción de libros es importante para el crecimiento de una ciudad?

Cuadro N° 20: Producción de Libros

ALTERNATIVAS	FRECUENCIA	PORCENTAJE
Muy Importante	118	43%
Poco Importante	117	42%
Nada Importante	41	15%
<b>TOTAL</b>	<b>276</b>	<b>100%</b>

**Autora:** Priscila Rosero

**Fuente:** Investigación

Gráfico N° 13: Producción de libros

¿Cree usted que la producción de libros es importante para el crecimiento de una ciudad?

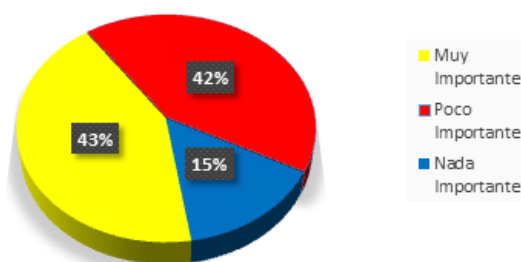

**Autora:** Priscila Rosero

**Fuente:** Investigación

### Análisis e interpretación de Resultados:

Los datos obtenidos a través de las encuestas indican que la mayor parte de encuestados están de acuerdo con la creación de un soporte impreso o digital para el crecimiento de una ciudad, aproximadamente un grupo menos de la mitad están poco de acuerdo con esto y un grupo muy reducido de la totalidad no consideran importante la creación de un medio para el crecimiento de la ciudad.

Los estudiantes encuestados tienen claro que la producción de libros fortalece el crecimiento de la ciudad ya que mejora la cultura y el crecimiento de cada persona.

## 10. ¿Usted compraría un libro de la ciudad de Ibarra?

Cuadro N° 21: Compraría un libro de la ciudad

ALTERNATIVAS	FRECUENCIA	PORCENTAJE
Sí	252	91%
No	24	9%
<b>TOTAL</b>	<b>276</b>	<b>100%</b>

**Autora:** Priscila Rosero

**Fuente:** Investigación

Gráfico N° 14: Compraría un libro de la ciudad

¿Usted compraría un libro de la ciudad de Ibarra?

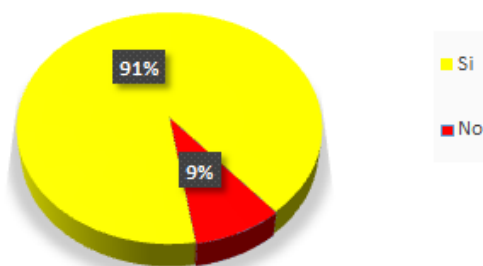

**Autora:** Priscila Rosero

**Fuente:** Investigación

### Análisis e interpretación de Resultados:

Los encuestados mantienen opiniones divididas en cuanto si comprarían un libro de la ciudad de Ibarra, el mayor porcentaje están de acuerdo y un mínimo grupo son indiferentes.

Existe un interés general en si compraría libros hechos en la ciudad de Ibarra es por ello que si se incrementa la producción de libros en la ciudad también se debe hacer compromisos con las autoridades para que contribuyan a la distribución de estos libros.

## **CAPÍTULO V**

### **5. CONCLUSIONES Y RECOMENDACIONES**

#### **5.1. Conclusiones**

- Poca preocupación entre los jóvenes de 15 a 17 años genera un acrecentamiento de la identidad cultural.
- Es necesaria un libro “pop up” con características alternativas que efectivice el nivel persuasivo y atraiga a los jóvenes de 15 y 17 años a conocer más sobre los íconos patrimoniales.
- La mayoría de los encuestados afirmo que la adquisición del libro Ibarra en papel “pop up” cuenta como material bibliográfico sobre los íconos patrimoniales.
- Se pretende que cualquier ciudadano del Ecuador y del mundo pueda acceder y conocer el libro Ibarra en Papel “pop up “a través de los medios de difusión para mejorar sus conocimientos de la cultura Ibarreña de una manera entretenida.

## 5.2. Recomendaciones

- Se recomienda a los Diseñadores Gráficos abarcar temas culturales, sociales, mediante la ilustración.
- La participación activa de las autoridades es muy importante, ya que de esta manera se concientizará a todos los ibarreños sobre la importancia de difundir la riqueza de los íconos patrimoniales de la ciudad de Ibarra.
- Se recomienda que las autoridades de turno inviten a los diferentes establecimientos educativos de la ciudad de Ibarra para que conozcan y difundan el libro Ibarra en papel “pop up”.
- Se recomienda la participación activa de las autoridades de la casa de la cultura núcleo de Imbabura realizar campañas masivas publicitarias para difundir los íconos patrimoniales por medio de exhibiciones.

### **5.3. Preguntas Directrices**

#### **a) ¿Cómo recopilar los elementos estructurales para el diseño de un libro “pop up”?**

En la investigación se seleccionó los componentes más importantes para la construcción de un libro “pop up” estos parten de las bases del diseño editorial y la adecuación de sistemas móviles de acuerdo a la forma del ícono patrimonial, para poder realzar su forma y estructura. Se utilizaron sistemas básicos para que los íconos patrimoniales no pierdan su estructura propia.

#### **b) ¿Para qué ampliar la información bibliográfica y documental a cerca de los libros “pop up” y los íconos patrimoniales?**

La información bibliográfica fue importante y trascendental ya que contribuyó a incrementar los conocimientos de la investigadora y para que el trabajo de investigación realizado tenga un sustento lógico y científico dónde se explican los puntos más importantes y técnicos sobre la técnica “pop up”, que se detalla en los íconos patrimoniales y su importancia en la actualidad.

#### **c) ¿Cómo desarrollar la propuesta visual para contribuir a la difusión de este atractivo turístico cultural?**

Se plantea como propuesta alternativa la creación de un libro pop up donde se emulan los íconos patrimoniales para que la persona que manipula el libro se entretenga y se dé cuenta de la importancia de estos íconos además se cuenta con un diseño sobrio, alegre, juvenil que llama la atención y cuenta con información que es de gran utilidad sobre la historia de estos íconos.



**d) ¿Cómo mejorar la imagen de los íconos tradicionales del cantón Ibarra para que los jóvenes se apropien de la cultura tangible e intangible?**

Se promueve con esto la difusión de los íconos patrimoniales de la ciudad ya que no se ha contado con una campaña o un material gráfico donde se cuente la importancia para la cultura e identidad de la ciudad, se da a conocer la importancia de la cultura propia para crear conciencia de valorar lo propio para la transmisión de conocimientos tangibles e intangibles como dicta la Constitución Política del Ecuador.

**e) ¿Por qué desarrollar una propuesta física de un libro pop up con los iconos patrimoniales del cantón Ibarra?**

Se propone un libro físico ya que el valor de los libros en la actualidad ha perdido importancia y por la tecnología actual se ha perdido la magia de la lectura esta propuesta es innovadora y de creación propia ya que en la Universidad Técnica del Norte no se ha creado ningún otro trabajo parecido, de esta manera el libro se convertirá en difusor de la cultura y de apoyo didáctico para los docentes que pretendan enseñar a los estudiantes la importancia de estos íconos.

## **CAPÍTULO VI**

### **6. PROPUESTA ALTERNATIVA**

#### **6.2.1. Objetivo General:**

Revalorizar los íconos patrimoniales de la ciudad de Ibarra por medio de publicaciones del libro Ibarra en papel “pop up”.

#### **6.2.2. Objetivos Específicos**

- Conseguir por medio del libro “pop up” con ilustraciones contemporáneas instruir al público objetivo manteniendo el interés entre el lector joven
- Proporcionar el Libro Ibarra en papel “pop up” con canales de comunicación no personales, los cuales incluyen medios de difusión impresos al aire y de exhibición
- Realizar un prototipo del libro “pop up”
- Difundir el libro Ibarra en papel “pop up” a todas las personas que quieran conocer más la historia de la ciudad.

#### **6.3. Fundamentación**

##### **6.3.1. Fundamentación Social**

La lectura es parte fundamental para la formación de los individuos, ya que el desarrollo de toda sociedad viene del proceso intelectual de las

personas que lo componen, una buena formación científica, técnica, humana y cultural enriquecen a cada ser, por ende a su colectividad.

Ibarra en papel “pop up”, fomenta la adquisición de conocimientos enriqueciendo la visión de la realidad, intensificando el pensamiento lógico y creativo, facilitando la capacidad de expresión. Con un papel fundamental en el incremento de la capacidad intelectual y por lo tanto de nuestro desarrollo como ser humano independiente.

El libro “pop up” promueve pensar, ya que se capta detalles más relevantes y se brinda un juicio crítico sobre lo que se está leyendo y observando además el libro “pop up” no solo cuenta con texto si no también con ilustraciones en relieve que forma parte del entono.

#### **6.4. Fundamentación Cultural**

Ibarra en papel “pop up”, pretende recuperar la conciencia en los jóvenes del valor de la cultura propia de la ciudad de Ibarra y de la lectura, contribuyendo a saber leer y saber comprender perfeccionando el verdadero conocimiento de la cultura tangible y del significado intangible, incentivando su imaginación y aumentando el conocimiento académico para mejorar el nivel cultural de la sociedad. En definitiva un libro “pop up” implica aprender a deducir, crear, soñar y ayuda a cada persona a ser tolerante y respetuoso de las diversas maneras de pensar de los demás, aprendiendo a observar la sociedad desde un nuevo punto de vista mucho más objetivo, valorando la realidad propia.

#### **6.5. Fundamentación Tecnológica**

En la actualidad la tecnología promueve todo lo que está a nuestro alrededor, la vida cotidiana está rodeada por tecnología, sin embargo esta

tecnología no ha sido utilizada de la mejor manera en la educación ya que los jóvenes están inmersos en las redes sociales y juegos, que no son dañinos pero en exceso son perjudiciales, es así que la tecnología debe ser un auxiliar para la difusión de contenidos, culturales, educativos y de investigación.

La propuesta de un libro “pop up” está ligado a las nuevas tecnologías ya que toda la maquetación se la realizo en medios digitales dando una propuesta que se adapte al mundo actual, creando esquemas de pensamiento de integración de la cultura propia de la ciudad de Ibarra, con una mayor participación en las mentes jóvenes.

En los aspectos de tecnología de la comunicación e información se manejó como propuesta fundamental los aspectos sociales y culturales ya que éstos permitieron impulsar las condiciones adecuadas para que interactúen todos los jóvenes y generar una diversidad de conocimientos de los íconos patrimoniales de la ciudad de Ibarra.

El Ecuador es un país que está creciendo económica, social, cultural, y en tecnología es así que se ha creado una conciencia propia muy arraigada donde se da mucha importancia a la cultura indigenista, a los lugares patrimoniales de las ciudades para exportar esa identidad. Según Manuel Castells, autor del libro Network Society hace referencia a que el internet ha desplazado a los libros “pop up” pero que una sociedad que olvida sus orígenes está destinado al fracaso es por ello que un libro “pop up” confirma la idea innovadora de seguir promocionando la ciudad de Ibarra mediante sus íconos patrimoniales.

## **6.6. Fundamentación Educativa**

Para enseñar a cualquier persona en la actualidad se requieren de mecanismos nuevos para llamar la atención del sujeto que vaya a

apoderarse de ese conocimiento, un libro “pop up” constructivista parte de los enseñanzas adquiridas, nuevos conocimientos y nuevas experiencias.

Los libros “pop up” promueven la educación creativa desarrollando habilidades naturales y espontáneas en los jóvenes a los que se está enfocado el presente trabajo de difusión de los íconos patrimoniales.

En los aspectos más relevantes de la educación el libro “pop up” contribuye a rescatar y a contrarrestar las imágenes generadas por las culturas extranjeras, siendo un método libre desarrollando competencias y conductas nuevas y mejoradas.

## **6.7. Fundamentación Teórica**

### **6.7.1. Ilustración**

**“La Ilustración es un dibujo o un representación gráfica impresa que se utiliza para hacer más atractivo una publicación para ampliar el contenido”**  
(BALLESTER, 2010, pág. 23)

Los orígenes de la ilustración son tan antiguos como los de la escritura. Las raíces, tanto de la ilustración como del texto, se encuentran en los pictogramas (símbolos que representan palabras o frases) y en los jeroglíficos (imágenes de objetos que representan palabras, sílabas o sonidos) desarrollados por culturas antiguas como los egipcios, los mayas, los olmecas o los hititas entre otros.

En la edad media, los libros ilustrados eran producciones especiales para ceremonias y exhibiciones y al artista se le pedía no solamente decorar, sino explicar el texto, esto es, crear imágenes que tuvieran una función práctica en el contenido visual. En una época en la que la gente no sabía leer, estas ilustraciones eran valiosos auxiliares para la

comprensión del texto. El redactor escribía el texto, mientras que el pintor ponía las miniaturas, hacía las iniciales y decoraba los bordes.

Algunas veces las ilustraciones cubrían toda una página otras veces las imágenes eran más importantes que las palabras y las pinturas eran puramente descriptivas, o al menos es lo que trataban de ser.

En sus libros científicos, Leonardo Da Vinci, consideraba que la tarea de las palabras era explicar la imagen y el propósito de las pinturas es comunicar información. Por supuesto que Da Vinci tiene un lugar muy importante en la historia de la ilustración.

## **6.8. Diseño Editorial**

El diseño editorial es la rama del diseño gráfico que se especializa en la maquetación y composición de distintas publicaciones tales como libros, revistas o periódicos. Incluye la realización de la gráfica interior y exterior de los textos, siempre teniendo en cuenta un eje estético ligado al concepto que define a cada publicación y teniendo en cuenta las condiciones de impresión y de recepción. Los profesionales dedicados al diseño editorial buscan por sobre todas las cosas lograr una unidad armónica entre el texto, la imagen y diagramación, que permita expresar el mensaje del contenido que tenga valor estético y que impulse comercialmente a la publicación.

## **6.9. Componentes de un Libro**

Un libro es un compilado de información que puede estar estructurado en múltiples unidades o sobre el mismo tema, de forma secuencial o aleatoria, Puede estar estructurado por uno o varios volúmenes que conforman una colección y su formato y aspecto varían de acuerdo al tipo

de información que contenga. Es así como encontraremos textos de estudio, de material literario como la novela, la narrativa, el ensayo, el cuento, textos de información estadística entre otros.

**“Existen diversos formatos y soportes para la realización de libros y la creatividad sólo se ve limitada por las necesidades del cliente y el presupuesto. Sin embargo es bueno considerar la duración que va a tener la información que se diagrama ya que de ello dependerá principalmente la selección del papel.”** (ROBLES, 2013, pág. 45)

Los libros, están compuestos por una serie de partes que lo hacen el medio impreso más complejo de todos, diferente a la revista y al periódico. Puede ser encuadernado de diversas formas y puede llevar tapa dura forrada en tela o cuero, lo que le ofrece mayor grado de resistencia y durabilidad, atractivo y elegancia. El uso del color está determinado por la información con la que va a manejar. Por ejemplo, un cuento no necesariamente debe llevar ilustraciones cada página, se hacen combinaciones de largos párrafos para contrastarse con imágenes ilustradas para darle vida al texto.

## **6.10. Partes y elementos de un libro**

### **a) Portada**

En esta página el título del nombre del libro que suele venir en una tipografía más grande y está acompañado por nombre del autor.

### **b) Guardas**

Generalmente al abrir un libro lo primero es una hoja en blanco. Esto puede o no ocurrir, según la edición, ya que los libros se imprimen en pliegos, y cada pliego contiene 8 hojas, es decir, los libros siempre deben

tener páginas en múltiplos de 8. Si a un libro le faltan hojas para llegar a un múltiplo del 8, se rellena con páginas en blanco al frente y final del libro. Estas hojas suelen ser muy útiles ya que se puede hacer anotaciones. .

### **c) Páginas Preliminares**

A partir de aquí cada edición puede variar, según la información que contenga. Las opciones disponibles son las siguientes:

#### **a) Índice**

También puede venir al final de la obra; es el listado de Capítulos y contenido del libro.

#### **b) Prólogo**

Es elaborado por el autor y en él suele expresar algún pensamiento sobre su obra.

#### **c) La obra**

También conocido como texto principal o cuerpo de la obra, es el texto principal del libro, donde sucede la historia.

#### **d) Bibliografía**

Es la lista de obras utilizada por el autor para la redacción de su texto. También pueden incluirse títulos de obras que el autor considera que pueden ser relevantes para que el lector las consulte posteriormente.

**e) Agradecimientos.-** También pueden ir al inicio del libro, ya sea en la dedicatoria o dentro del Prólogo. Suelen ir dirigidos a las personas que ayudaron al autor a que su obra se publicara.



## 6.11. Ubicación Geográfica

Gráfico N° 15: Mapa de Ubicación

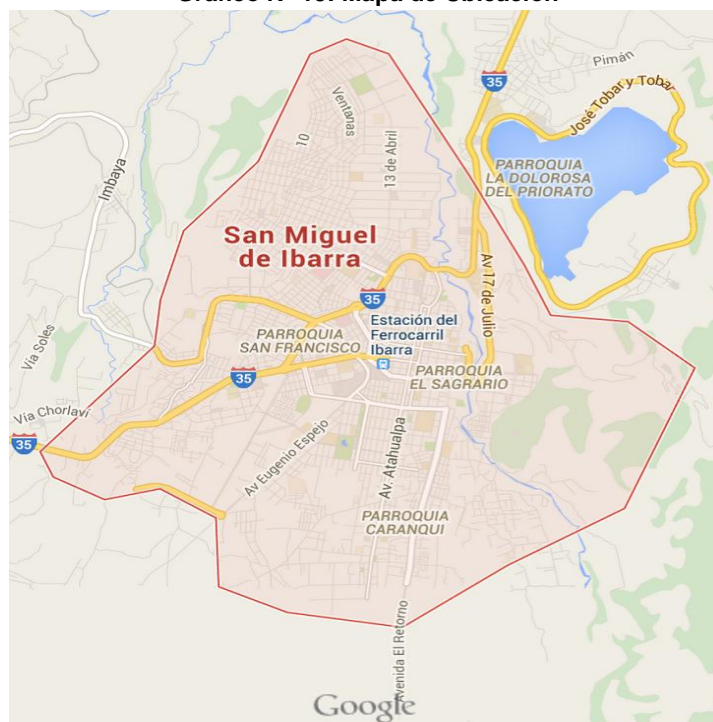

Fuente: Google Maps

Cuadro N° 22: Ubicación Geografía

<b>País:</b>	Ecuador
<b>Provincia:</b>	Imbabura
<b>Cantón:</b>	Ibarra
<b>Parroquia:</b>	San Francisco
<b>Beneficiarios:</b>	Población de 15 a 17 años

Fuente: Google Maps

La presente investigación fue realizada en el sector centro colonial de la ciudad de Ibarra capital de la Provincia de Imbabura que se encuentra localizada al norte de la serranía de Ecuador, al sur de Tulcán a 125 Km. y al noreste de Quito en 115 Km. Ibarra conocida como la Ciudad Blanca del Ecuador, también es considerada una ciudad turística dedicada a varias actividades principales, dentro de las cuales están: el comercio, la industria, la agricultura, la artesanía y el turismo, convirtiéndola a la ciudad

en el centro de la actividad comercial debido a que en ella se encuentran un sin número de industrias y de empresas en general.

## **6.12. Desarrollo de la Propuesta**

### **6.12.1. Introducción**

El presente trabajo de investigación está compuesto por varias partes que explican paso a paso la construcción de un libro “pop up” de los íconos patrimoniales de la ciudad de Ibarra, así se puede hablar de: descripción técnica, creación práctica, y resultado final. Se ha dividido el proceso para presentar un documento que sea de utilidad como fuente bibliográfica para futuras investigaciones relacionadas con el tema de libros “pop up”.

**1. La Descripción Técnica** corresponde a las bases técnicas del proyecto: dónde se abordará temas de importancia cómo el público objetivo, el formato, el tamaño, la retícula, el desarrollo de la identidad corporativa del libro, colores, nombre, la idea, el texto del libro, todo lo relacionado con el desarrollo de la primera parte para la diagramación.

**2. La creación práctica,** corresponde a la puesta en marcha del libro hace referencia al bocetaje, a la digitalización de la ilustraciones, a la descripción de las páginas, a los mecanismos utilizados, a las pruebas de armado, a la descripción de fondos, diseño de portada y contraportada, páginas interiores, esta parte describe paso a paso el trabajo manual y su digitalización.

**3, El resultado final,** hace referencia a la aplicación de la investigación para demostrar el resultado obtenido. Demostrando la realización de un libro “pop-up” con ilustraciones contemporáneas para jóvenes de 15 a 17 años, con el título “Ibarra en papel”, con el que se pretende fomentar el

hábito de lectura y demostrar la importancia del rescate patrimonial de los íconos más representativos a través de los mecanismos móviles, la tridimensionalidad y por supuesto los pop-ups.

La propuesta de creación del libro “pop up” Ibarra en papel, se construyó con textos que entretienen y despierten la curiosidad de los jóvenes de 15 a 17 años para fomentar el hábito lector y el aprendizaje cultural a través de la lectura, de una forma entretenida.

Además, una particularidad de este libro es la capacidad de manipulación por parte del lector, ya que se puede mover, tocar y observar, a través de los mecanismos utilizados en cada ícono patrimonial.

# 1

## **Descripción Técnica**

## 1. Descripción Técnica

### 1.1. Necesidad

En la ciudad de Ibarra no se ha creado material visual para la promoción de los íconos patrimoniales.

Estos íconos son de vital importancia para la transmisión de los conocimientos culturales y patrimoniales de la ciudad es así que un medio para promover estos íconos es un libro “pop up” que cuenta con varios beneficios ya que se fomentó el hábito de la lectura a través de ilustraciones contemporáneas y un texto adaptado a las necesidades e intereses de los estudiantes de 15 a 17 años de la ciudad de Ibarra.

Es así que a través de la lectura se adquieren muchos conocimientos de los íconos patrimoniales para la formación integral del individuo, este libro contribuirá a la comprensión y desarrollo del lenguaje y de habilidades motrices.

### 1.2. Público Objetivo

Cuadro N° 23: publico objetivo

<b>Edad:</b>	15 a 17 años
<b>Sexo:</b>	Masculino y Femenino
<b>Ubicación geográfica:</b>	Ibarra
<b>Estilo de Vida:</b>	Bajo, Medio, Alto

**Autora:** Priscila Rosero

**Fuente:** Priscila Rosero

Luego de realizar un análisis en la identificación del público objetivo, se analiza y señala sus principales características para que, en base a éstas se pueda conocer de mejor manera la efectividad del libro “pop up”.

### **1.3. Geográficas:**

La cultura ecuatoriana es una mezcla de las influencias del conquistador español, con las tradiciones ancestrales de pueblos precolombinos. La población del Ecuador pertenece a diferentes etnias, por tanto es muy diversa.

La región norte llana se caracteriza por sus valles majestuosos por las alturas de sus montañas, cristalina por sus ríos y por sus lagos.

Ibarra cuenta con una diversidad de estructuras culturales que no han sido promocionadas es por ello la realización de un libro “pop up” de los lugares más representativos para reforzar su identidad y mejorar la calidad de vida de sus habitantes.

### **1.4. Demográficas:**

El presente estudio se dirigió para personas en un promedio de edad de 15 hasta 17 años, en género masculino y femenino con grado de educación y con un nivel económico bajo, medio y alto sin discriminar el status económico de las personas.

### **1.5. Psicográficas:**

Personas con un nivel cultural medio que se interesen por las costumbres, íconos tradicionales de un pueblo representados en escenas.

### **1.6. Conductuales:**

Partiendo de esta perspectiva el libro “pop up” ofrece una recopilación de lo más trascendental de los íconos patrimoniales a las personas con distintos grados de complejidad y variedad de personalidades dando una pauta generadora para el aprendizaje de nuevos conocimientos

enfocados a la historia propia del cantón, realzando el patrimonio tangible e intangible en el desarrollo cultural de la ciudad.

### 1.7. Soporte

Los libros con mecanismos móviles, conocidos actualmente como libros “pop up” han deleitado y entretenido tanto a lectores como a no lectores, a niños y adultos desde hace 700 años.

A través del doblado del papel y el movimiento que esto crea los artistas “pop up” y los ingenieros del papel, han logrado transformar el papel desde el plano a la tridimensionalidad. El libro “pop up” Ibarra en papel cuenta con las siguientes características físicas:

**Cuadro N° 24: Soporte Final**

<b>Tamaño del Libro Cerrado:</b>	21,7 x 30,5 cm
<b>Tamaño del Libro Abierto:</b>	47,4 x 30,5 cm
<b>Numero de Paginas:</b>	25
<b>Disposición:</b>	Vertical
<b>Tipo de Impresión:</b>	Full color, impresión offset
<b>Tipo de papel:</b>	Cartulina Kimberly de 200 gr
<b>Portada:</b>	papel couche mate plastificado, 150gr.
<b>Encuadernación:</b>	Encolado al calor.
<b>Finalizado:</b>	Pasta dura

**Autora:** Priscila Rosero

**Fuente:** Priscila Rosero

### 1.8. Descripción del contenido del libro

El contenido de este libro “pop up” está compuesto por páginas iniciales, 8 íconos representativos de la ciudad de Ibarra que están dispuestos en un orden cronológico de la siguiente manera como se muestra a continuación:

1. Guarda
2. Introducción
3. Contenido
4. Ubicación
5. Laguna de Yahuarcocha
6. Caranqui, Templo del Sol
7. La Esquina del coco
8. El Antiguo Cuartel Militar
9. El Torreón
10. El Obelisco
11. La Estación del Tren
12. Mirador Arcángel San Miguel

### 1.9. Estructura

El contenido del libro “pop up” fue diagramado en tamaño A3 (42 x 29.7 cm) y dividido en la mitad A4 (21 x 29,7 cm) para la realización del libro “pop up” a continuación se presenta la disposición del libro:

Gráfico N° 16: Libro abierto

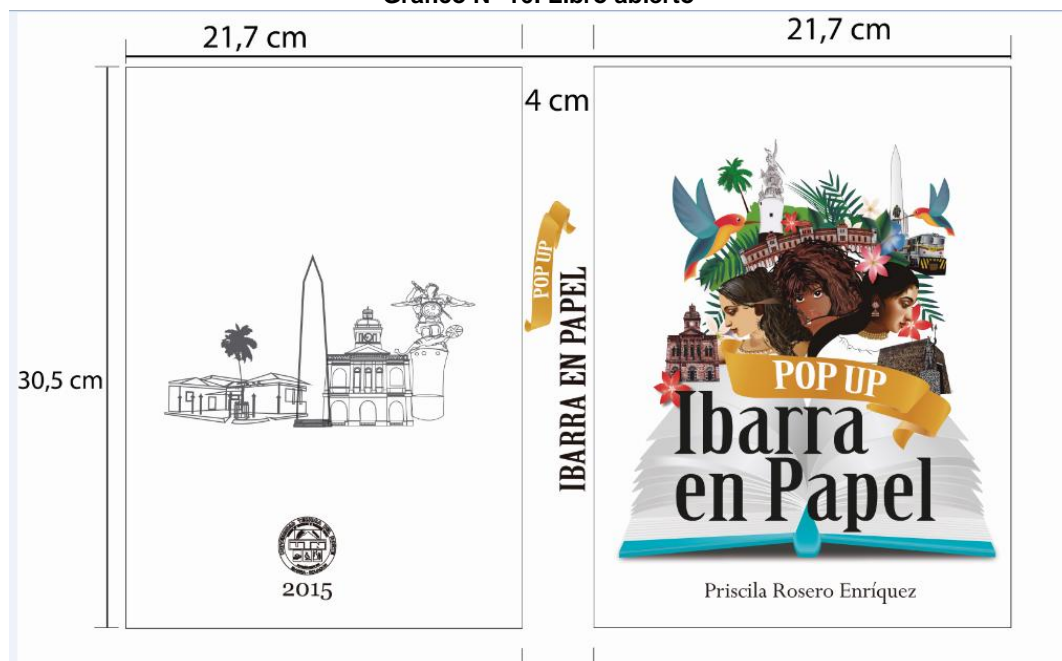

**Autora:** Priscila Rosero  
**Fuente:** Priscila Rosero



Gráfico N° 17: Libro cerrado



**Autora:** Priscila Rosero  
**Fuente:** Priscila Rosero

### 1.10. Retícula

Entendemos que la retícula puede definirse como una estructura bidimensional que permite organizar ciertos elementos o contenidos.

La retícula del libro pop up fue diseñada de acuerdo a la necesidad del libro y todas las páginas cuentan con la misma estructura y los mismos márgenes.

Gráfico N° 18: Retícula General

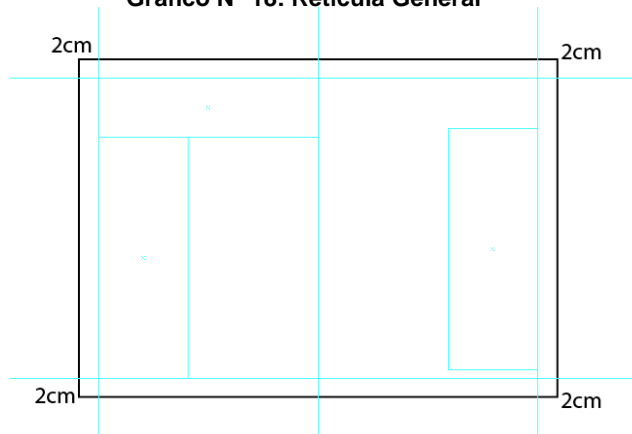

**Autora:** Priscila Rosero  
**Fuente:** Priscila Rosero

Gráfico N° 19: Retícula General

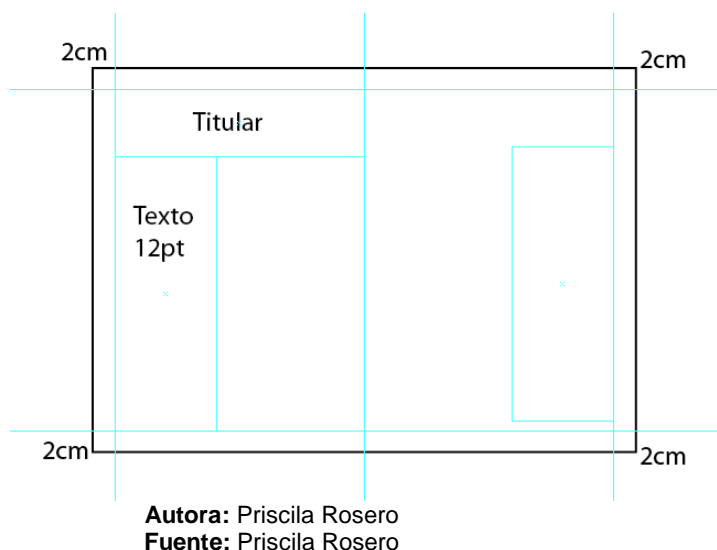

### 1.11. Nombre del Libro

**Ibarra en papel**, pretende ser el inicio de un proceso de promoción y de sensibilización hacia la importancia conservar y promover los bienes patrimoniales, ampliando los radios de acción educando a las nuevas generaciones bajo un enfoque integral, incorporando estos íconos patrimoniales, a una idea creativa como es un libro “pop up”, así se tendrá una actuación de rescate y conservación.

También se busca hacer un acercamiento reflexivo entre la interpretación, el significado y sentido de identidad que ha generado la sociedad en relación a los íconos patrimoniales.

Ibarra en papel, intenta promover la identidad, memoria colectiva, valoración, patrimonio y sentido de pertenencia, que se encuentran estrechamente vinculados. Aquí este libro “pop up”, ofrece una visión multidisciplinaria donde se detalla la historia de cada ícono.

Ibarra en papel, representa los íconos patrimoniales también se destacan fechas conmemorativas de grandes acontecimientos que marcan hitos en la sociedad, es así como se conjugan fecha y monumento dando paso a transformaciones urbanas.

## 1.12. Concepto Editorial

**NOMBRE DEL LIBRO:** Ibarra en Papel

**ESTILO:** Libro Ilustrado “Pop up”.

**RECURSOS VISUALES:**

Ilustración.

Redacción corta.

Impresión.

La elaboración de un libro “pop up” represento un camino para dar a conocer la importancia de los íconos patrimoniales de la ciudad de Ibarra. El contenido de este libro presenta la propuesta de promoción de los íconos de la ciudad de Ibarra.

Este libro “pop up” constituye un aporte a la investigación, se pretende alcanzar objetivos, con el fin de obtener resultados que beneficien a las personas involucradas.

El concepto que se utiliza para el libro “pop up” es un diseño que esté al alcance de sus clientes potenciales de una manera cómoda y amigable.

Este diseño procura tener calidad y que sea profesional es también una obra digital e impresa en la que se mostraran las tendencias del diseño.

El libro Ibarra en Papel “pop up” está constituido por diversas íconos patrimoniales donde se abordan los temas más trascendentales y se muestra una perspectiva de la ilustración del ícono.

### a) Equipo Editorial:

**Responsable:** Dirección Editorial, Diseñadora, Diagramación, Ilustradora Redacción y el trabajo que ello implica serán asumidos por la autora Priscila Andrea Rosero Enríquez, también se contó con la ayuda del Director de Trabajo de Grado el Lic. Carlos Almeida

**1.13. Colores Utilizados.-** A continuación se presentan los colores utilizados en el libro Ibarra en papel “pop up”, estos colores son los más representativos, ya que en las ilustraciones se ha utilizado todas sus variaciones:

**Cuadro N° 25: Colores**

	<b>AZUL:</b> Es el color del agua, del cielo, del planeta, por lo tanto es color de vida, nos hacen sentir tranquilos y protegidos de todo el alboroto y las actividades del día.
	<b>NARANJA:</b> Es un color "amigable" con mucha fuerza, energético, vibrante. Es una combinación de rojo y amarillo por lo que comparte algunas características comunes de estos dos colores.
	<b>VERDE:</b> Es el color de la sanación en general. Es el color, que buscamos instintivamente cuando estamos deprimidos o acabamos de vivir un trauma. El verde nos crea un sentimiento de confort y relajación, que nos hace sentir equilibrados interiormente.
	<b>VIOLETA</b> son colores de transformación al más alto nivel espiritual y mental, capaces de combatir los miedos y aportar paz. Ellos tienen un efecto de limpieza en los trastornos emocionales. Ellos nos conectan también con los impulsos musicales y artísticos,
	<b>NEGRO</b> El negro es un color fuerte, asociado a la muerte, la violencia, el misterio, la elegancia y hasta cierto punto; a la sensualidad. Existen aproximadamente unos 50 tonos de este color. El color negro no es más que la ausencia de los demás colores.
	<b>Rosado:</b> También nos aleja de la soledad y nos convierte en personas sensibles. Simboliza la amabilidad, lo positivo, sentimental, sensibilidad, la cortesía, la buena educación, el decoro, el buen tono, la infancia, la inocencia
	<b>Rojo:</b> El color rojo es uno de los colores primarios, también denominado “colorado” en algunas zonas. Fue el primer color que recibió nombre. Es uno de los colores que más vemos en nuestro día a día y que por tanto, tenemos muy presente en todo momento
	<b>Marrón:</b> se distingue por no transmitir sentimientos efusivos que se relacionan con la alegría o felicidad, ya que su tonalidad oscura tiende a producir sensaciones deprimentes, sin embargo su color se relaciona con la madera y la tierra.
	<b>Amarillo:</b> simbolismo curioso, ya que resulta bastante contradictorio; por un lado se le asocia con la felicidad, la alegría y el optimismo y por el otro, con los celos, la envidia, el egoísmo y algunas enfermedades.

**Autora:** Priscila Rosero

**Fuente:** Priscila Rosero

### 1.14. Desarrollo de Identidad Ibarra en Papel “Pop up”

**Nombre:** “Ibarra en Papel” El logotipo representa e identifica al libro “pop up” tanto en su portada como en sus diferentes aplicaciones. Se utiliza una tipografía que no podrá ser sustituida por ninguna otra, además utiliza una tipografía secundaria que se la utiliza como identificador del estilo de libro que en este caso es “pop up” que de igual manera no podrá ser sustituida por otra tipografía.

Cuadro N° 26: Ibarra en papel pop up

Imagen	Significado
	<p>El logotipo mantiene una forma simétrica simple pero llama la atención es fácil de identificar y cuenta con letras negras lo que hace que tenga mejor legibilidad lo que hace que no tenga problema con un fondo de color.</p>
	<p>Esta cinta es una gama de amarillos y marrones por su forma representa la Diversidad Cultural, es un símbolo de la autoconciencia, de la energía de sensibilización.</p>

**Autora:** Priscila Rosero

**Fuente:** Priscila Rosero

#### a) Retícula del logo

Gráfico N° 20: Retícula del logo



**Autora:** Priscila Rosero

**Fuente:** Priscila Rosero

### 1.15. Tipografía

a, b, c, d, e, f, g, h, i, j, k, l, m, n, ñ, o, p, q, r, s, t, u, v, w, x, y, z

A, B, C, D, E, F, G, H, I, J, K, L, M, N, Ñ, O, P, Q, R, S, T, U, V, W, X, Y, Z

Nombre de la tipografía: Birch Std

**Significado:** mantiene un diseño innovador es una tipografía que cuenta con una mayor legibilidad que otras maneja el espacio siendo dos características fundamentales en una tipografía utilizada en publicaciones y titulares. Esta tipografía goza de una gran popularidad gracias a su flexibilidad y legibilidad y muchas publicaciones la siguen usando. Es una tipografía nueva y está contando con una gran fama.

### 1.16. Proporciones

#### 1.16.1. Tamaño mínimo.

Gráfico N° 21: Tamaño Mínimo



**Autora:** Priscila Rosero  
**Fuente:** Priscila Rosero

## 1.17 Uso y representación del logotipo

Gráfico N° 22: Uso y Representación del logotipo



**Autora:** Priscila Rosero  
**Fuente:** Priscila Rosero

### 1.17.1. Usos Correctos.

Gráfico N° 23: Usos correctos



**Autora:** Priscila Rosero  
**Fuente:** Priscila Rosero

### 1.17.2. Usos Incorrectos

Gráfico N° 24: Usos incorrectos



**Autora:** Priscila Rosero

**Fuente:** Priscila Rosero

### 1.17.3. Versión Negativa

Gráfico N° 25: Versión negativa



**Autora:** Priscila Rosero

**Fuente:** Priscila Rosero

### 1.17.4. Versión Positiva

Gráfico N° 26: Versión Positiva



**Autora:** Priscila Rosero

**Fuente:** Priscila Rosero



### 1.17.5. Versión escala de grises

Gráfico N° 27: Versión escala de grises



**Autora:** Priscila Rosero  
**Fuente:** Priscila Rosero

### 1.18. Paleta Cromática

Gráfico N° 28: Paleta cromática

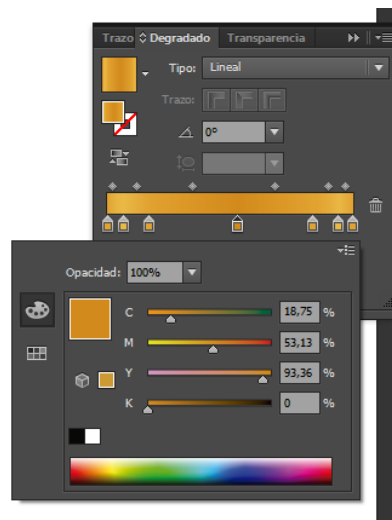

**Autora:** Priscila Rosero  
**Fuente:** Priscila Rosero

## **1.19. Valores corporativos del libro Ibarra en papel “pop up”**

### **a) Excelencia**

Se aspira a los más altos estándares de calidad, eficiencia y productividad, en el diseño del libro Ibarra en Papel “pop up”.

### **b) Respeto**

Se valora todo aquello con lo que cada persona contribuye y se respetan las diferencias en criterios.

### **c) Sostenibilidad**

Ibarra en papel “pop up” Satisface necesidades de hoy.

## **1.20. Actitudes Corporativas.**

### **a) Liderazgo**

Ibarra en Papel “pop up” aspira a ser el mejor libro de consulta a largo plazo.

### **b) Pasión por el Cliente**

Ibarra en Papel “pop up” crea un valor mutuo y comparte conocimiento.

### **c) Trabajo en equipo**





Ibarra en Papel “pop up” Cree que la suma de las partes es mayor que las contribuciones individuales



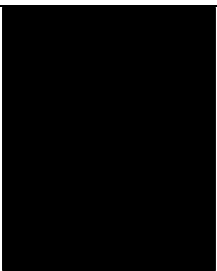

### **d) Innovación**



Ibarra en Papel “pop up” alcanza metas nuevas siempre de manera que busca formas creativas para reivindicarse.

## 1.21. Índice –Contenido

Cuadro N° 27: Índice –Contenido

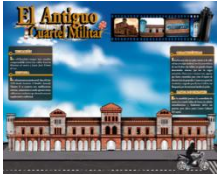
<p><b>Guardas</b></p>		<p>Son hojas que unen las tapas con el resto del libro</p>
<p><b>Contra portada</b></p>		<p>En esta página tenemos una portada interior es la página más sobresaliente, contiene el título del libro y un diseño con variedad de elementos donde se muestran todos los íconos patrimoniales que representa su vínculo con la colectividad ibarreña.</p>
<p><b>Introducción</b></p>		<p>En esta página encontramos un texto de bienvenida que invita a conocer más sobre el libro Ibarra en papel pop up como fue y para q fue su construcción.</p>
<p><b>Contenido</b></p>		<p>En esta página encontramos un listado del contenido que está presente en el libro Ibarra en papel "pop up"</p>
<p><b>Ubicación</b></p>		<p>Es la página se presenta la ubicación de los iconos patrimoniales</p>

<p><b>Laguna de Yahuarcocha</b></p>		<p>En esta página se presenta La laguna de yahuarcocha con mecanismos Sistema tipo V también se encuentra un resumen con información sobre su ubicación y los datos Importantes sobre el ícono patrimonial, para la transmisión de conocimiento cultural.</p>
<p><b>Caranqui Templo Sol</b></p>		<p>En esta página se presenta al ícono Caranqui Templo del Sol en mecanismo de Variación sistema paralelo, tenemos a un arruchico también se encuentra una corta información sobre el ícono patrimonial como su ubicación, característica para la transmisión de conocimiento cultural y patrimonial.</p>
<p><b>La Esquina del Coco</b></p>		<p>En esta página se presenta al ícono La esquina del Coco con el Sistema tipo Paralelo también se encuentra un resumen con información corta sobre el ícono patrimonial con su ubicación, característica, datos Importantes. Para la transmisión de conocimiento cultural y patrimonial.</p>
<p><b>La Estación del Tren</b></p>		<p>En esta página se presenta al ícono La Estación del tren con mecanismos pop up y se encuentra un resumen con información sobre la historia de este ícono.</p>
<p><b>El Antiguo Cuartel Militar</b></p>		<p>En esta página se presenta al ícono El Antiguo Cuartel Militar con mecanismo Sistema tipo caja se encuentra un resumen con información sobre el ícono patrimonial como su ubicación, característica, datos Informativos para la transmisión de conocimiento cultural y patrimonial.</p>

<p><b>El Torreón</b></p>		<p>En esta página se presenta al ícono El Torreón con mecanismo Sistema tipo Paralelo se encuentra un resumen con información sobre el ícono patrimonial como su ubicación, característica, construcción, datos importantes para la transmisión de conocimiento cultural y patrimonial.</p>
<p><b>El Obelisco</b></p>		<p>En esta página se presenta al ícono El Obelisco con mecanismo Sistema paralelo compuesto se encuentra un resumen con información sobre el ícono patrimonial como su ubicación, característica, datos importantes para la transmisión de conocimiento cultural y patrimonial</p>
<p><b>Mirador Arcángel San Miguel</b></p>		<p>En esta página se presenta al ícono Mirador Arcángel San Miguel con mecanismo Sistema paralelo compuesto se encuentra un resumen con información sobre el ícono patrimonial para la transmisión de conocimiento cultural y patrimonial.</p>

**Autora:** Priscila Rosero  
**Fuente:** Priscila Rosero

## 1.22. Texto del libro Ibarra en papel “Pop Up”

**Cuadro N° 28: Texto del Libro Pop Up Laguna de Yahuarcocha**

<p><b>Ubicación:</b></p>	<p>Se localiza a 3 km de Ibarra, donde puede usted llegar caminando o en bus.</p>
<p><b>Historia:</b></p>	<p>La palabra quichua Yahuarcocha significa “ lago de sangre” en este lugar se llevó a cabo la batalla final, caranquis contra las tropas incas invasoras lucharon a las orillas del lago, antes de la colonización española, la leyenda dice que luego de ganar la batalla, los incas acuchillaron a los sobrevivientes y arrojaron sus cuerpos al lago y este se tiño de sangre</p>
<p><b>Características:</b></p>	<p>La laguna de Yahuarcocha está rodeado por el autódromo internacional “José Tobar Tobar”. Donde se desarrollan las competencias de automóviles, motos, cabezas y validas</p>

	nacionales e internacionales.
<b>Dato Importantes:</b>	Yahuarcocha tiene una importancia historia algunos investigadores manifiestan que existe una amplia y no explorada evidencia arqueológica , por lo que el instituto nacional de patrimonio cultural declaro a Yahuarcocha como 3 laguna sagrada del país

**Autora:** Priscila Rosero

**Fuente:** Investigación

**Cuadro N° 29: Texto del Libro Pop Up Caranqui Templo Sol**

<b>Ubicación:</b>	Está ubicado en la Avenida Atahualpa y Princesa Pacha, parroquia de Caranqui con tradición historia y legendaria, ubicada a 2 km al sureste de Ibarra en la Plaza Caranqui
<b>Historia:</b>	Según informes del Gobierno de la Provincia de Imbabura, no se conoce con exactitud la fecha de la construcción pero de acuerdo a varios historiadores se cree que su construcción es de mediados del siglo XIII. Luego de la batalla en la cual murió el Shyri Cacha, e inca Huayna Capac, ordeno construir el templo y en los aposentos de este nace Atahualpa ultimo inca del Tahuantinsuyo, en este lugar los monarcas sureños construyeron un gran templo al solo llamado Inty Huasi.
<b>Características:</b>	El templo del sol era una edificación con habitación para las mujeres del inca, los sacerdotes, el inti y en el centro quedaba una plaza pequeña. La iglesia y gran parte de las viviendas existentes en la parroquia de caranqui están sobre lo que fue el templo del sol de acuerdo con los vestigios el templo ocupaba 1,500m2 aproximadamente,
<b>Datos Importantes:</b>	Las autoridades municipales explicaron que según la connotación histórica que tiene el lugar, se llevó a cabo una réplica de un monumento representativo y en los bajos del templo un museo con muestras de piezas y vestigios encontrados, Inicia el 21 de junio y lo celebran los indígenas de las provincias de Imbabura y pichincha, es una fiesta en honor al Inti Raymi (Dios Sol) en agradecimiento a la buena producción del maíz es la ocasión apropiada para conocer de cerca sus costumbres.

**Autora:** Priscila Rosero

**Fuente:** Investigación

**Cuadro N° 30: Texto del Libro Pop Up La Esquina del Coco**

<b>Ubicación:</b>	Está ubicada en la esquina de la calle sucre y Oviedo es un ióno de la ibarreñidad, con su palmera que se levanta orgullosa como otro monumento más de Ibarra
<b>Historia:</b>	Según los cronistas la palmera embelleció el huerto de la familia Gómez de la Torre A partir de este lugar el reconstructor de Ibarra, ex presidente de la república Dr, Gabriel García Moreno , realizo el trazo de la nueva ciudad en el año de 1872, es importante señalar que la actual palmera original que sobrevivió al terremoto de 1862, en donde sucumbió debido a un crte circuito , la palmera de nuestros días fue trasplantada en el año de 1975
<b>Características:</b>	Tiene una extensión aproximada de 250m2 de construcción, existen dependencias como la Dirección de Turismo Municipal de Ibarra, además encontramos, una pileta y una cafetería
<b>Datos importantes:</b>	La estatua del Ex Presidente Dr. Gabriel García Moreno , se encuentra en disposición al trazo de la ciudad, debido a que la esquina del coco conmemora el resurgimiento con la reconstrucción de Ibarra

**Autora:** Priscila Rosero

**Fuente:** Investigación

**Cuadro N° 31: Texto del Libro Pop Up La Estación del Tren**

<b>Ubicación:</b>	La estación del tren se encuentra en la Av, Eugenio Espejo y la Cristóbal Colon, Frente al Obelisco de Ibarra
<b>Historia:</b>	La estación del tren empieza a ser construida en el año de 1917 y se concluyó por el año de 1930 - 1935, Con el pasar del tiempo la estación fue olvidada, pero gracias a la participación de autoridades de tuno dan inicio a los trabajos de remodelación por el año 2010  La estación de Ibarra años atrás solo eran bodegas de carga, pero a partir de su inauguración un 28 de abril de 2011, cuenta como un toque de modernidad existe, el área turística la agencia de correos del área turística la agencia de correos del Ecuador, una playa artesanal y hay un punto de información  Cabe recalcar que mantiene sus características clásicas como por ejemplo el techo se puede apreciar las vigas de madera originales, las

	paredes son las misas conservando así su estructura original, Tiene una apariencia rectangular compuesta de dos naves, rodeada por andenes de circulación y embarque , Gracias a la rehabilitación del tren los ibarreños y visitantes pueden disfrutar de la ruta de la libertad , Ibarra- Salinas,
<b>Características:</b>	<p>La ruta Ibarra Salinas Ibarra es una ruta de aventura, parte desde la estación de Ibarra y atraviesa por hermosos paisajes naturales que adornan la vía férrea</p> <p>Esta ruta de 30 km. es parte de los 189 km que construye la vía Ibarra – San Lorenzo que comunicaba la parte de la sierra norte con la costa norte ecuatoriana.</p> <p>El recorrido en tren dura aproximadamente 1h30, durante los cuales los turistas tendrán la oportunidad de conocer 100 años de historia de la parte norte del Ecuador, teniendo como escenario el bosque seco andino, hasta llegar a Salinas.</p> <p>Salinas, es un pequeño pueblo en los andes ecuatorianos, cuyos habitantes son mayormente de descendencia afro-ecuatoriana, una vez en este poblado podemos visitar el museo etnográfico de la sal en la estación del lugar , la música bomba y el baile dan la bienvenida a los viajeros.</p>
<b>Datos Importantes:</b>	El ferrocarril Ecuatoriano fue declarado patrimonio histórico del Ecuador por tal razón la rehabilitación del mismo es una política nacional,

**Autora:** Priscila Rosero

**Fuente:** Investigación

**Cuadro N° 32: Texto del Libro Pop Up El Antiguo Cuartel Militar**

<b>Ubicación:</b>	La edificación ocupa una cuadra comprendida entre las calles García Moreno al norte y Juan José flores al sur.
<b>Historia:</b>	La infraestructura patrimonial data del año 1930 donde funcionó el batallón Jaramijó número 8 se conserva con modificaciones externas, actualmente se puede apreciar ciertas edificaciones modernas que alteran la armonía arquitectónica tradicional.
<b>Características:</b>	interiormente tiene un patio central, es de estilo ecléctico de origen medieval tiene las características de una fortaleza tipo militar con



	grandes bloques denominados almenas que son de origen renacentista, Tiene arcos y ventanas muy angostas que fueran construidas para evitar el ingreso de diversos proyectiles, conserva un portal de circulación y resguardo para lluvias, el edificio esta flanqueado por dos torreones laterales de piedra,
<b>Datos Importantes:</b>	En la actualidad gracias a las autoridades de turno el ex cuartel militar de Ibarra, ha sufrido remodelaciones y finalmente abrirá sus puertas, pero ahora como Centro Cultural El Cuartel,

**Autora:** Priscila Rosero

**Fuente:** Investigación

**Cuadro N° 33: Texto del Libro Pop Up El Torreón**

<b>Ubicación:</b>	Se encuentra en Calle Flores y Sucre, frente al parque Pedro Moncayo, edificación ocupa el sector nor occidental de los lotes que conformaban parte del antiguo colegio Teodoro Gómez de la Torre.
<b>Historia:</b>	Desde el año de 1898 había la idea de construir un reloj de torreón, esta idea fue apoyada por federio Gonzales Suarez y en el año de 1900 se decidió adquirir el reloj. Comienza su construcción en Julio de 1902, en el rectorado del señor José domingo Albuja y se concluyó en el año de 1905. El reloj fue colocado en 1906 se reconstruyo en el año de 1994, en la actualidad se haya en buen estado
<b>Características:</b>	Ícono patrimonial que desde hace un siglo marca las horas exactas, desde la torre de 6m de alto, conformado por 5 niveles
<b>Datos Importantes:</b>	El reloj de torreón es de origen alemán Jaime Loza desde hace una década es quien hace el mantenimiento del mecanismo que funciona con energía eléctrica, también cuenta con una serie de piñones que necesitan ser aceitados y engrasados, ese ritual lo cumple 2 veces al mes.

**Autora:** Priscila Rosero

**Fuente:** Investigación

**Cuadro N° 34: Texto del Libro Pop Up El Obelisco**

<b>Ubicación:</b>	El Obelisco es un monolito levantado en el centro de la plaza " Alejandro Pasquel Monge" de Ibarra, junto a la estación renovada del ferrocarril Ibarra- salinas.
<b>Historia:</b>	Su construcción data del año 1949, fecha en la cual el Dr. Luis Cabezas Borja regía el Gobierno Municipal de Ibarra y gestionó la construcción del mismo. En enero de 1950, José Antonio Ayabaca Madrid, dibujante artístico junto con Neptalí Páez Sánchez, topógrafo; presentaron el proyecto final al Dr. Alfonso Almeida, alcalde del cantón Ibarra, quien pone su firma de

	<p>ejecución.</p> <p>En agosto de 1951 dan inicio los trabajos a cargo de la Municipalidad, dirigidos por Neptalí Páez. Este personaje, manifiesta que las bases fueron macizas y profundas, para las cuales se utilizaron piedras de Rumipamba y rieles donadas por la Empresa de Ferrocarriles del Estado</p>
<b>Característica:</b>	<p>Las esculturas de Don Miguel de Ibarra y del Capitán Cristóbal de Troya fueron esculpidas al bronce por el profesor José Antonio Ayabaca, profesor de artes del colegio Daniel Reyes de San Antonio de Ibarra, quien realizó estudios sobre las biografías de los 2 hombres ilustres de Ibarra.</p>
<b>Datos Importantes:</b>	<p>Inicialmente el pilar debía tener unos 32 m. de altura, pero por falta de presupuesto se lo construyó de 28m. La inauguración del Obelisco fue un 28 de septiembre de 1951, en la cual el Alcalde Alfonso Almeida, en su discurso recordó que el Doctor Cabezas Borja fue el mentalizador de la su construcción.</p>

**Autora:** Priscila Rosero

**Fuente:** Investigación

**Cuadro N° 35: Texto del Libro Pop Up Mirador San Miguel de Ibarra**

<b>Ubicación:</b>	<p>El gran monumento en honor a San Miguel Arcángel, patrono de la ciudad de Ibarra, Se encuentra ubicado en la loma Alto de Reyes en el barrio de priorato.</p>
<b>Historia:</b>	<p>Es un mirador natural esta coronado por una estatua en honor a San Miguel Arcángel de 13 metros de altura, empleando cemento, hierro y en su interior existen escaleras que permiten acceder a un pequeña balcón</p>
<b>Características:</b>	<p>Este sitio es un mirador natural desde donde se tiene una excelente vista de la ciudad de Ibarra y sus alrededores como San Antonio de Ibarra, La Esperanza, Lomas de Azaya, Loma de Guayabillas, Yuracruz y elevaciones como el Imbabura, Cubilche , Cunro, Cotacachi, entre otras, En el sector las pendientes son fuertes por lo que en ellas no hay mucha vegetación; sin embargo, en la parte baja encontramos especies como chilca, cholanes, entre otros arbustos,</p>
<b>Datos Importantes:</b>	<p>El Arcángel San Miguel es considerado el protector de la ciudad de Ibarra, desde la fundación de Ibarra en 1606 es el patrono de la ciudad representa la veneración religiosa en su mano derecha blande la fulgurante espada para vencer el mal y a su izquierda su escucho protector.</p>

**Autora:** Priscila Rosero

**Fuente:** Investigación

### 1.23. Navegación del libro Ibarra en Papel “pop up”

La navegación del libro Ibarra en papel pop up se la realiza de adelante hacia atrás, para una mejor comprensión cada sección tiene un color que lo distingue.

Gráfico N° 29: Navegación del Libro Ibarra en Papel “pop up”

ADELANTE hacia ATRÁS



**Autora:** Priscila Rosero

**Fuente:** Priscila Rosero

**2**

**Creación  
Práctica**

## 2. Creación practica

### 2.1. Bocetaje y digitalización de las ilustraciones

A continuación se describe como se elaboraron las ilustraciones de los íconos patrimoniales:

Se utilizó algunas Técnicas mixtas utilizando software de diseño:

#### a) Adobe Photoshop

Gráfico N° 30: Adobe Photoshop

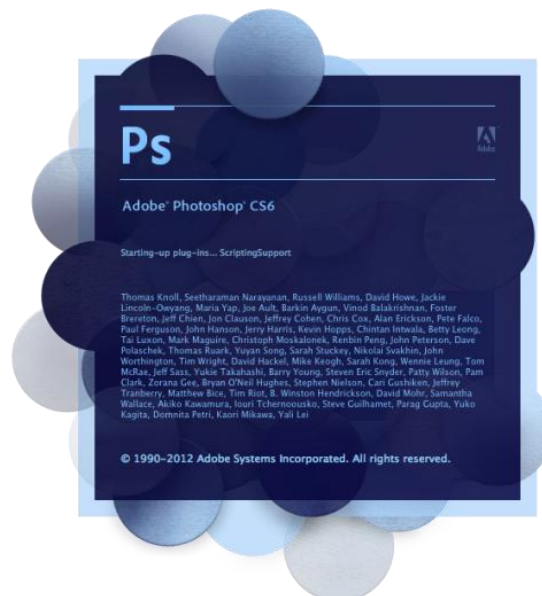

**Autora:** Priscila Rosero  
**Fuente:** Google

Es el Software más popular de la casa Adobe, se trata esencialmente de un Software informática que emula un taller de pintura y fotografía, que trabaja sobre un "lienzo", creado para retoque fotográfico, edición y pintura a base de imágenes de mapa de bits (o gráficos rasterizados). Su nombre en español significa "Taller de Fotos". Su capacidad de retoque y modificación de fotografías le ha dado el título de ser el software de Edición de imágenes más utilizadas al crear imágenes, efectos gráficos y en muy buena calidad.

## b) Adobe illustrator

Gráfico N° 31: Adobe illustrator

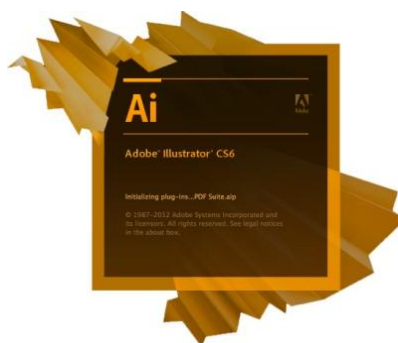

**Autora:** Priscila Rosero

**Fuente:** Google

Es el software más popular de la casa Adobe, junto con su programa hermano Adobe Photoshop se trata esencialmente de un software de creación y manipulación vectorial que emula un taller de arte que trabaja sobre un tablero de dibujo, conocido como mesa de trabajo y está destinado a la creación artística de dibujo y pintura

El proceso de una ilustración se basa en las técnicas artísticas tradicionales y contemporáneas, en este caso se ha utilizado una técnica mixta, que comprende el bocetaje y combinada con ilustración digital.

La implementación de estas dos técnicas permite que las ilustraciones en el libro “pop up” sea capaz de transmitir mensajes visuales de forma directa y detallada permitiendo que el grupo objetivo se interese por observar, manipular las solapas y leer el libro.

## c) Presentación de los íconos

Los íconos patrimoniales escogidos partiendo de la encuesta fueron:

- Laguna de Yahuarcocha
- Caranqui Templo del sol
- La Esquina del coco

- La Estación del tren
- El Antiguo Cuartel Militar
- El Torreón
- El Obelisco
- Mirador Arcángel San Miguel

## **2.2. Bocetaje en técnica mixta**

El trabajo de bocetaje es esencial para seguir un procedimiento ordenado en la creación de la Ilustración, se va tomando acercamiento con el ícono que se desea representar, de esta forma se evita la improvisación y continuas correcciones. La técnica mixta del marcador o bolígrafo de colores, gracias a su versatilidad y facilidad permite lograr en el boceto un alto grado de contraste y este procedimiento se compone de tramas formadas por puntos repartidos según los diferentes densidades, por pequeños trazos superpuestos, por líneas alargadas con esta técnica es posible obtener formas ligeras o contrastes marcados. Es por esta razón que se ha elegido esta técnica para realizar todos los íconos escogidos siendo esta la mejor técnica que se adaptó al momento de manipular las diferentes ideas de ilustraciones de los íconos, previo a la digitalización en el computador.

## **2.3. Etapas del bocetaje íconos patrimoniales:**

### **1. Boceto Burdo:**

Es un dibujo rápido sin detalle pero con la idea.

### **2. Boceto semiterminado:**

Es un dibujo con poco detalle

### **3. Boceto Terminado:**

Este dibujo ya está terminado , listo para digitalizarse

**Gráfico N° 32: Bocetaje ícono Laguna de Yahuarcocha**



**Autora:** Priscila Rosero  
**Fuente:** Priscila Rosero

**Gráfico N° 33: Bocetaje ícono Caranqui Templo del sol**

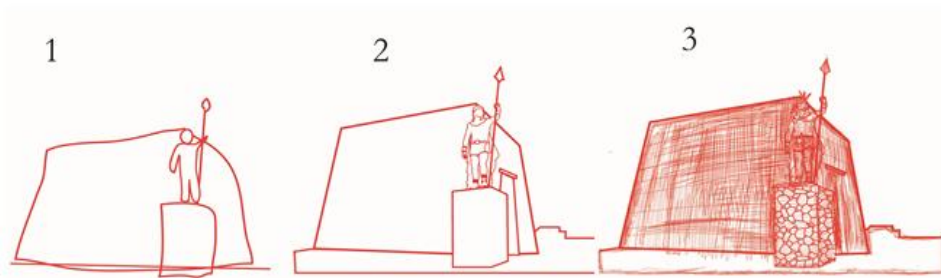

**Autora:** Priscila Rosero  
**Fuente:** Priscila Rosero

**Gráfico N° 34: Bocetaje ícono La Esquina del coco**

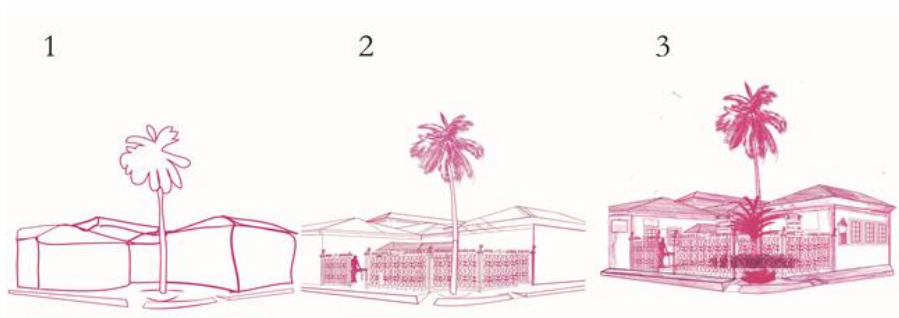

**Autora:** Priscila Rosero  
**Fuente:** Priscila Rosero

**Gráfico N° 35: Bocetaje ícono La Estación del tren**

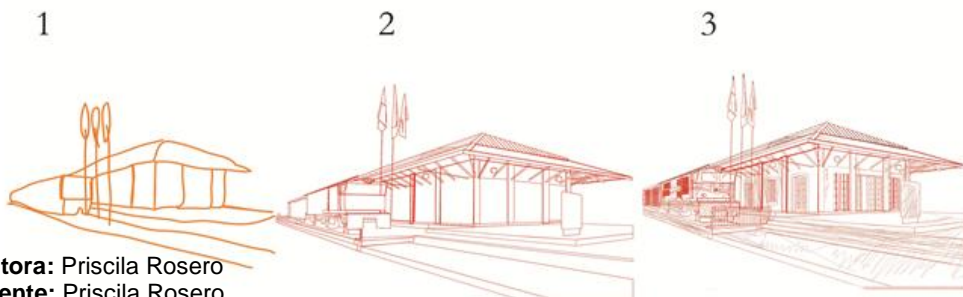

**Autora:** Priscila Rosero  
**Fuente:** Priscila Rosero



**Gráfico N° 36: Bocetaje ícono el Antiguo Cuartel Militar**

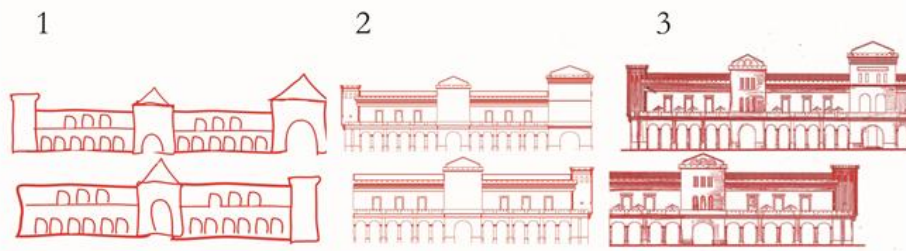

**Autora:** Priscila Rosero  
**Fuente:** Priscila Rosero

**Gráfico N° 37: Bocetaje ícono El Torreón**

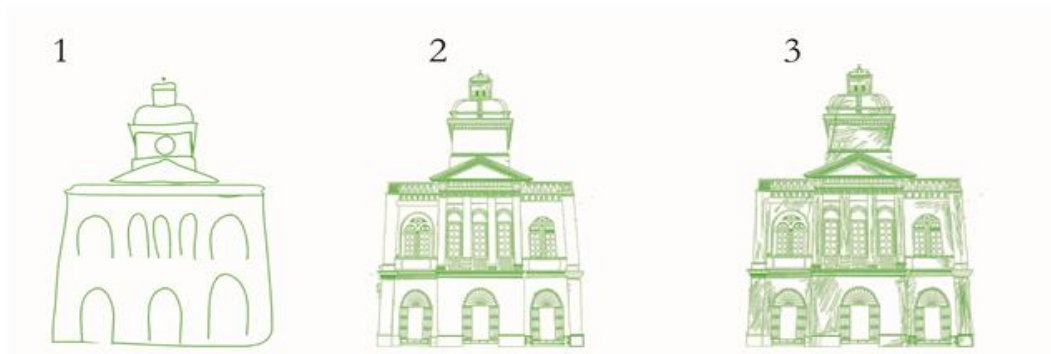

**Autora:** Priscila Rosero  
**Fuente:** Priscila Rosero

**Gráfico N° 38: Bocetaje ícono El Obelisco**

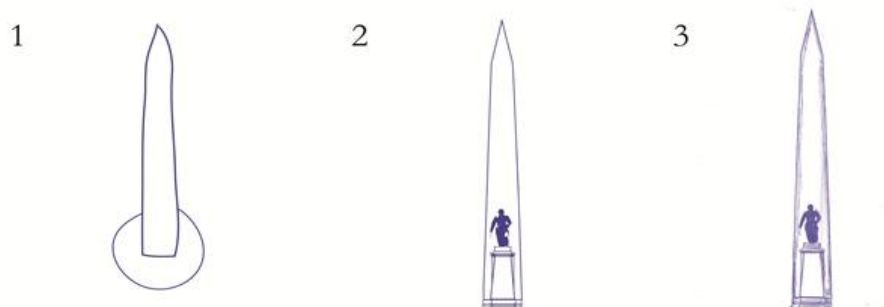

**Autora:** Priscila Rosero  
**Fuente:** Priscila Rosero

**Gráfico N° 39: Bocetaje ícono Mirador Arcángel San Miguel**

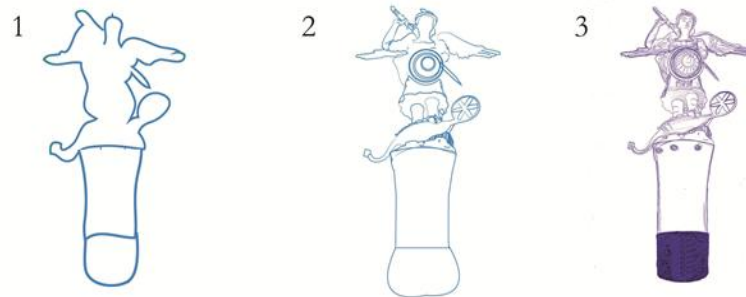

**Autora:** Priscila Rosero  
**Fuente:** Priscila Roser

## 2.4. Redibujo

Es obtener una imagen de estilo vectorial a partir del dibujo boceteado en el papel.

**Gráfico N° 40: Captura del programa illustrator correspondiente al Redibujo del ícono Laguna de Yahuarcocha**

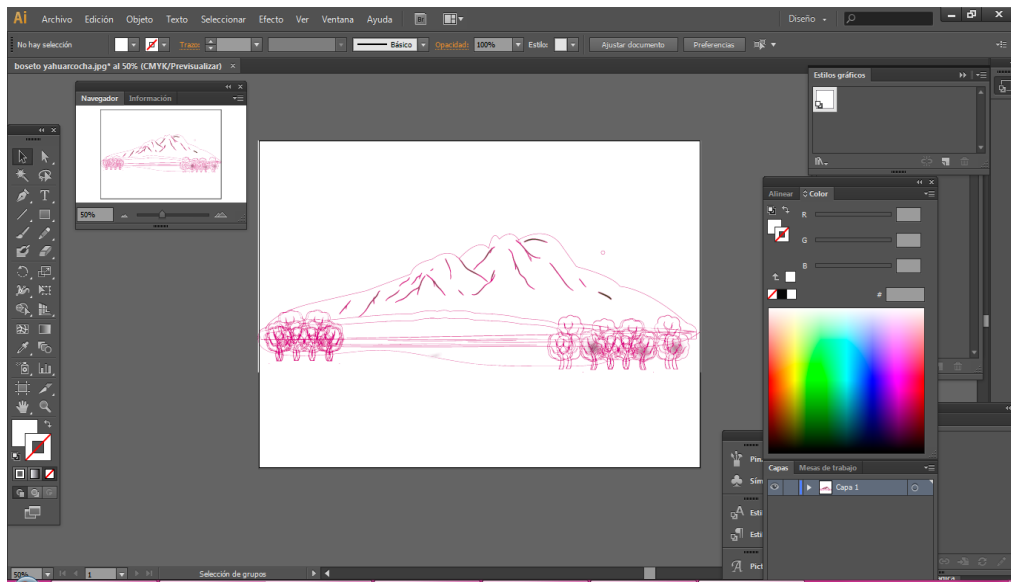

**Autora:** Priscila Rosero  
**Fuente:** Priscila Rosero

**Gráfico N° 41: Captura del programa illustrator correspondiente al Redibujo del ícono Caranqui Templo del sol**

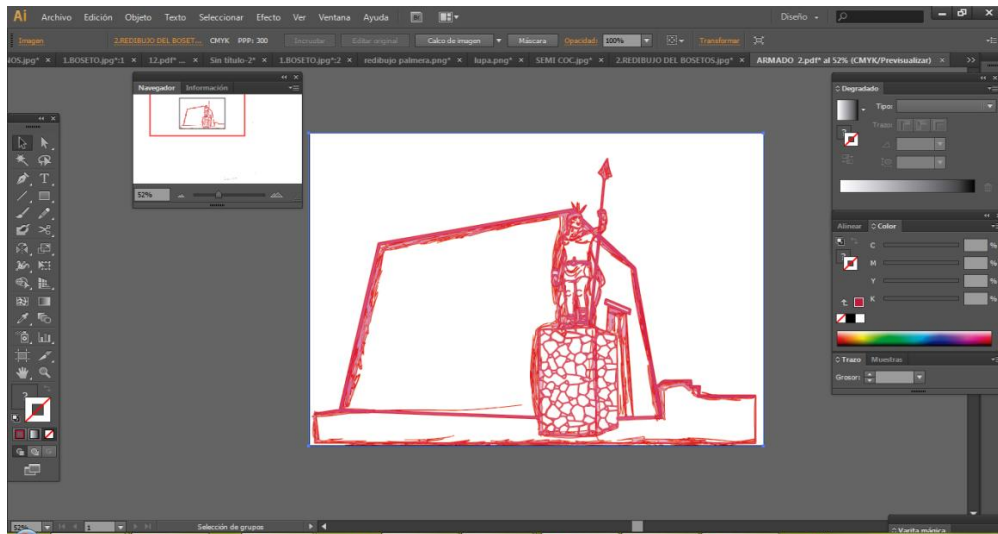

**Autora:** Priscila Rosero  
**Fuente:** Priscila Rosero

**Gráfico N° 42: Captura del programa illustrator correspondiente al Redibujo del ícono La Esquina del Coco**

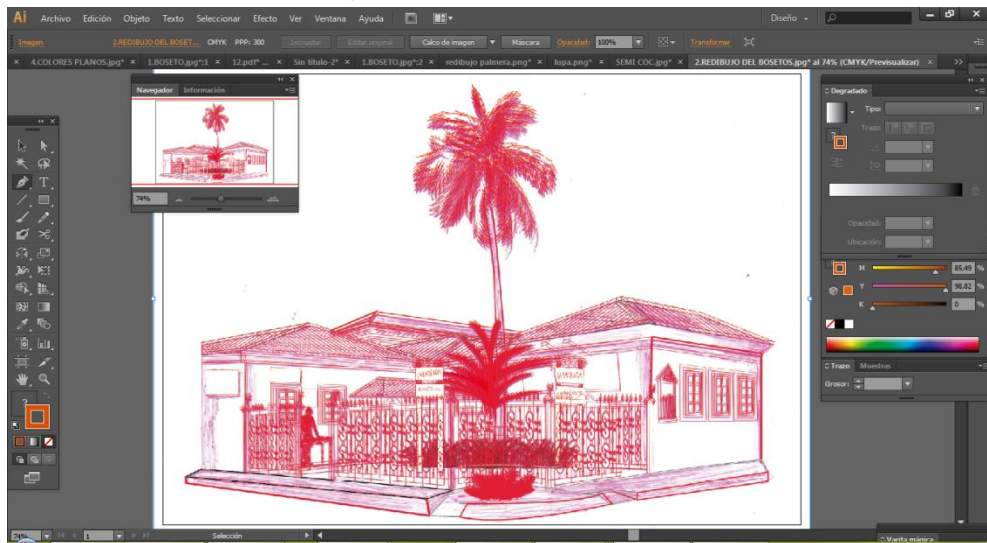

**Autora:** Priscila Rosero  
**Fuente:** Priscila Rosero

**Gráfico N° 43** Captura del programa **illustrator** correspondiente al Redibujo del ícono **La Estación del tren**

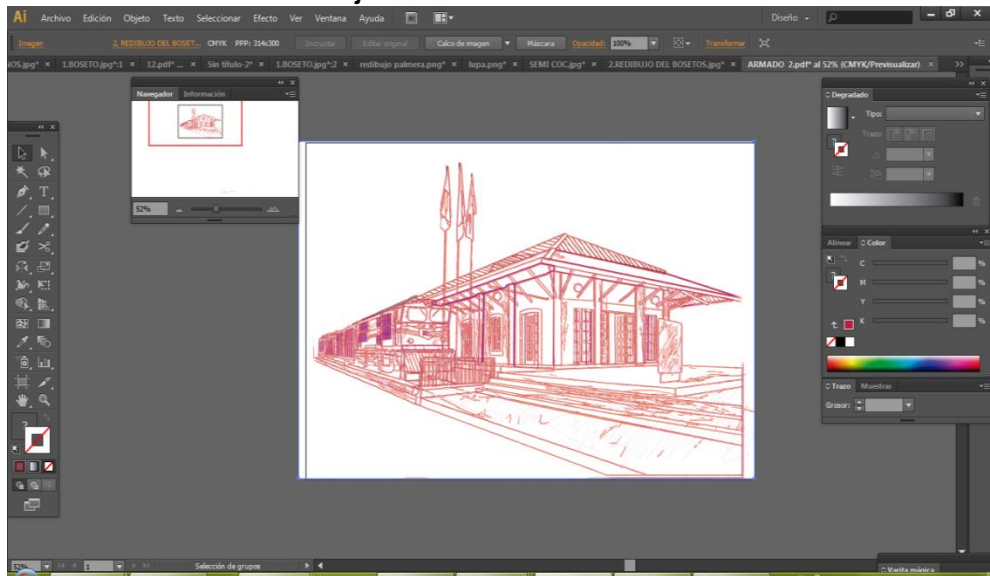

**Autora:** Priscila Rosero  
**Fuente:** Priscila Rosero

**Gráfico N° 44:** Captura del programa **illustrator** correspondiente al Redibujo del ícono **El Antiguo cuartel militar**

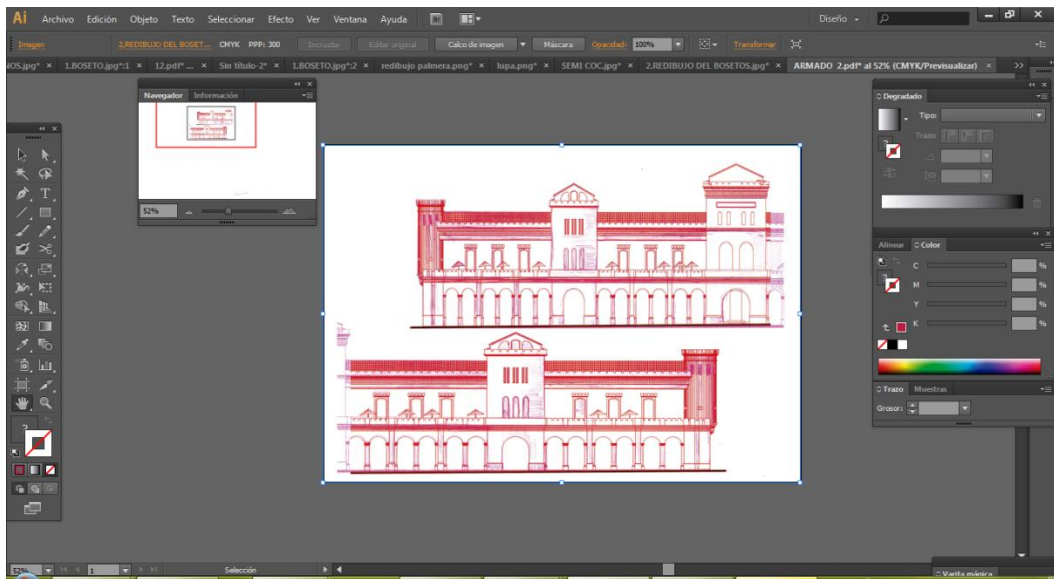

**Autora:** Priscila Rosero  
**Fuente:** Priscila Rosero

**Gráfico N° 45: Captura del programa illustrator correspondiente al Redibujo del ícono El Torreón**

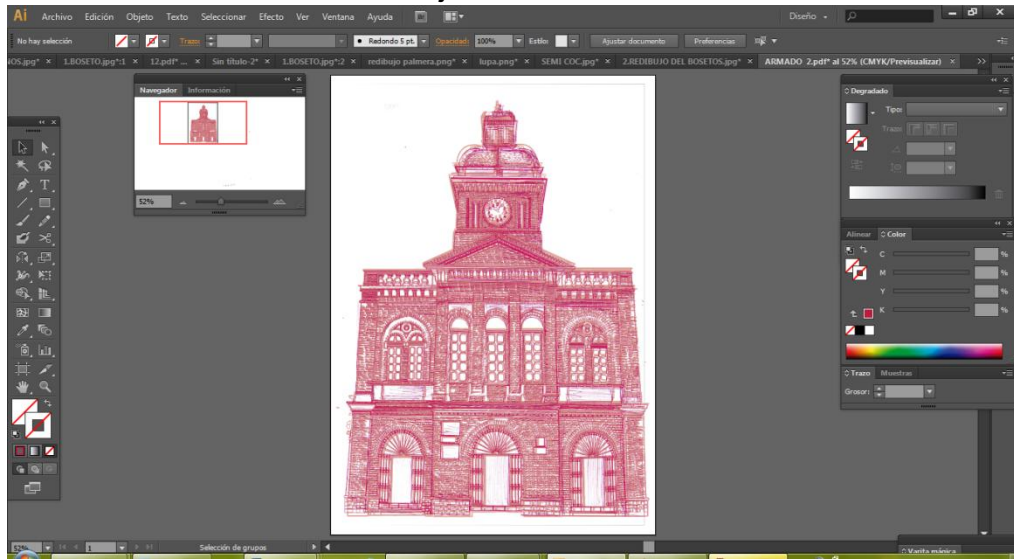

**Autora:** Priscila Rosero  
**Fuente:** Priscila Rosero

**Gráfico N° 46: Captura del programa illustrator correspondiente al Redibujo del ícono El Obelisco**

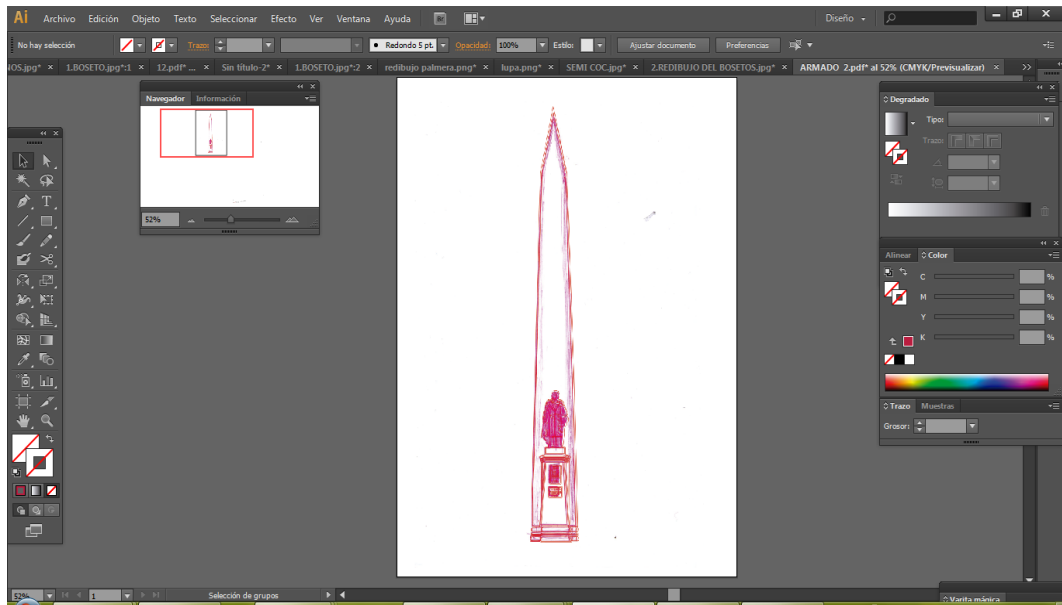

**Autora:** Priscila Rosero  
**Fuente:** Priscila Rosero

**Gráfico N° 47: Captura del programa illustrator correspondiente al Redibujo del ícono Mirador Arcángel San Miguel**

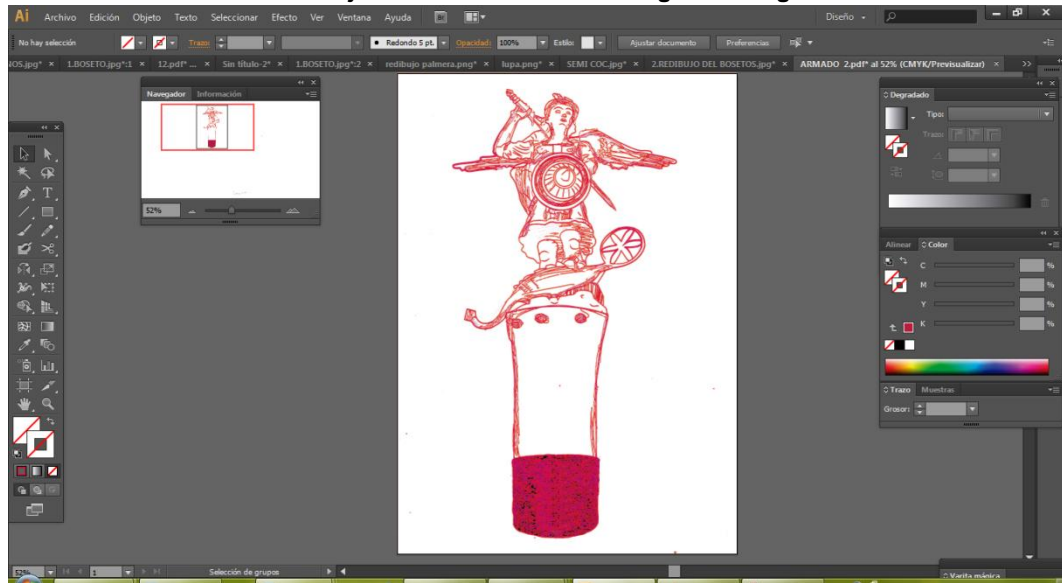

**Autora:** Priscila Rosero  
**Fuente:** Priscila Rosero

## 2.5. Procesos ilustración Ícono Laguna de Yahuarcocha

### 2.5.1. Color vectorial del ícono Laguna de Yahuarcocha

Ahora vamos a generar nuestra paleta de colores, los colores de esta ilustración son:

**Gráfico N° 48: Paleta ícono Laguna de Yahuarcocha  
 CMYK**

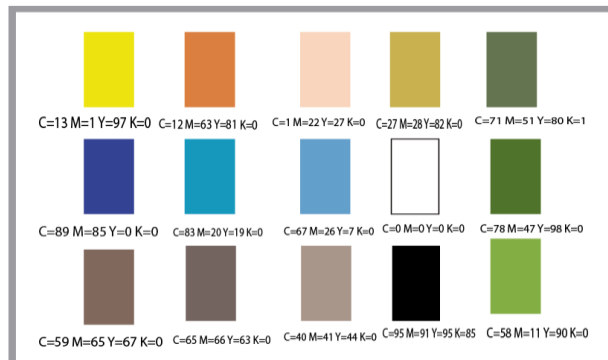

**Autora:** Priscila Rosero  
**Fuente:** Priscila Rosero

## 2.5.2. Proceso a color vectorial

Gráfico N° 49: Proceso a color vectorial el ícono Laguna de Yahuarcocha

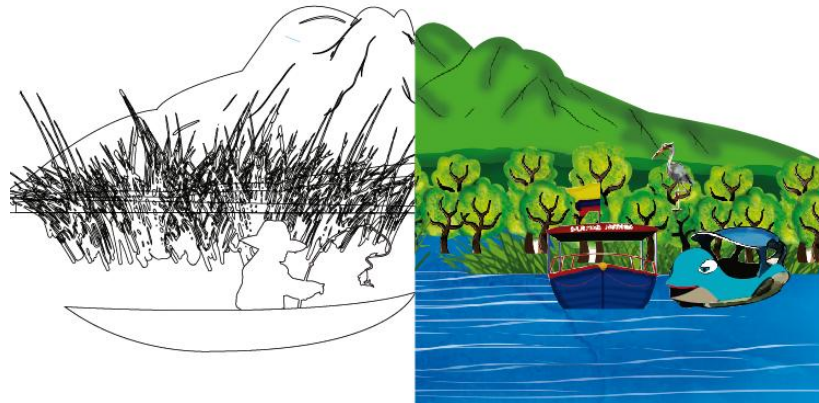

**Autora:** Priscila Rosero  
**Fuente:** Priscila Rosero

## 2.5.3. Proceso características representativas

Gráfico N° 50: Proceso Características Representativas  
Ícono Laguna de Yahuarcocha

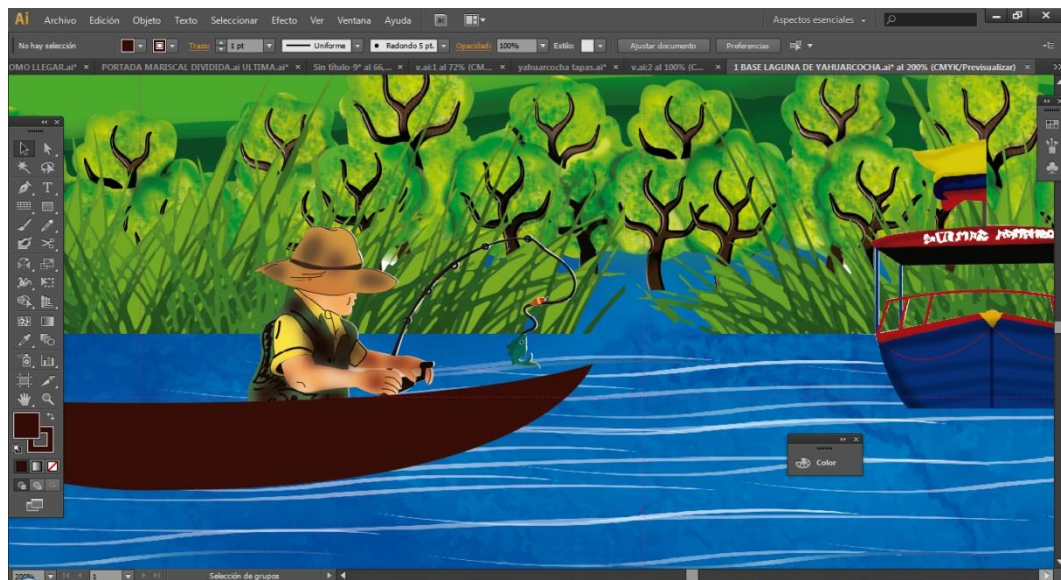

**Autora:** Priscila Rosero  
**Fuente:** Priscila Rosero

**Gráfico N° 51: Proceso Características Representativas ícono Laguna de Yahuarcocha**

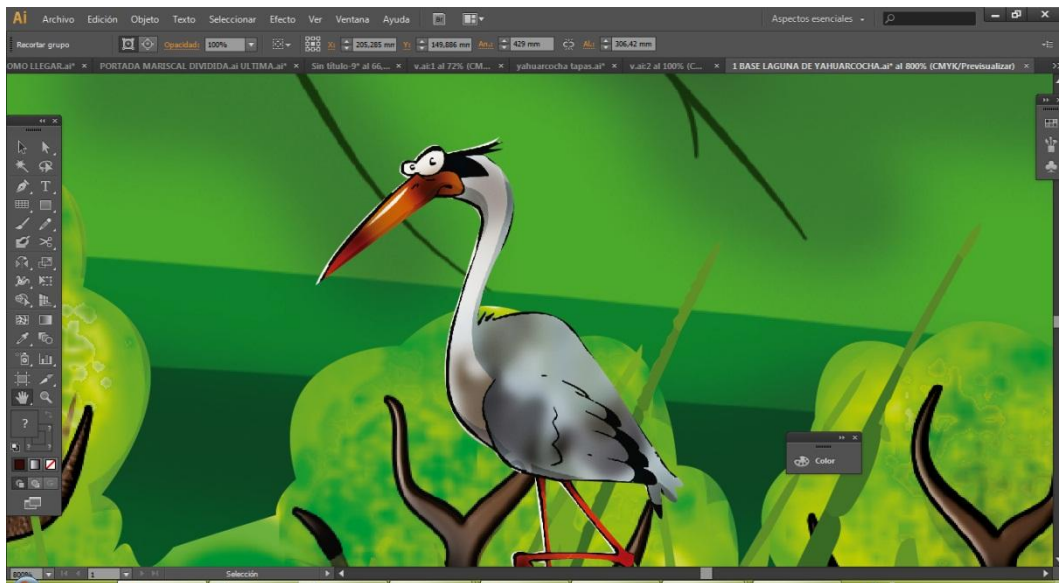

**Autora:** Priscila Rosero  
**Fuente:** Priscila Rosero

**Gráfico N° 52: Proceso Características Representativas Color ícono Laguna de Yahuarcocha**

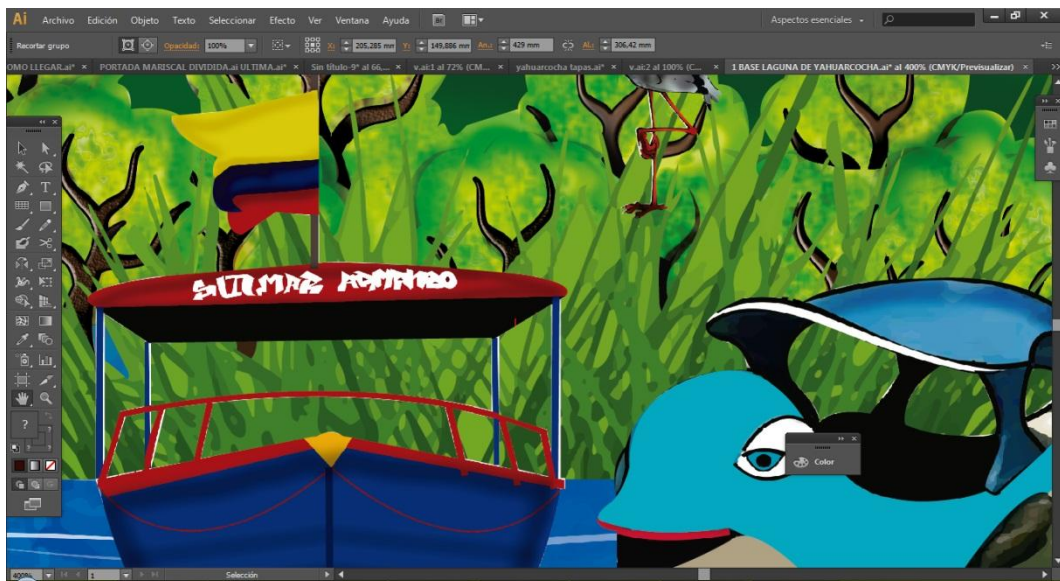

**Autora:** Priscila Rosero  
**Fuente:** Priscila Rosero

#### **2.5.4. Proceso colores vectorial de colores planos**

Se midió un nivel de precisión en el color muy elevado se requiere mucho detalle se usó colores muy saturados, para darle fuerza a la imagen y su función es realzar las formas



Gráfico N° 53: Proceso Colores Vectorial de Colores Planos ícono Laguna de Yahuarcocha



**Autora:** Priscila Rosero  
**Fuente:** Priscila Rosero

### 2.5.5. Proceso final luz y sombra

**LUZ** — textura, claridad, color

**SOMBRA** — forma, solidez

Gráfico N° 54: Proceso Final Luz y Sombra



**Autora:** Priscila Rosero  
**Fuente:** Priscila Rosero

## 2.6. Procesos ilustración Ícono Caranqui, Templo del sol

### 2.6.1. Color vectorial Ícono Caranqui, Templo del sol

Ahora vamos a generar nuestra paleta de colores, los colores de esta ilustración son:

Gráfico N° 55: Paleta ícono Caranqui Templo del Sol  
CMYK

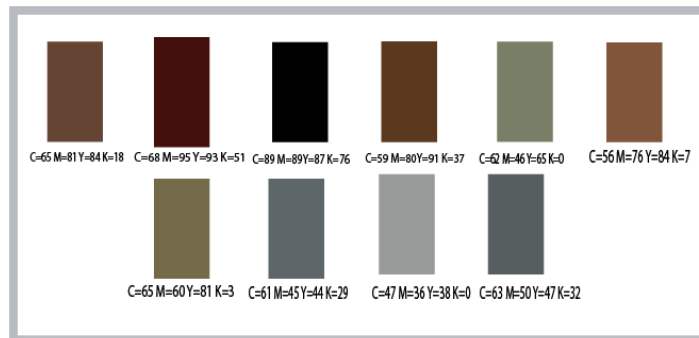

**Autora:** Priscila Rosero  
**Fuente:** Priscila Rosero

### 2.6.2. Proceso a color vectorial

Se trazó cada parte del dibujo que va a tener un color específico en el Software Illustrator y se aplicó, color plano o en degradado.

Gráfico N° 56: Proceso Color vectorial  
Ícono Caranqui, Templo del Sol

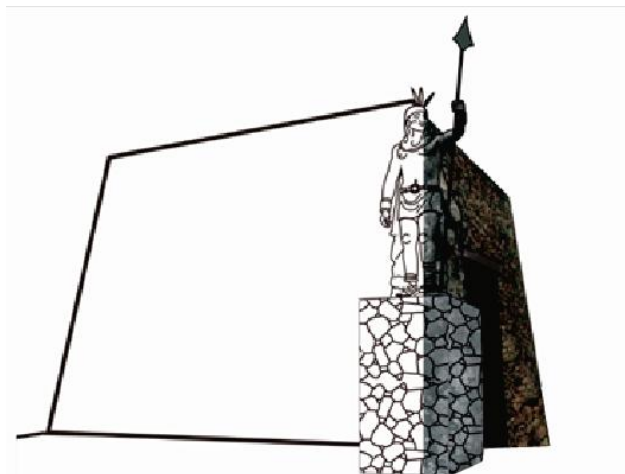

**Autora:** Priscila Rosero  
**Fuente:** Priscila Rosero

### 2.6.3. Proceso características representativas

Gráfico N° 57: Proceso características representativas  
Ícono Caranqui Templo del Sol

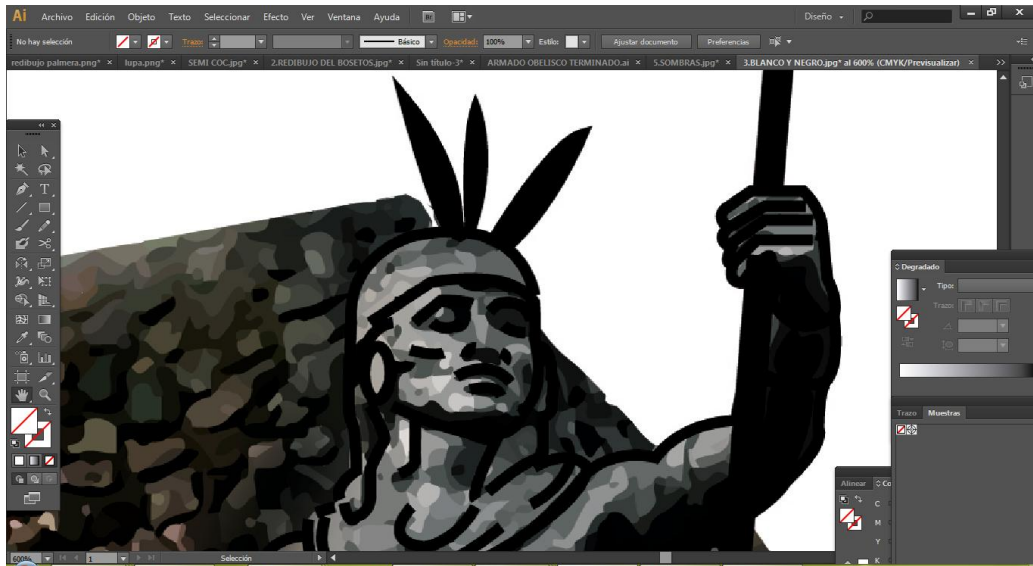

**Autora:** Priscila Rosero  
**Fuente:** Priscila Rosero

Gráfico N° 58: Proceso características representativas  
Ícono Caranqui Templo del Sol

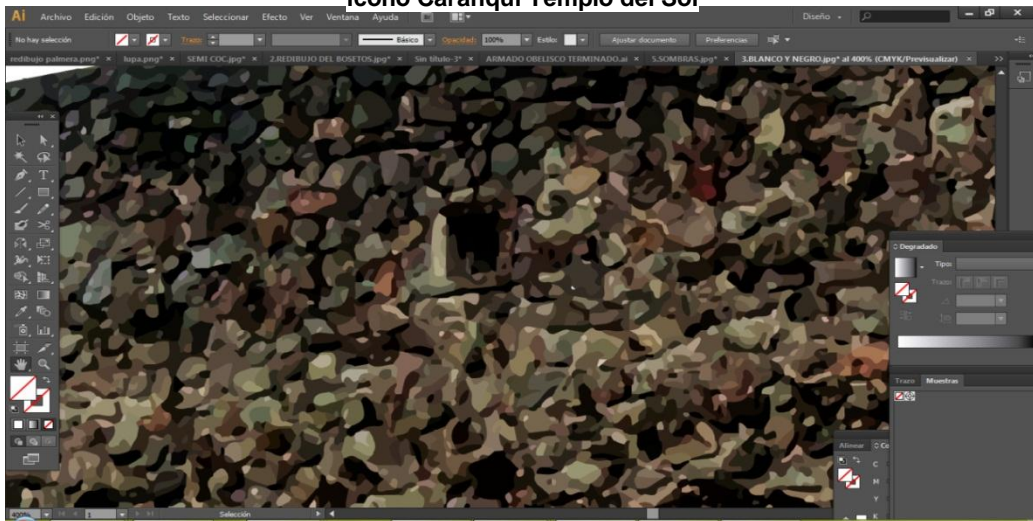

**Autora:** Priscila Rosero  
**Fuente:** Priscila Rosero

**Gráfico N° 59: Proceso características representativas**

**Ícono Caranqui Templo del Sol**

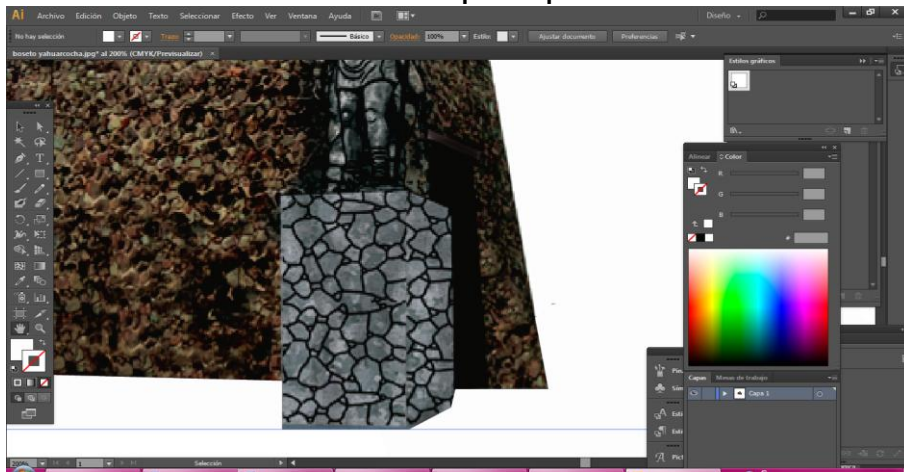

**Autora:** Priscila Rosero

**Fuente:** Priscila Rosero

**2.6.3. Proceso colores vectorial de colores planos**

Se midió un nivel de precisión en el color muy elevado se requiere mucho detalle se usó colores muy saturados, para darle fuerza a la imagen y su función es realzar las formas

**Gráfico N° 60: Proceso colores vectorial de colores planos**

**Ícono Caranqui Templo del Sol**



**Autora:** Priscila Rosero

**Fuente:** Priscila Rosero

## 2.6.5. Proceso final luz y sombra

**LUZ** — textura, claridad, color

**SOMBRA** — forma, solidez

Gráfico N° 61: Proceso Final Luz y Sombra  
ícono Caranqui Templo del Sol



**Autora:** Priscila Rosero  
**Fuente:** Priscila Rosero

## 2.7. Procesos ilustración Ícono La Esquina del Coco

### 2.7.1. Color vectorial Ícono La Esquina del Coco

Ahora vamos a generar nuestra paleta de colores, los colores de esta ilustración son:

Gráfico N° 62: Paleta ícono La Esquina del Coco  
CMYK

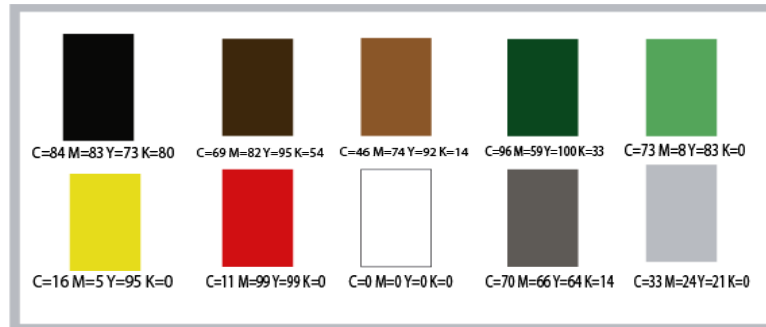

**Autora:** Priscila Rosero  
**Fuente:** Priscila Rosero

## 2.7.2. Proceso a color vectorial

Se Trazó cada parte del dibujo que va a tener un color específico en el Software Illustrator y se aplicó, color plano o en degradado.

Gráfico N° 63: Proceso a Color  
Vectorial el ícono La Esquina del Coco



**Autora:** Priscila Rosero  
**Fuente:** Priscila Rosero

### 2.7.3. Proceso características representativas

Gráfico N° 64: Proceso Características Representativas  
Ícono La Esquina del Coco

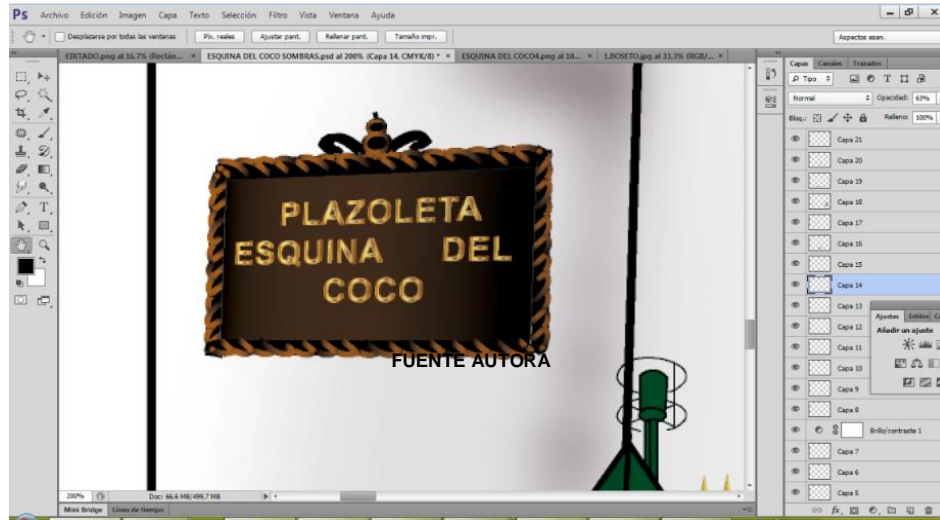

**Autora:** Priscila Rosero  
**Fuente:** Priscila Rosero

Gráfico N° 65: Proceso Características Representativas  
Ícono La Esquina del Coco

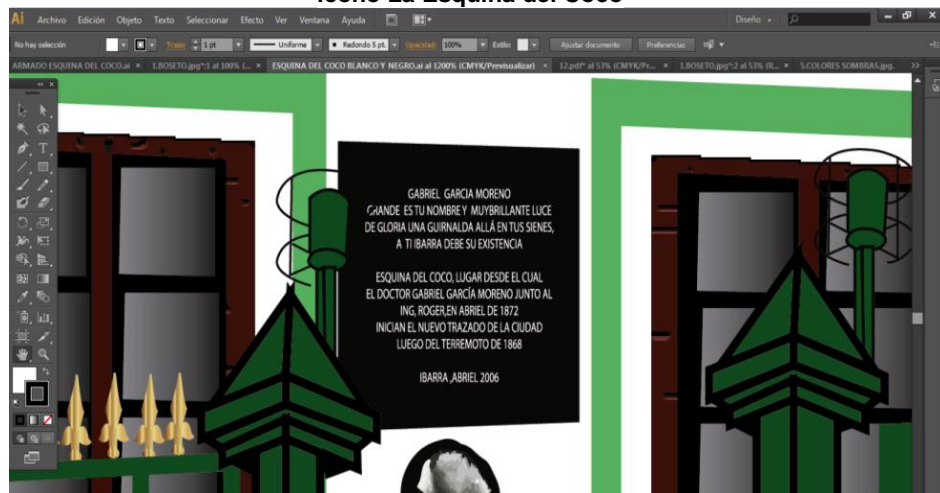

**Autora:** Priscila Rosero  
**Fuente:** Priscila Rosero

**Gráfico N° 66: Proceso Características Representativas  
Ícono La Esquina del Coco**



**Autora:** Priscila Rosero  
**Fuente:** Priscila Rosero

#### **2.7.4. Proceso colores vectorial, colores planos**

Se midió un nivel de precisión en el color muy elevado se requiere mucho detalle se usó colores muy saturados, para darle fuerza a la imagen y su función es realzar las formas.

**Gráfico N° 67: Proceso Colores Vectorial, Colores planos ícono La Esquina del Coco**



**Autora:** Priscila Rosero  
**Fuente:** Priscila Rosero



### 2.7.5. Proceso final luz y sombra

**LUZ** — textura, claridad, color

**SOMBRA** — forma, solidez

Gráfico N° 68: Proceso Final Luz y Sombra  
Ícono La Esquina del Coco



**Autora:** Priscila Rosero  
**Fuente:** Priscila Rosero

## 2.8. Procesos ilustración Ícono La Estación de Tren

### 2.8.1. Color vectorial Ícono La Estación del Tren

Ahora vamos a generar nuestra paleta de colores, los colores de esta ilustración son

**Gráfico N° 69:** Paleta ícono La Estación del Tren  
**CMYK**

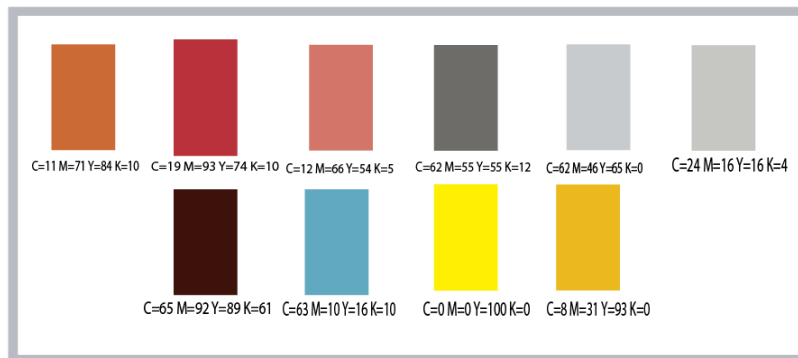

**Autora:** Priscila Rosero  
**Fuente:** Priscila Rosero

### 2.8.2. Proceso a color vectorial

Se Trazó cada parte del dibujo que va a tener un color específico en el Software Illustrator y se aplicó, color plano o en degradado.

**Gráfico N° 70:** Proceso a Color  
ícono La Estación del tren



**Autora:** Priscila Rosero  
**Fuente:** Priscila Rosero

### 2.8.3. Proceso características representativas

Gráfico N° 71: Proceso Características Representativas

Ícono Estación del Tren

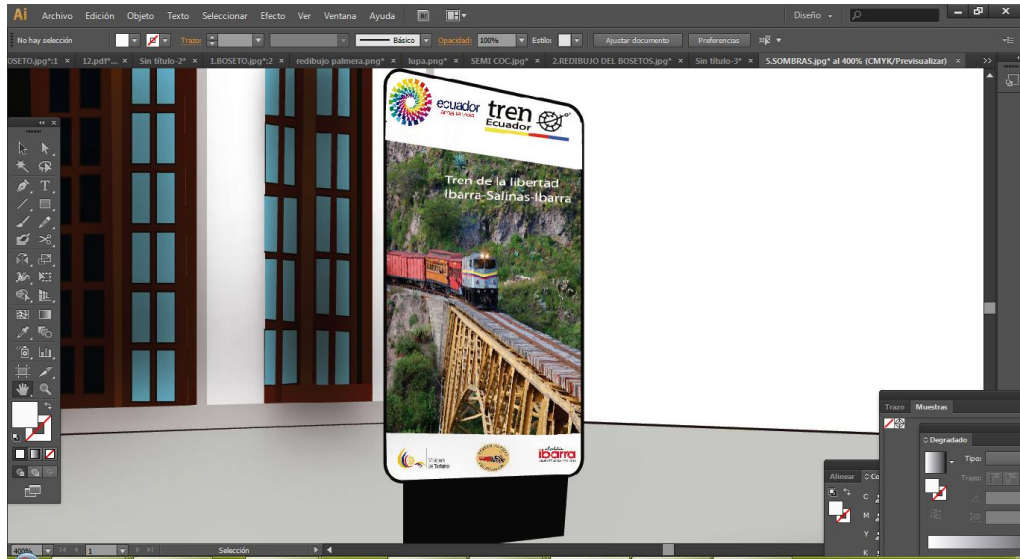

**Autora:** Priscila Rosero  
**Fuente:** Priscila Rosero

Gráfico N° 72: Proceso Características Representativas

Ícono Estación del Tren

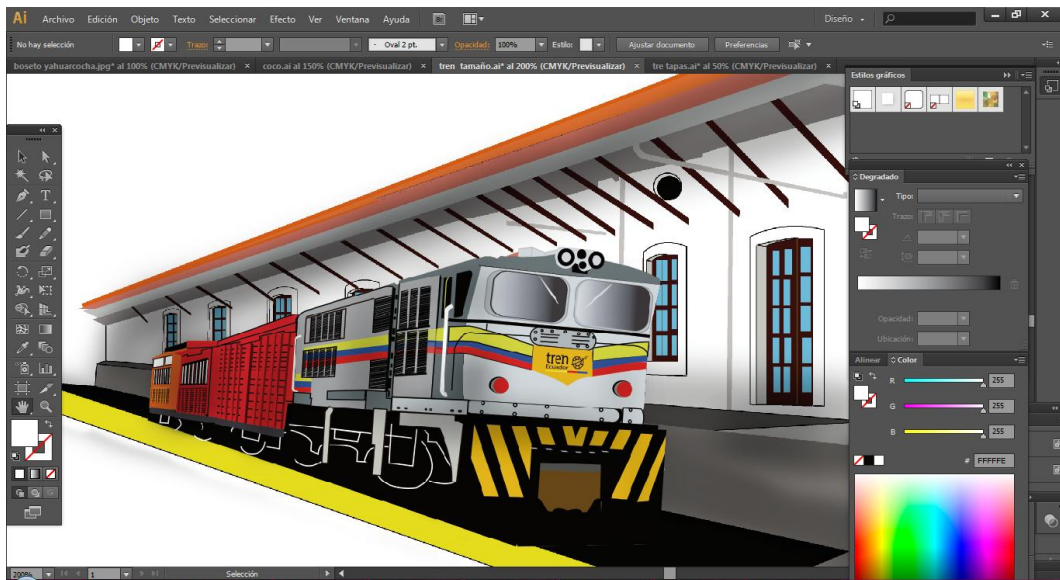

**Autora:** Priscila Rosero  
**Fuente:** Priscila Rosero

**Gráfico N° 73: Proceso Características Representativas**

**Ícono Estación del Tren**

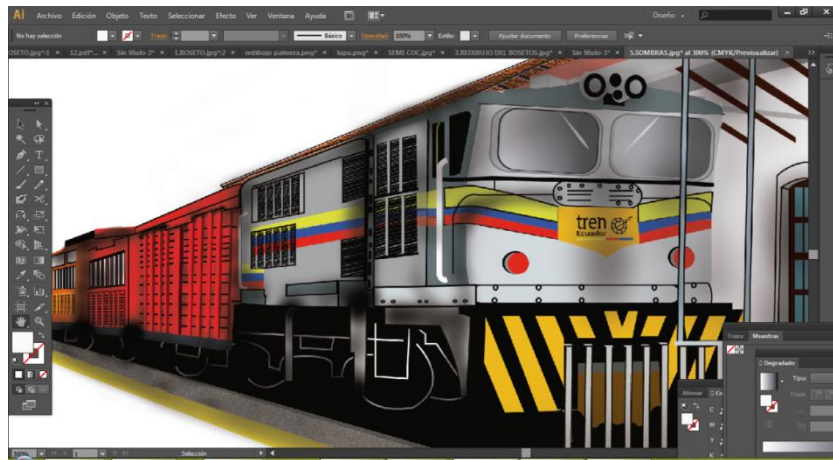

**Autora:** Priscila Rosero  
**Fuente:** Priscila Rosero

**2.8.4. Proceso colores vectorial, colores planos**

Se midió un nivel de precisión en el color muy elevado se requiere mucho detalle se usó colores muy saturados, para darle fuerza a la imagen y su función es realzar las formas

**Gráfico N° 74: Proceso Características Representativas**

**Ícono Estación del Tren**



**Autora:** Priscila Rosero  
**Fuente:** Priscila Rosero

## 2.8.5. Proceso final luz y sombra

**LUZ** — textura, claridad, color

**SOMBRA** — forma, solidez

Gráfico N° 75: Proceso Final Luz y Sombra  
ícono La Estación del Tren



**Autora:** Priscila Rosero  
**Fuente:** Priscila Rosero

## 2.8. Procesos ilustración Ícono El Antiguo Cuartel Militar

### 2.9.1. Color vectorial Ícono El Antiguo Cuartel Militar

Ahora vamos a generar nuestra paleta de colores, los colores de esta ilustración son:

Gráfico N° 76: Paleta ícono El Antiguo Cuartel Militar  
CMYK

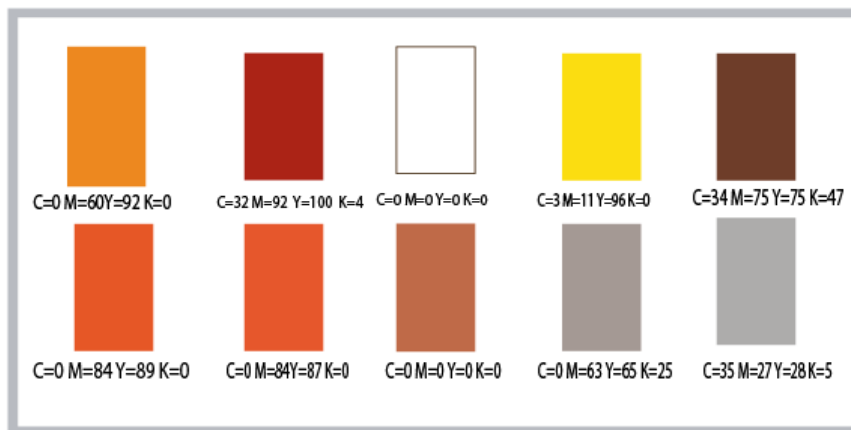

**Autora:** Priscila Rosero  
**Fuente:** Priscila Rosero

### 2.9.2. Proceso a color vectorial

Se Trazó cada parte del dibujo que va a tener un color específico en el Software Illustrator y se aplicó, color plano o en degradado

Gráfico N° 77: Proceso a Color Vectorial  
Ícono El Antiguo Cuartel Militar



**Autora:** Priscila Rosero  
**Fuente:** Priscila Rosero

### 2.9.3. Proceso características representativas

Gráfico N° 78: Proceso Características Representativas  
Ícono El Antiguo Cuartel Militar

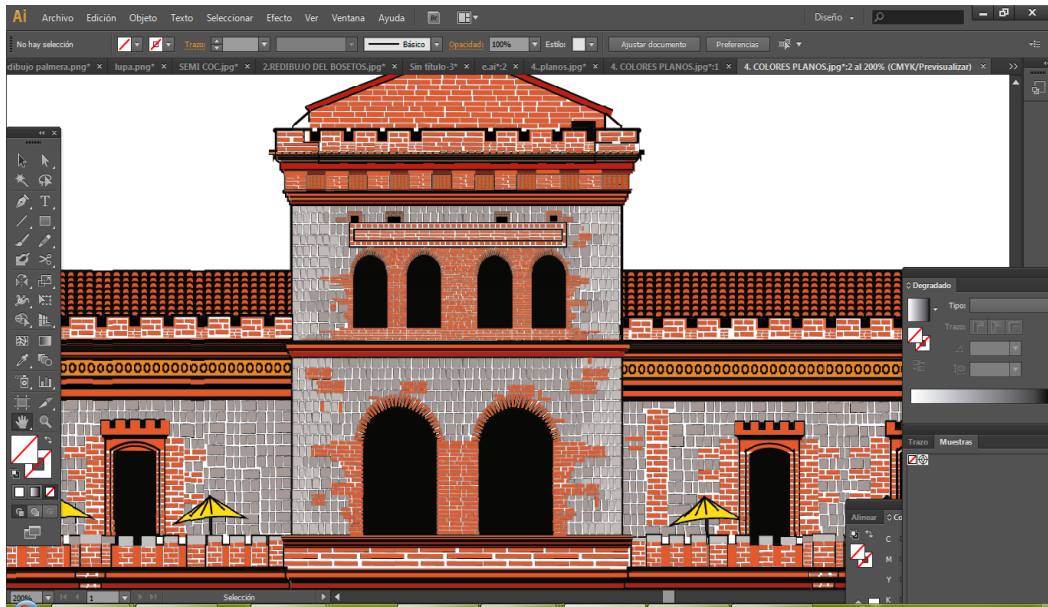

**Autora:** Priscila Rosero  
**Fuente:** Priscila Rosero

Gráfico N° 79: Proceso Características Representativas  
Ícono El Antiguo Cuartel Militar

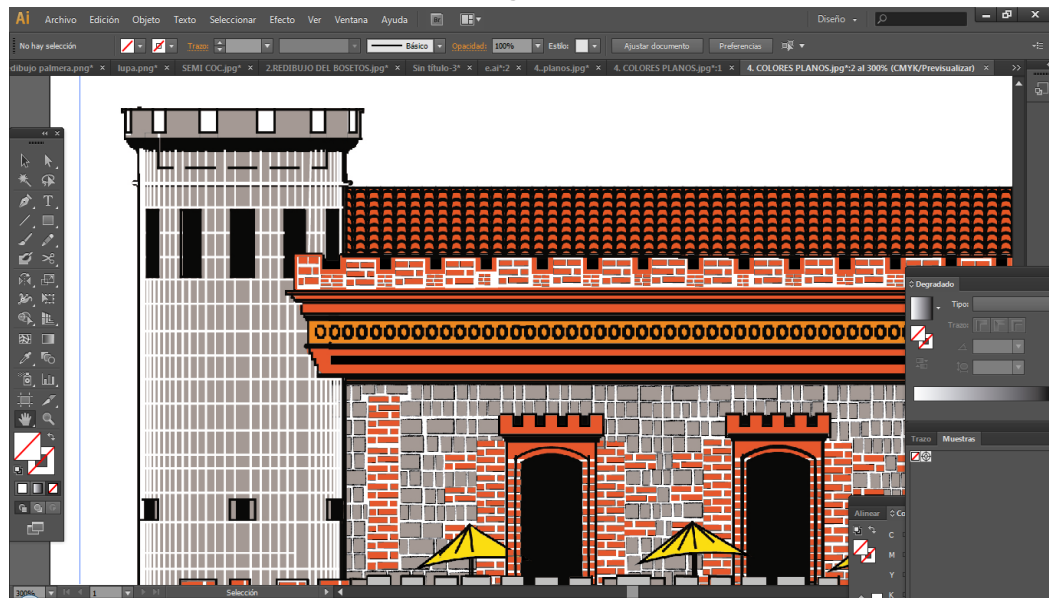

**Autora:** Priscila Rosero  
**Fuente:** Priscila Rosero

**Gráfico N° 80: Características ícono El Antiguo Cuartel Militar**

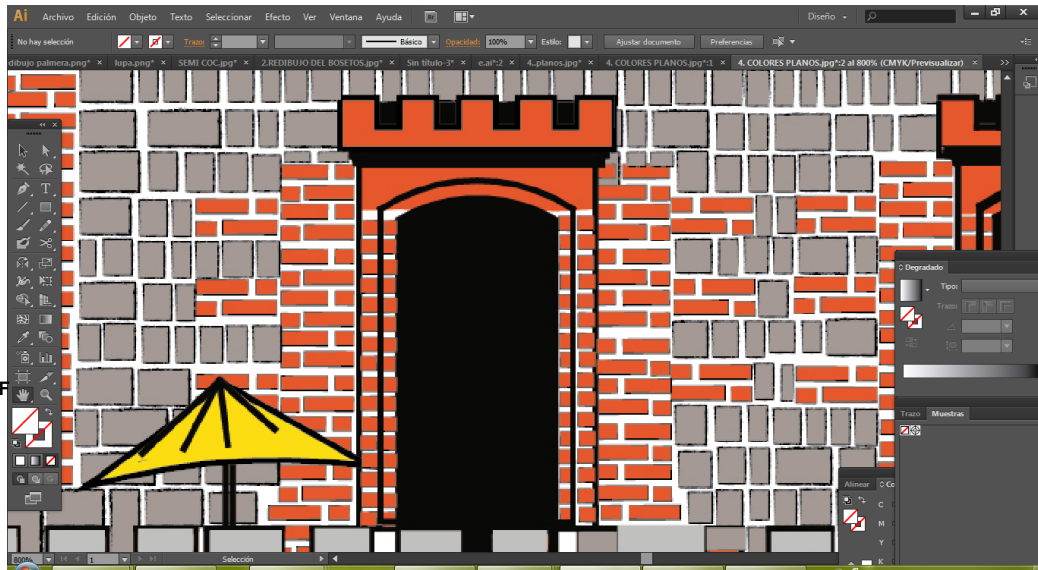

**Autora:** Priscila Rosero  
**Fuente:** Priscila Rosero

**Gráfico N° 81: Características ícono El Antiguo Cuartel Militar**



**Autora:** Priscila Rosero  
**Fuente:** Priscila Rosero



#### 2.9.4. Proceso colores vectorial, colores planos

Se midió un nivel de precisión en el color muy elevado se requiere mucho detalle se usó colores muy saturados, para darle fuerza a la imagen y su función es realzar las formas

Gráfico N° 82: Color Plano ícono El Antiguo Cuartel Militar



**Autora:** Priscila Rosero  
**Fuente:** Priscila Rosero

#### 2.9.5. Proceso final luz y sombra

**LUZ** — textura, claridad, color

**SOMBRA** — forma, solidez

Gráfico N° 83: Luz y sombra ícono El Antiguo Cuartel Militar



**Autora:** Priscila Rosero  
**Fuente:** Priscila Rosero

## 2.9. Procesos ilustración Ícono El Torreón

### 2.10.1. Color vectorial Ícono El Torreón

Ahora vamos a generar nuestra paleta de colores, los colores de esta ilustración son:

Gráfico N° 84: Paleta ícono El Torreón  
CMYK

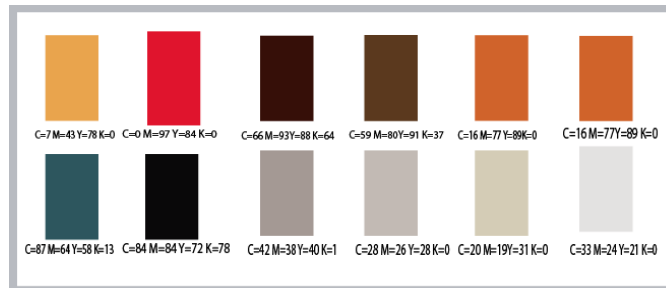

**Autora:** Priscila Rosero  
**Fuente:** Priscila Rosero

### 2.10.2. Proceso a color vectorial

Se Trazó cada parte del dibujo que va a tener un color específico en el Software Illustrator y se aplicó, color plano o en degradado

Gráfico N° 85: Proceso a Color Vectorial ícono El Torreón

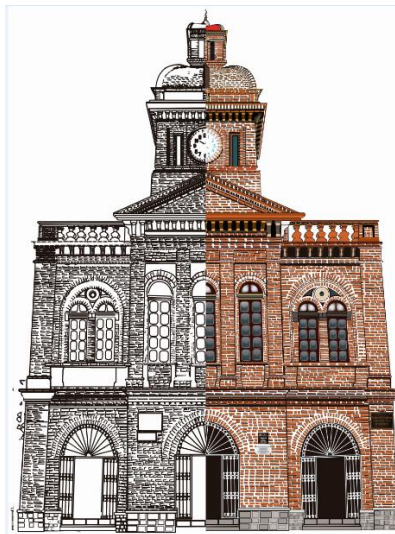

**Autora:** Priscila Rosero  
**Fuente:** Priscila Rosero

### 2.10.3. Proceso características representativas

Gráfico N° 86: Proceso Características Representativas  
Ícono El torreón

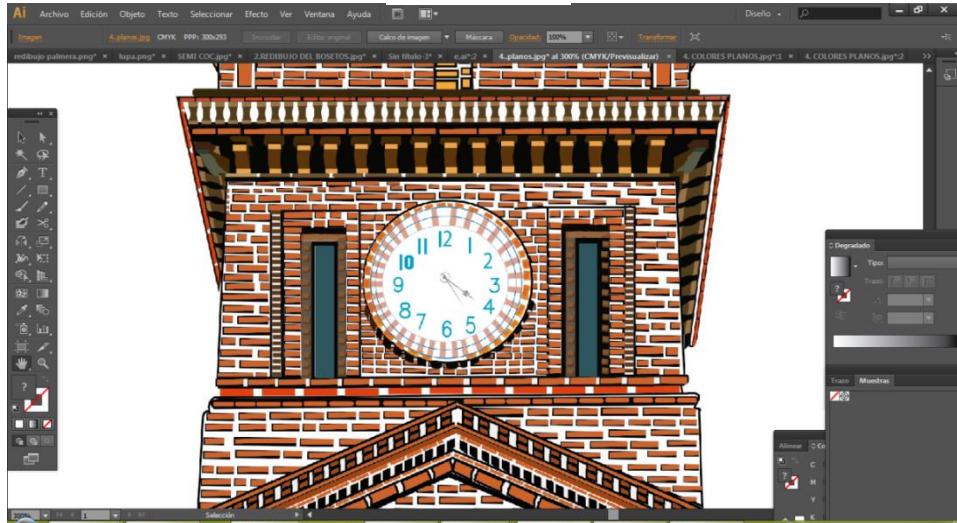

**Autora:** Priscila Rosero  
**Fuente:** Priscila Rosero

Gráfico N° 87: Proceso Características Representativas  
Ícono El torreón

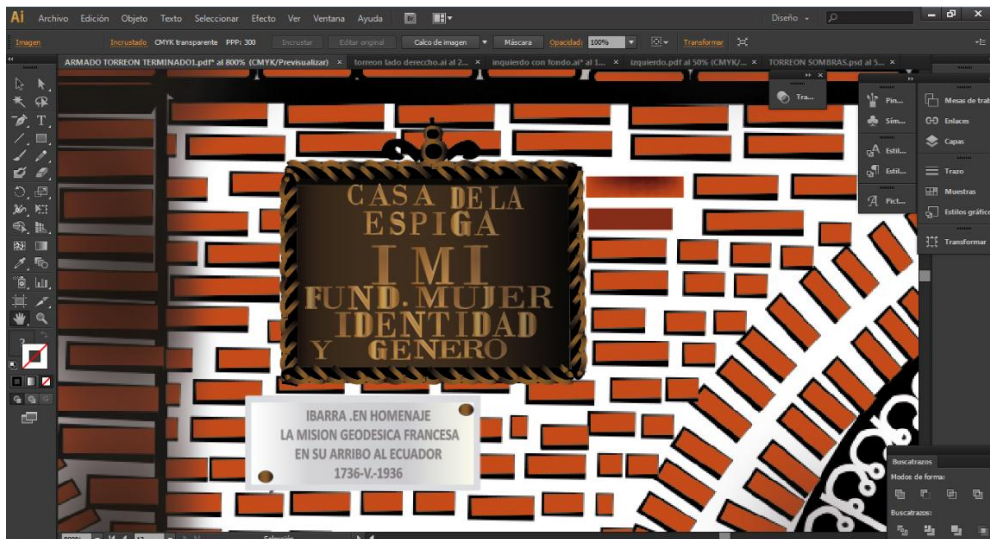

**Autora:** Priscila Rosero  
**Fuente:** Priscila Rosero

#### 2.10.4. Proceso colores vectorial, colores planos

Se midió un nivel de precisión en el color muy elevado se requiere mucho detalle se usó colores muy saturados, para darle fuerza a la imagen y su función es realzar las formas

Gráfico N° 88: Proceso Colores Vectorial,  
Colores Planos ícono El Torreón

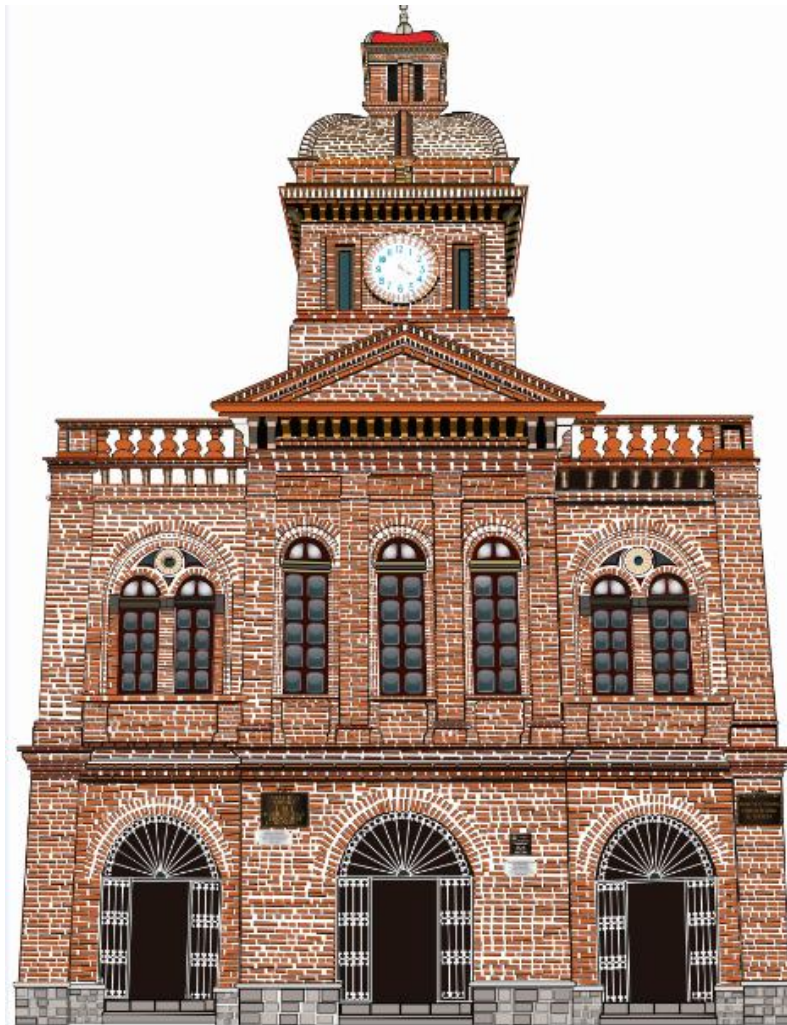

**Autora:** Priscila Rosero

**Fuente:** Priscila Rosero

### 2.10.5. Proceso final luz y sombra

**LUZ** — textura, claridad, color

**SOMBRA** — forma, solidez

Gráfico N° 89: Luz y Sombra ícono El Torreón

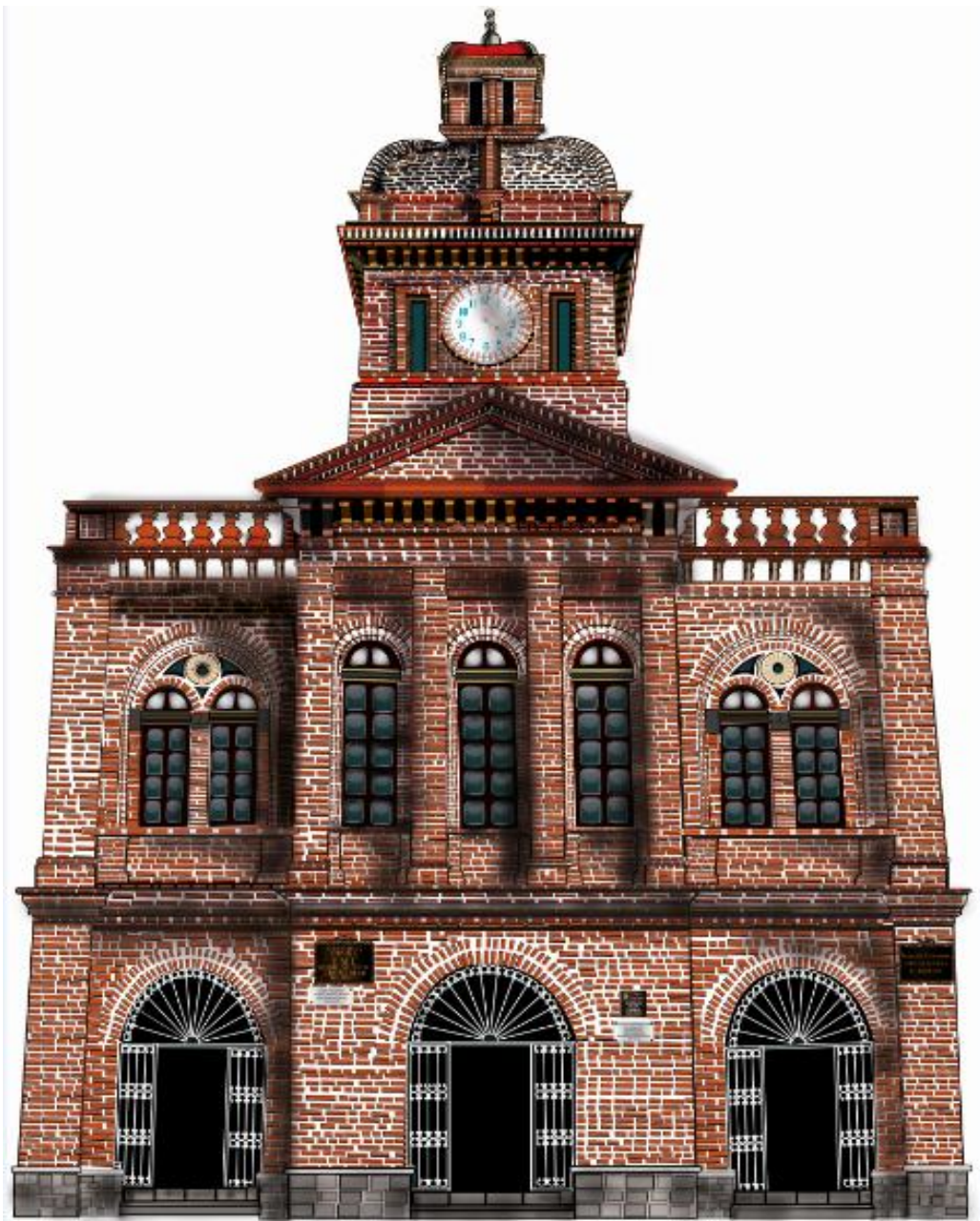

**Autora:** Priscila Rosero  
**Fuente:** Priscila Rosero

## 2.10. Procesos ilustración Ícono El Obelisco

### 2.11.1. Color vectorial Ícono El Obelisco

Ahora vamos a generar nuestra paleta de colores, los colores de esta ilustración son:

**Gráfico N° 90:** Paleta ícono El Obelisco  
**CMYK**

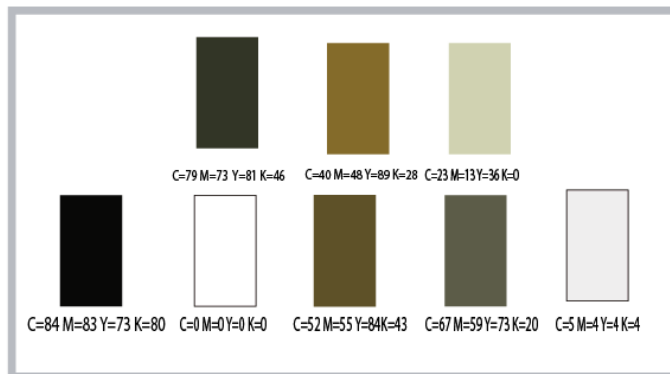

**Autora:** Priscila Rosero

**Fuente:** Priscila Rosero

### 2.11.2. Proceso a color vectorial

Se trazó cada parte del dibujo que va a tener un color específico en el Software Illustrator y se aplicó, color plano o en degradado

**Gráfico N° 91:** Proceso a Color Vectorial  
Ícono El Obelisco

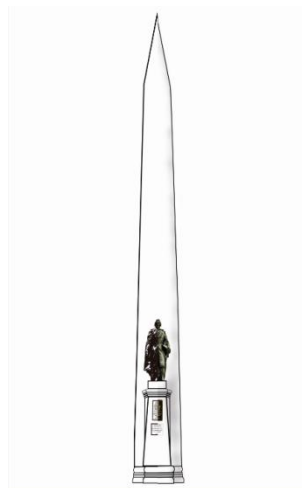

**Autora:** Priscila Rosero

**Fuente:** Priscila Rosero

### 2.11.3. Proceso características representativas

**Gráfico N° 92: Proceso Características Representativas ícono El Obelisco  
Fundador: Sr. Dr. Miguel de Ibarra**

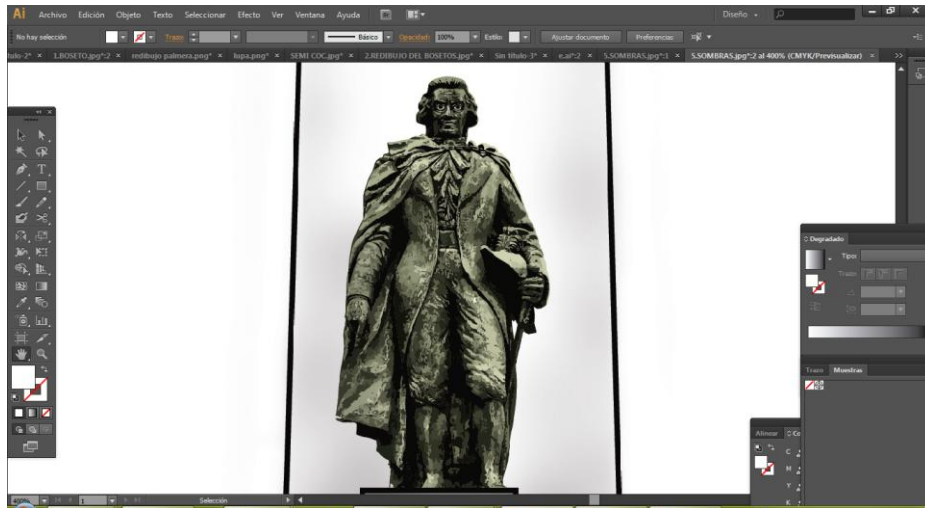

**Autora:** Priscila Rosero  
**Fuente:** Priscila Rosero

**Gráfico N° 93: Proceso Características Representativas ícono El Obelisco**

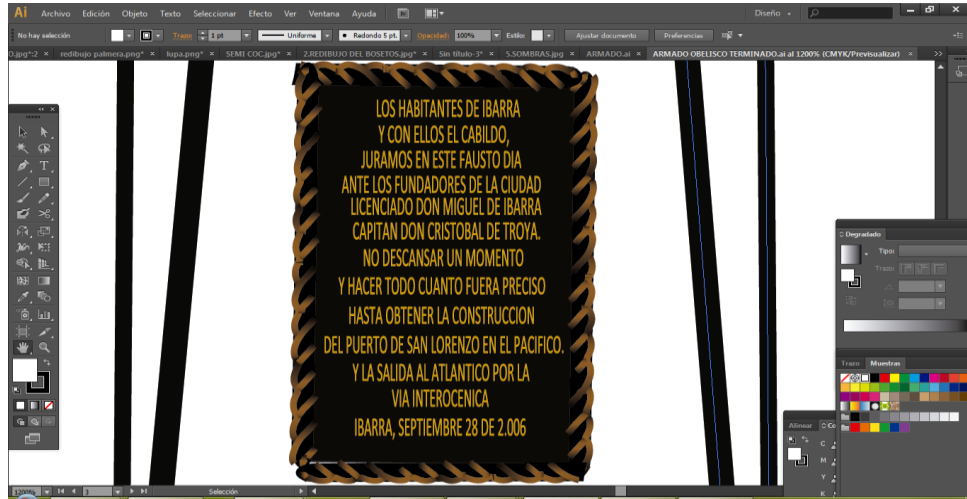

**Autora:** Priscila Rosero  
**Fuente:** Priscila Rosero

**Gráfico N° 94: Proceso Características Representativas  
Ícono El Obelisco**

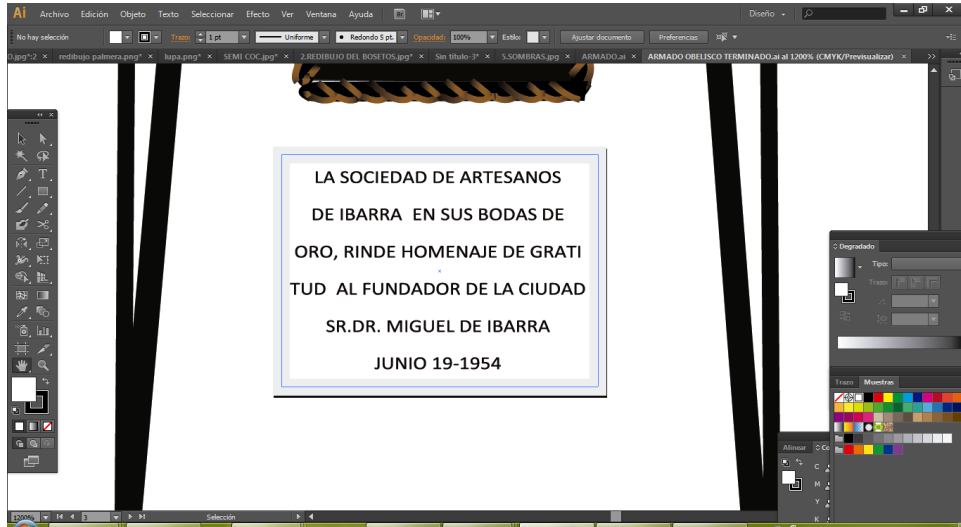

**Autora:** Priscila Rosero  
**Fuente:** Priscila Rosero

**Gráfico N° 95: Proceso Características Representativas  
Ícono El Obelisco Fundador: Cap. Cristóbal de Troya**

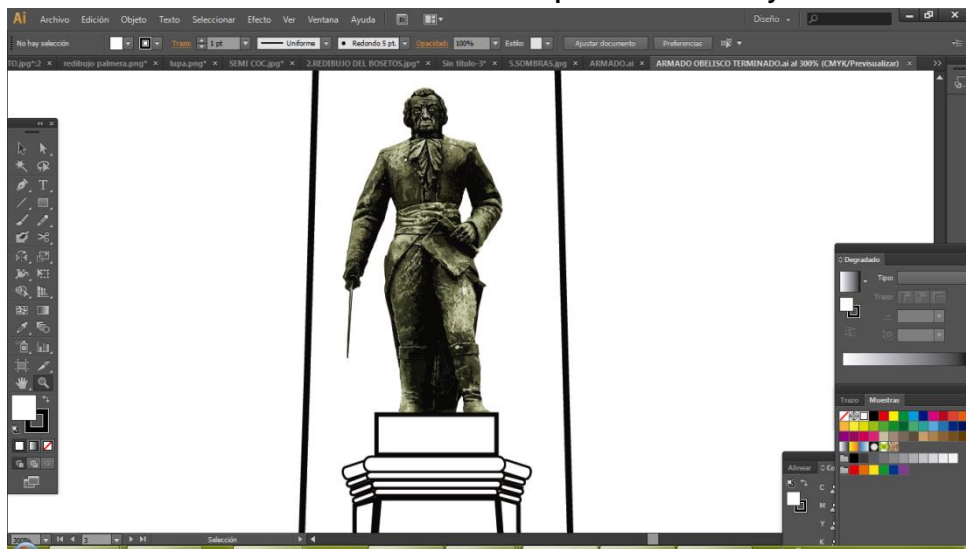

**Autora:** Priscila Rosero  
**Fuente:** Priscila Rosero



**Gráfico N° 96: Proceso Características Representativas ícono El Obelisco**

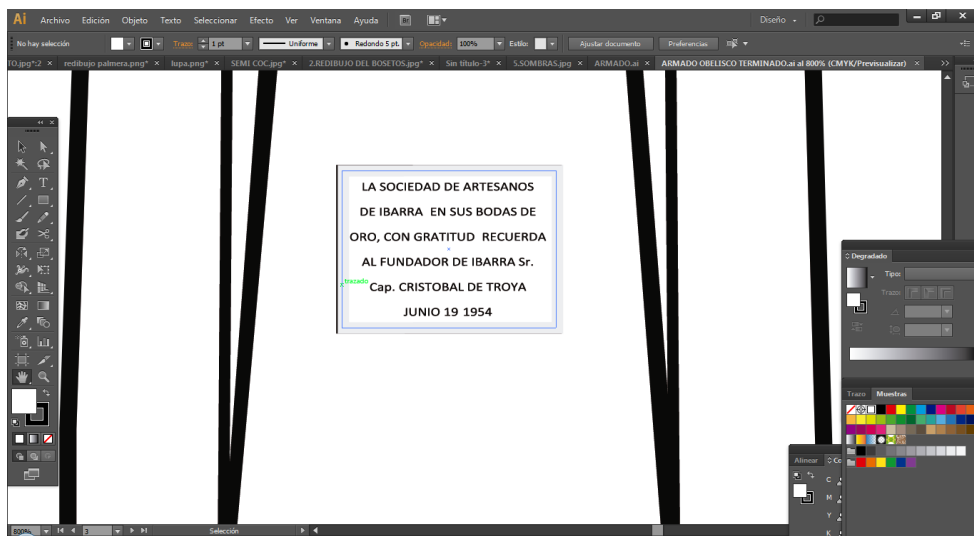

**Autora:** Priscila Rosero  
**Fuente:** Priscila Rosero

**Gráfico N° 97: Proceso Características Representativas Características ícono El Obelisco Fundadores 1.606**

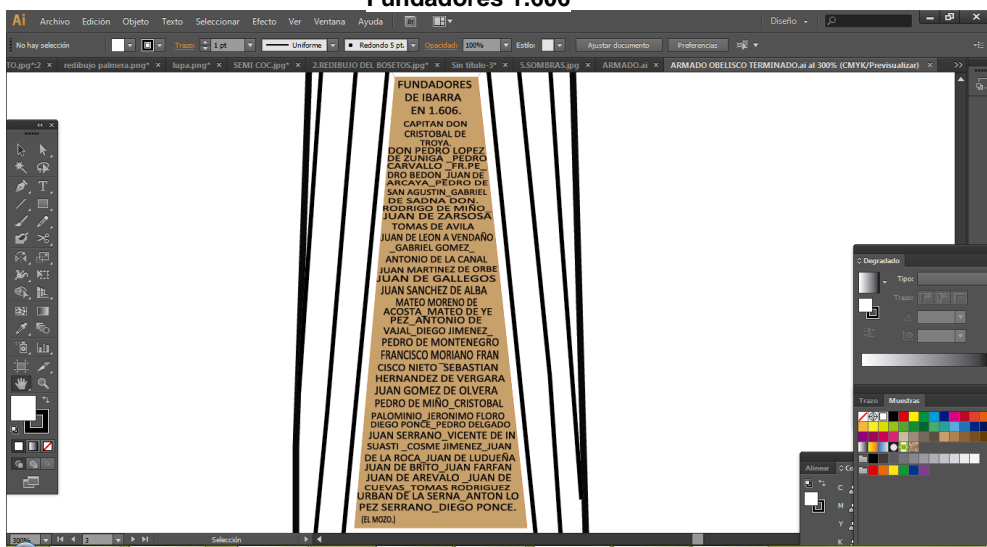

**Autora:** Priscila Rosero  
**Fuente:** Priscila Rosero

**Gráfico N° 98: Características ícono El Obelisco Fundación,**

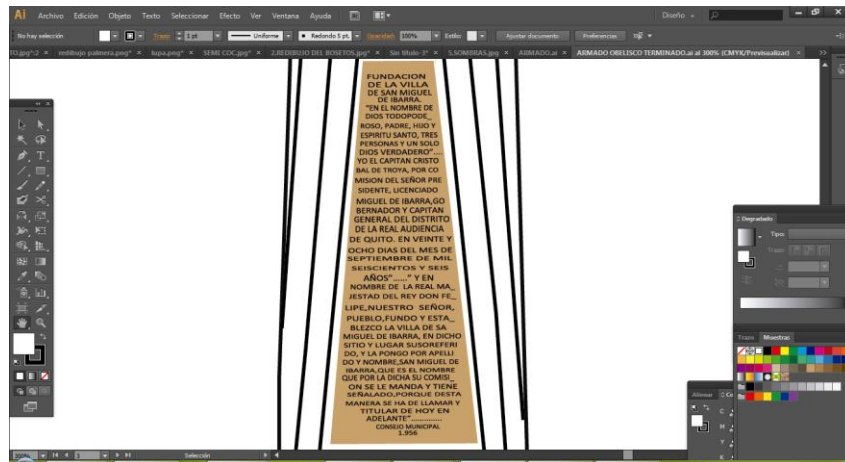

**Autora:** Priscila Rosero  
**Fuente:** Priscila Rosero

#### 2.11.4. Proceso colores vectorial, colores planos

Se midió un nivel de precisión en el color muy elevado se requiere mucho detalle se usó colores muy saturados, para darle fuerza a la imagen y su función es realzar las formas

**Gráfico N° 99: Proceso Colores Vectorial,**

Color Plano ícono El Obelisco

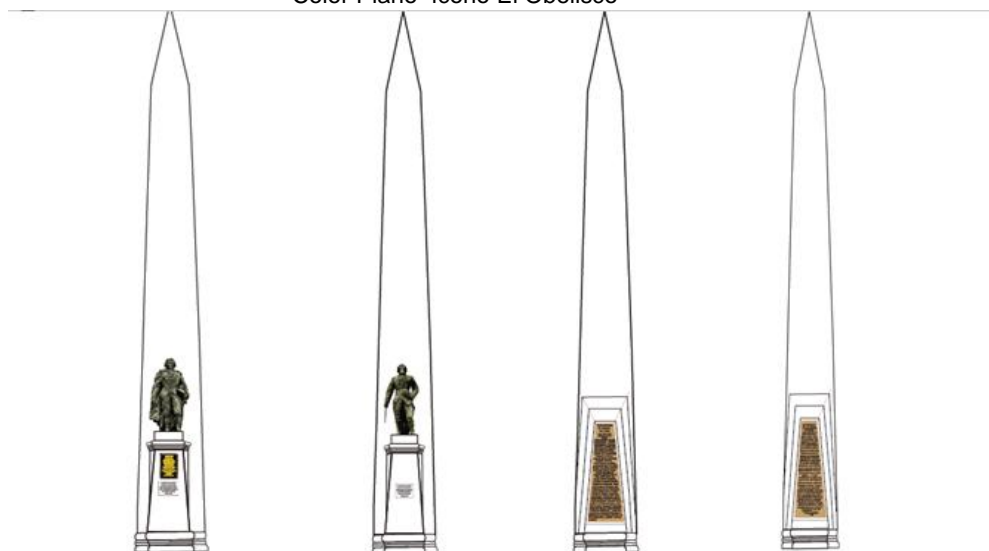

**Autora:** Priscila Rosero  
**Fuente:** Priscila Rosero

### 2.11.5. Proceso final luz y sombra

**LUZ** — textura, claridad, color

**SOMBRA** — forma, solidez

**Gráfico N° 100:** Luz y Sombra ícono El Obelisco

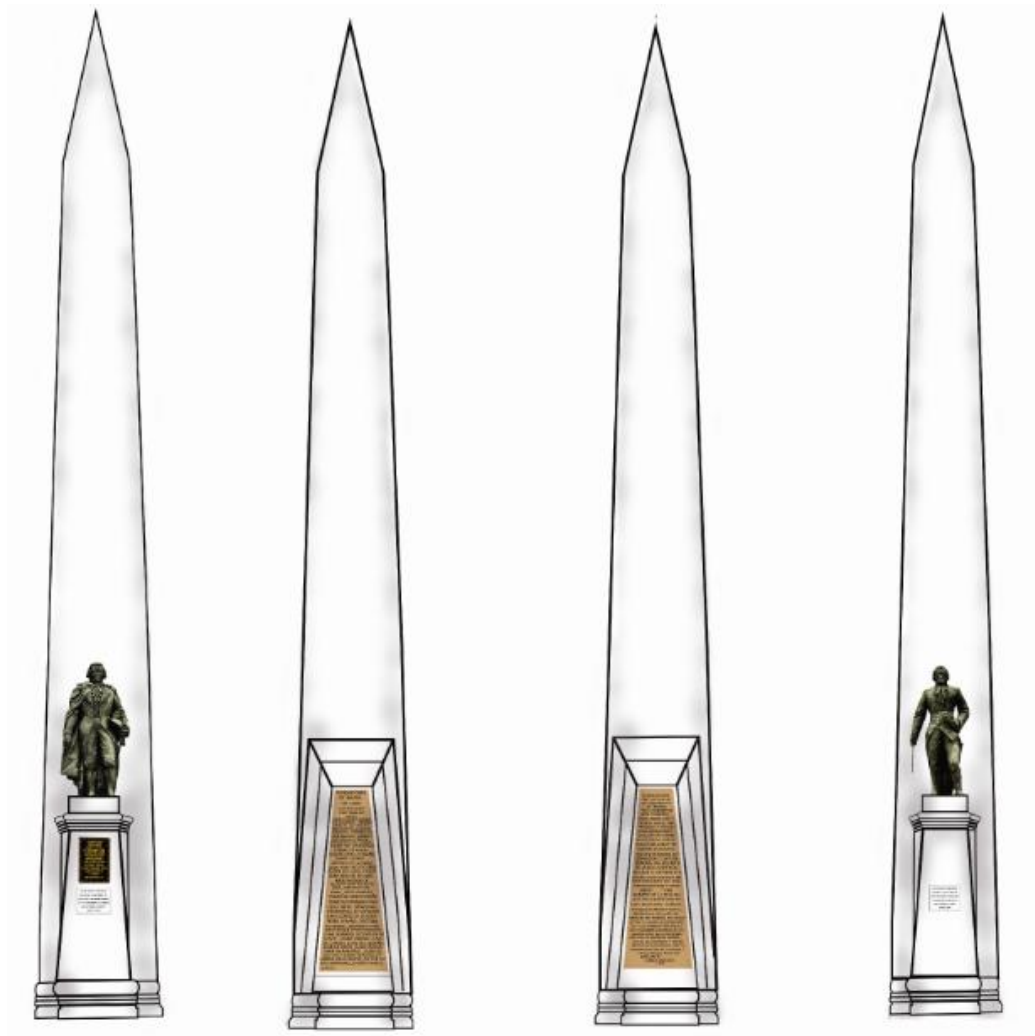

**Autora:** Priscila Rosero  
**Fuente:** Priscila Rosero

## 2.11. Procesos ilustración Ícono Mirador Arcángel San Miguel

### 2.12.1. Color vectorial Ícono Mirador Arcángel San Miguel

Ahora vamos a generar nuestra paleta de colores, los colores de esta ilustración son

Gráfico N° 101: Paleta ícono Mirador Arcángel San Miguel  
CMYK

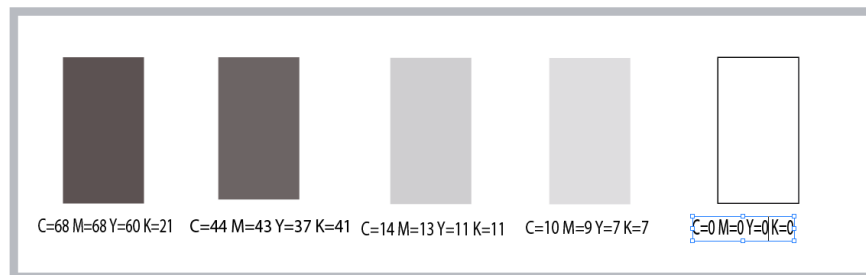

**Autora:** Priscila Rosero  
**Fuente:** Priscila Rosero

### 2.12.2. Proceso a color vectorial

Se trazó cada parte del dibujo que va a tener un color específico en el Software Illustrator y se aplicó, color plano o en degradado

Gráfico N° 102: Proceso a Color Vectorial  
Ícono Mirador Arcángel San Miguel

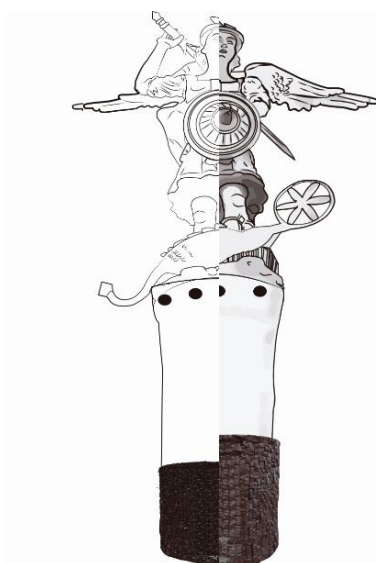

**Autora:** Priscila Rosero  
**Fuente:** Priscila Rosero

### 2.12.3. Proceso características representativas

**Gráfico N° 103: Proceso Características Representativas ícono Mirador Arcángel San Miguel**

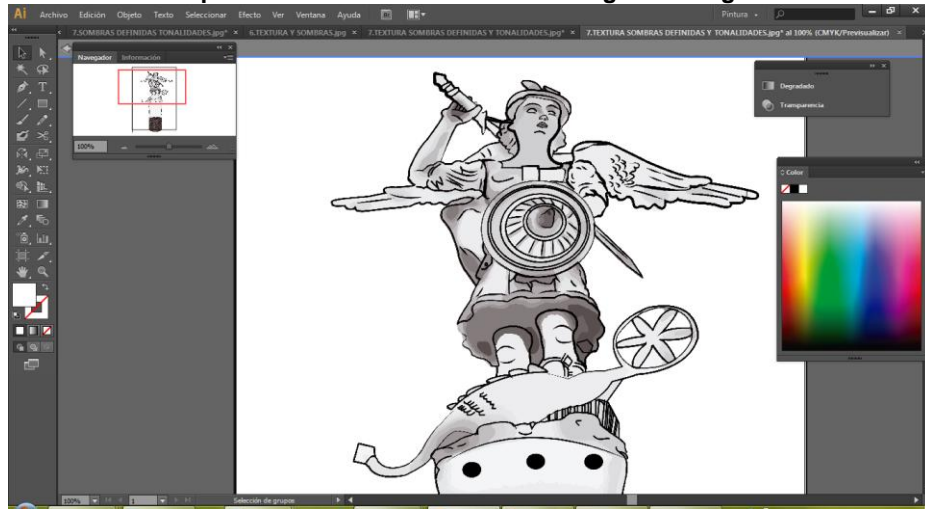

**Autora:** Priscila Rosero  
**Fuente:** Priscila Rosero

**Gráfico N° 104: Proceso Características Representativas ícono Mirador Arcángel San Miguel**

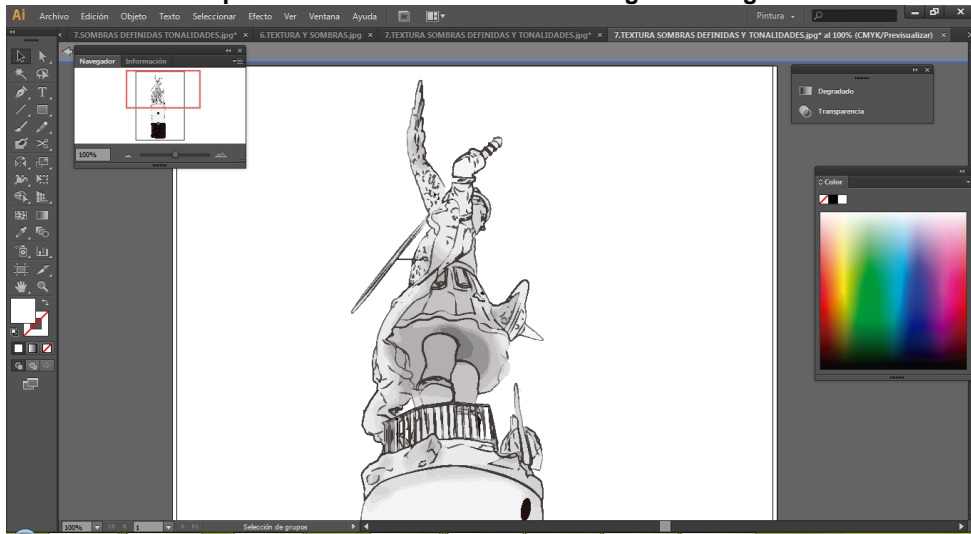

**Autora:** Priscila Rosero  
**Fuente:** Priscila Rosero

**Gráfico N° 105: Proceso Características Representativas ícono Mirador Arcángel San Miguel**

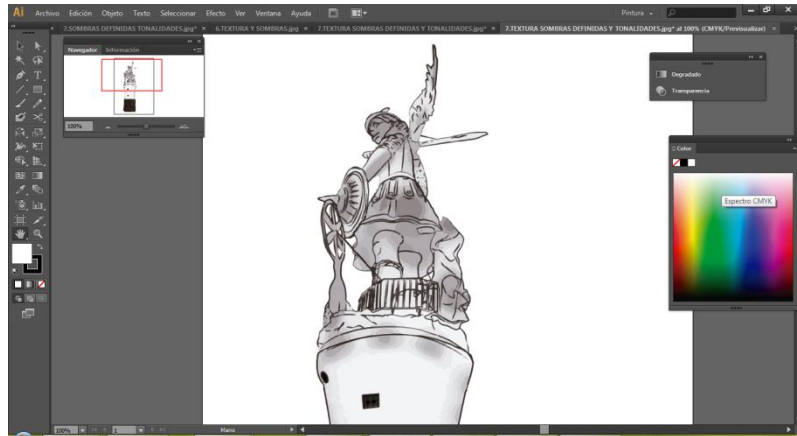

**Autora:** Priscila Rosero  
**Fuente:** Priscila Rosero

#### 2.12.4. Proceso colores vectorial, colores planos

Se midió un nivel de precisión en el color muy elevado se requiere mucho detalle se usó colores muy saturados, para darle fuerza a la imagen y su función es realzar las formas

**Gráfico N° 106: Proceso Características Representativas ícono Mirador Arcángel San Miguel**

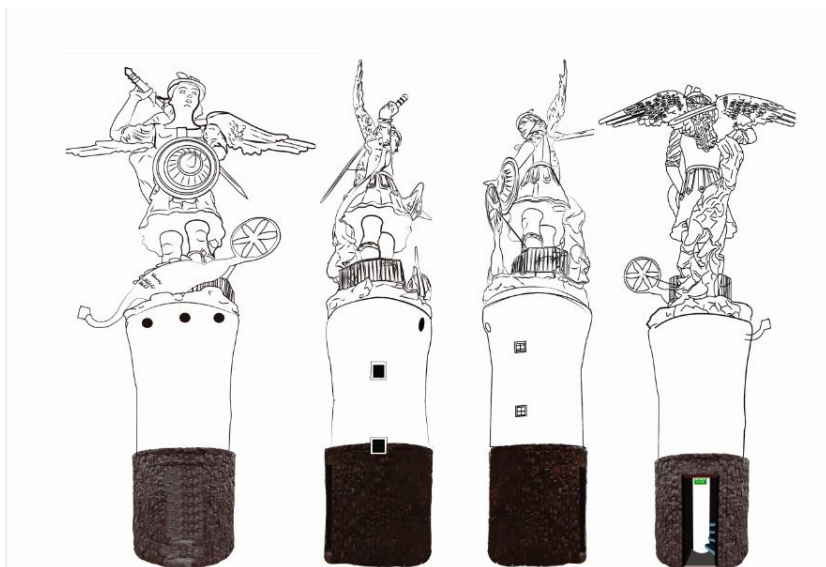

**Autora:** Priscila Rosero  
**Fuente:** Priscila Rosero

### 2.12.5. Proceso final luz y sombra

**LUZ** — textura, claridad, color

**SOMBRA** — forma, solidez

Gráfico N° 107: Luz y Sombras  
Ícono Mirador Arcángel San Miguel

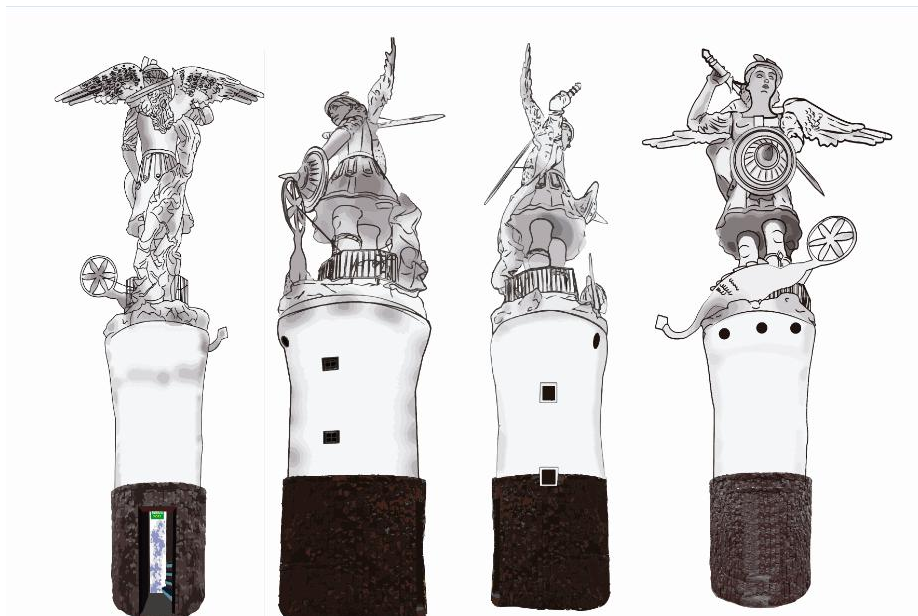

Autora: Priscila Rosero  
Fuente: Priscila Rosero

### 2.13. Portada y Contraportada

#### 2.13.1. Alternativas Final

Para el escoger la portada se realizó 4 alternativas y una fue escogida:

**Gráfico N° 108:** Alternativa Final



Fuente: Priscila Rosero

Prima el color negro de fondo donde se encuentran elementos destallados de todo el contenido del libro que son los íconos patrimoniales, donde se encuentra de un manera recargada para llamar la atención y cada elemento está distribuido para una mejor visualización de los elementos utilizados, se usa una tipografía gruesa con el nombre del libro para su mejor legibilidad, es un diseño sobrio, en la parte inferior de la portada se ubica el nombre de la autora por la conservación de derechos intelectuales

El libro representa su vínculo con la colectividad Ibarreña, consta también de una cinta muestra las palabras “pop up” que hacen referencia al tipo de libro que es, En la parte posterior se muestran los íconos que se encuentran dentro del libro pero de una manera más estilizada de color blanco, también tenemos al escudo de la Universidad Técnica del Norte y el año de publicación, esto hace referencia a esta institución como ente gestor para la elaboración de este libro. En el lomo del libro se ubicó el nombre del libro para su fácil reconocimiento, está elección fue la escogida ya que es la que más se adapta al diseño interior del libro Ibarra en papel “ pop up” ya que se utilizan el mismo tipo de ilustración y los colores contrastan a la perfección.



## 2.14. Armado del libro y materiales utilizados

### 2.14.1. Portada, contraportada y lomo

Gráfico N° 109: Portada



**Material de Impresión:**

Papel de 150 g  
couche mate plastificado

**Tipo de Impresión:**

Full Color Impresión Offset

**Base:**

Cartón Gris 2,5 cm

**Tipo de Finalizado:**

Pasta Dura

Gráfico N° 110: Contraportada



**Material de Impresión:**

Papel de 150 g  
couche mate plastificado

**Tipo de Impresión:**

Full Color Impresión Offset

**Base:**

Cartón Gris 2,5 cm

**Tipo de Finalizado:**

Pasta Dura

Gráfico N° 111: Lomo



**Material de Impresión:**

Papel de 150 g  
couche mate plastificado

**Tipo de Impresión:**

Full Color Impresión Offset

**Base:**

Cartón Gris 2,5 cm

**Tipo de Finalizado:**

Pasta Dura

## 2.14.2. Armado interior portada, contraportada y lomo



**Autora:** Priscila Rosero  
**Fuente:** Priscila Rosero

- El armado interior fue realizado en cartón gris de 2,50 g
- Las medidas son de 27,7 x 30,5 cm
- El tamaño del lomo es de 4 x 30,5 cm
- El armado se lo realizó on una prensa y encolado a mano



**Autora:** Priscila Rosero  
**Fuente:** Priscila Rosero

Para el armado exterior se procedió a pegar el Couche mate plastificado se extendió en una mesa y se colocó las 3 partes del cartón gris que conformaría en el libro la portada contraportada y el lomo siendo el primero en pegarse para evitar que se muevan los lados se utilizó una

regla para evitar burbujas, el encolado fue desde el centro hacia la derecha y hacia la izquierda. El dobladillo fue realizado desde todas las esquinas partiendo del corte en forma de v para que no se realicen grumos y retirar el exceso quedando ya armada la pasta listo para el montaje del libro, se pegó en el lomo una guarda de color negro que une pasta con el contenido ya que el libro solo será sujetado de los costados y no del centro.

Gráfico N° 114: Finalizado



**Autora:** Priscila Rosero

**Fuente:** Priscila Rosero

- El libro ya armado se muestra con cuerpo firme y mantiene su fijación, es de fácil manipulación.
- Es portable
- Cuenta con una fácil legibilidad
- Mantiene un orden y una secuencia lógica.

## 2.15. Base

En los escenarios los personajes ilustrados, íconos los textos dan forma al libro.

Gráfico N° 115: Base Laguna de Yahuarcocha



Autora: Priscila Rosero  
Fuente: Priscila Rosero

Gráfico N° 116: Base ícono Caranqui Templo del Sol



Autora: Priscila Rosero  
Fuente: Priscila Rosero

Gráfico N° 117: Escenario ícono La Esquina del Coco



Autora: Priscila Rosero  
Fuente: Priscila Rosero

Gráfico N° 118: Escenario ícono La Estación de Tren



Autora: Priscila Rosero  
Fuente: Priscila Rosero

Gráfico N° 119: Escenario ícono El Antiguo Cuartel Militar



Autora: Priscila Rosero  
Fuente: Priscila Rosero

Gráfico N° 120: Escenario ícono El Torreón



Autora: Priscila Rosero  
Fuente: Priscila Rosero

Gráfico N° 121: Escenario ícono El Obelisco



Autora: Priscila Rosero  
Fuente: Priscila Rosero

Gráfico N° 122: Escenario ícono Mirador Arcángel San miguel



Autora: Priscila Rosero  
Fuente: Priscila Rosero

## 2.15. Proceso

a) **Impresión:** Terminado El arte, el proceso de impresión comienza. Con Cartulina Kimberly 200 g en Impresión láser

b) **Troquel:** El troquel será usado para cortar todas las piezas pop-up de la hoja impresa.

c) **Ensamblado a mano:** Después de que todas las piezas son separadas, inicia la parte de montaje se piensa hacer todos los pliegues necesarios a la pieza se aplica pegamento cuando las piezas del pop-up

se completan entonces se insertan y pegan cuidadosamente en las bases.

## 2.16. Corte y grafado mecanismos utilizados en páginas interiores

### 2.16.1. Corte Y Grafado

Cada página en su interior contiene elementos que deben ser cortados y grafados a continuación se detalla claramente:

**Gráfico N° 123:** Corte y Grafado laguna de Yahuarcocha

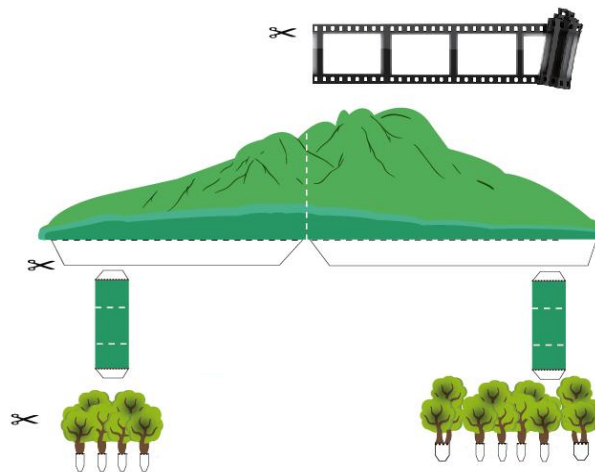

**Autora:** Priscila Rosero  
**Fuente:** Priscila Rosero

**Gráfico N° 124:** Corte y Grafado Caranqui Templo del Sol



**Autora:** Priscila Rosero  
**Fuente:** Priscila Rosero

Gráfico N° 125: Corte y Grafado La Esquina del Coco

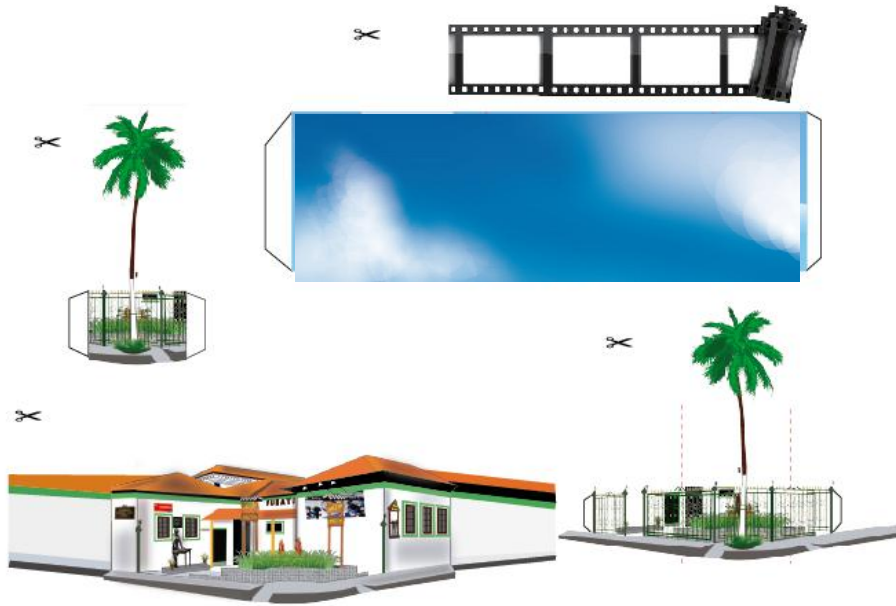

**Autora:** Priscila Rosero  
**Fuente:** Priscila Rosero

Gráfico N° 126: Corte y Grafado La Estacion del tren

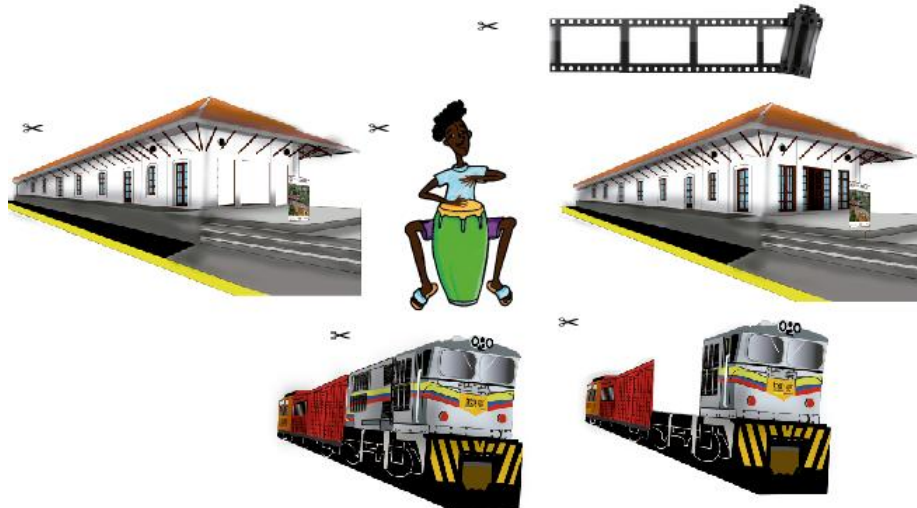

**Autora:** Priscila Rosero  
**Fuente:** Priscila Rosero



**Gráfico N° 127:** Corte y Grafado El Cuartel Militar

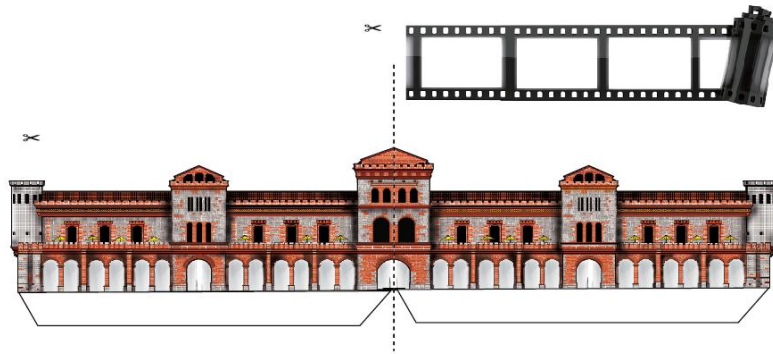

**Autora:** Priscila Rosero  
**Fuente:** Priscila Rosero

**Gráfico N° 128:** Corte y Grafado El Torreón

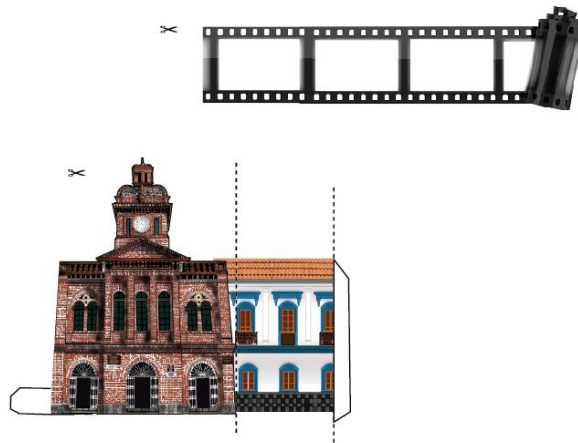

**Autora:** Priscila Rosero  
**Fuente:** Priscila Rosero

**Gráfico N° 129:** Corte y Grafado El Obelisco

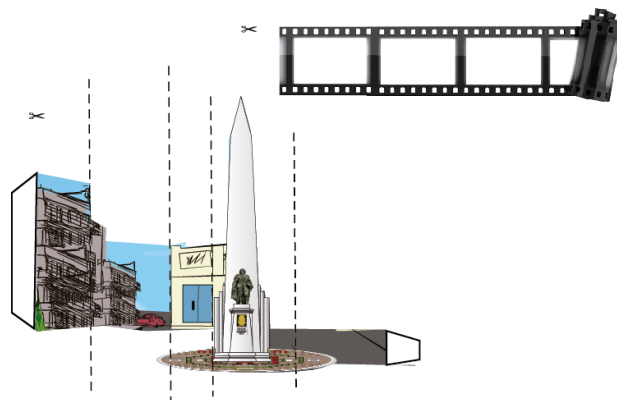

**Autora:** Priscila Rosero  
**Fuente:** Priscila Rosero

**Gráfico N° 130:** Corte y Grafado Mirador Arcangel San Miguel

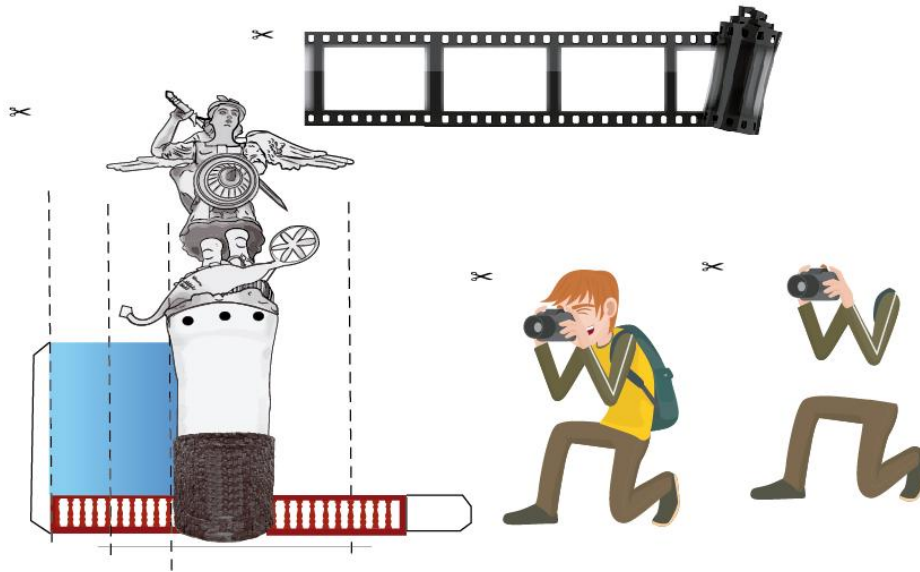

**Autora:** Priscila Rosero  
**Fuente:** Priscila Rosero

### 2.16.2. Mecanismos

Luego de realizar una investigación de los diversos mecanismos pop up, se realizó pruebas de adaptabilidad y se seleccionó los mecanismos más adecuados por la forma de los íconos patrimoniales.

A continuación se detalla los mecanismos utilizados en las páginas interiores

### 2. 16.3. Sistema tipo V

**Gráfico N° 131:** Sistema tipo V

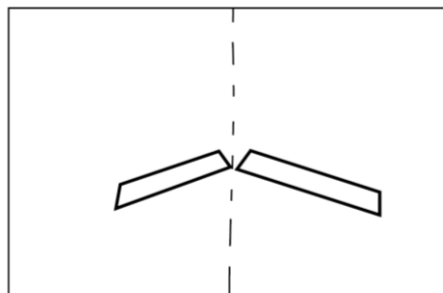

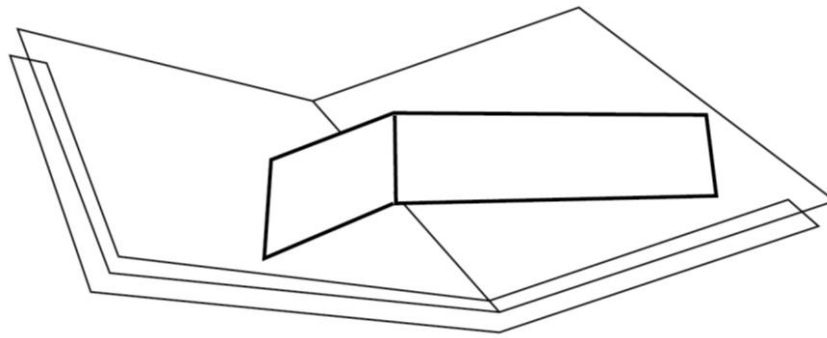

**Autora:** Priscila Rosero  
**Fuente:** Priscila Rosero

#### 2.16.4. Sistema tipo paralelo

**Gráfico N° 132: Sistema tipo Paralelo**

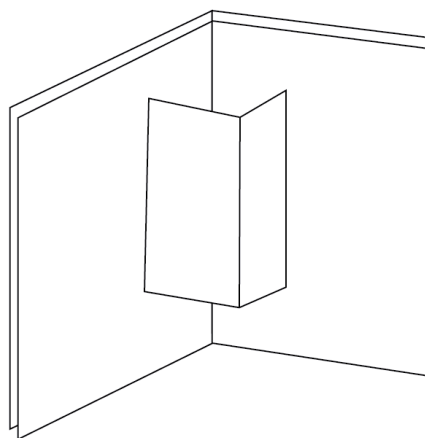
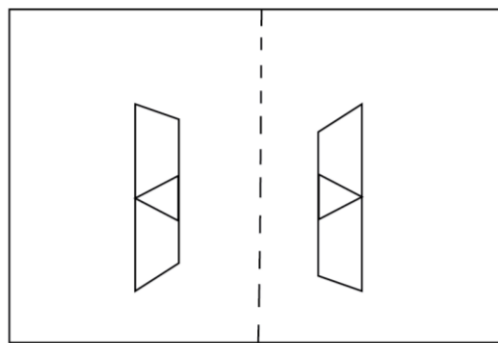

**Autora:** Priscila Rosero  
**Fuente:** Priscila Rosero

### 2.16.5. Variación sistema paralelo

Gráfico N° 133: Variación sistema paralelo

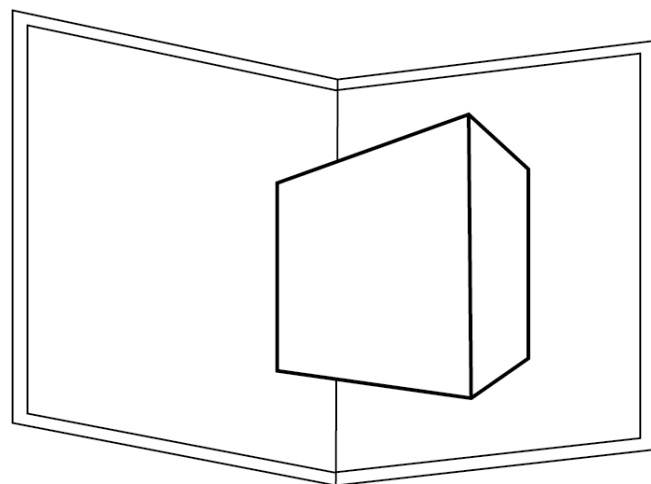
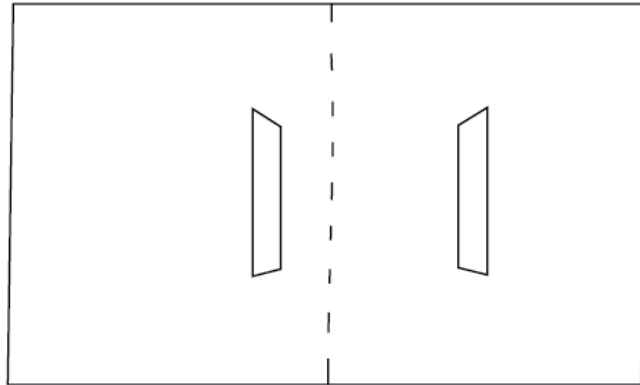

**Autora:** Priscila Rosero  
**Fuente:** Priscila Rosero

## 2.16.6. Sistema paralelo compuesto

Gráfico N° 134: Sistema paralelo compuesto

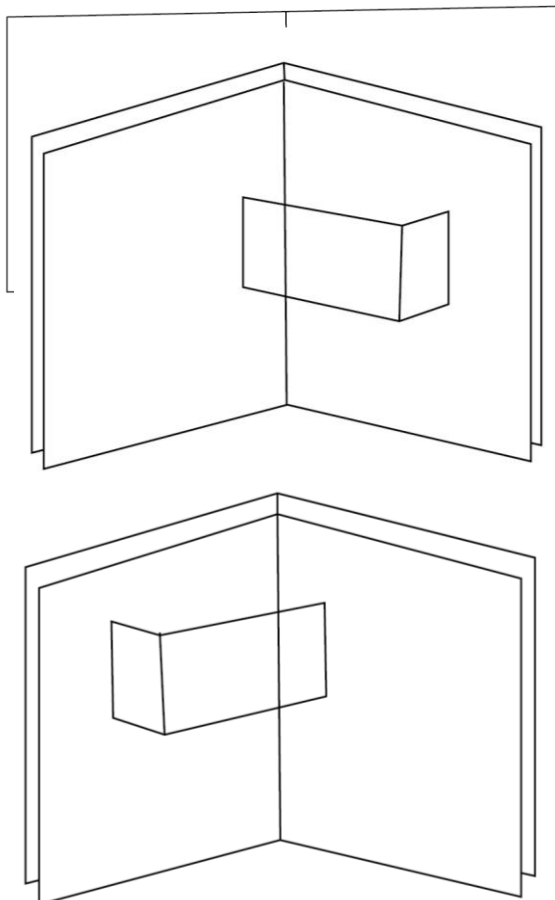

**Autora:** Priscila Rosero  
**Fuente:** Priscila Rosero

### 2.16.7. Sistema de movimiento pop dos solapas

Gráfico N° 135: Sistema de movimiento pop dos solapas



**Autora:** Priscila Rosero

**Fuente:** Priscila Rosero

### 2.16.8. Sistema de pop dos solapas

Gráfico N° 136: Sistema dependiente

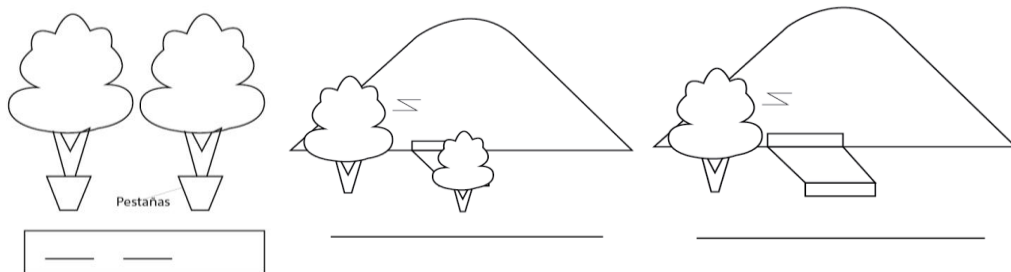

**Autora:** Priscila Rosero





**Fuente:** Priscila Rosero

## 2.16. 9 Descripción de las páginas y materiales utilizados

El libro Ibarra en Papel Pop Up, fue está constituida por 25 páginas A4 cerrado y A3 abiertas pero su descripción será realizada de cada 2 páginas ya que esa es la superficie de cada ícono:

**Cuadro N° 36:** Descripción de las páginas y materiales utilizados

<p><b>Guardas</b></p>		<p><b>Material de Impresión:</b> Cartulina Kimberly 200 g <b>Tipo de Impresión:</b> Full color offset <b>Base:</b> Cartulina Kimberly 200 g</p>
<p><b>Contra portada</b></p>		<p><b>Material de Impresión:</b> Cartulina Kimberly 200 g <b>Tipo de Impresión:</b> Full color offset <b>Base:</b> Cartulina Kimberly 200 g .</p>
<p><b>Introducción</b></p>		<p><b>Material de Impresión:</b> Cartulina Kimberly 200 g <b>Tipo de Impresión:</b> Full color offset <b>Base:</b> Cartulina Kimberly 200 g</p>
<p><b>Contenido</b></p>		<p><b>Material de Impresión:</b> Cartulina Kimberly 200 g <b>Tipo de Impresión:</b> Full color offset <b>Base:</b> Cartulina Kimberly 200 g</p>
<p><b>Ubicación</b></p>		<p><b>Material de Impresión:</b> Cartulina Kimberly 200 g <b>Tipo de Impresión:</b> Full color offset <b>Base:</b> Cartulina Kimberly 200 g</p>

<p>Laguna de Yahuarcocha</p>		<p><b>Material de Impresión:</b> Cartulina Kimberly 200 g <b>Tipo de Impresión:</b> Full color offset <b>Base:</b> Cartulina Kimberly 200 g</p>
<p>Caranqui Templo Sol</p>		<p><b>Material de Impresión:</b> Cartulina Kimberly 200 g <b>Tipo de Impresión:</b> Full color offset <b>Base:</b> Cartulina Kimberly 200 g</p>
<p>La Esquina del Coco</p>		<p><b>Material de Impresión:</b> Cartulina Kimberly 200 g <b>Tipo de Impresión:</b> Full color offset <b>Base:</b> Cartulina Kimberly 200 g</p>
<p>La Estación del Tren</p>		<p><b>Material de Impresión:</b> Cartulina Kimberly 200 g <b>Tipo de Impresión:</b> Full color offset <b>Base:</b> Cartulina Kimberly 200 g</p>
<p>El Antiguo Cuartel Militar</p>		<p><b>Material de Impresión:</b> Cartulina Kimberly 200 g <b>Tipo de Impresión:</b> Full color offset <b>Base:</b> Cartulina Kimberly 200 g</p>
<p>El Torreón</p>		<p><b>Material de Impresión:</b> Cartulina Kimberly 200 g <b>Tipo de Impresión:</b> Full color offset <b>Base:</b> Cartulina Kimberly 200 g</p>
<p>El Obelisco</p>		<p><b>Material de Impresión:</b> Cartulina Kimberly 200 g <b>Tipo de Impresión:</b> Full color offset <b>Base:</b> Cartulina Kimberly 200 g</p>



<p><b>Mirador Arcángel San Miguel</b></p>		<p><b>Material de Impresión:</b> Cartulina Kimberly 200 g</p> <p><b>Tipo de Impresión:</b> Full color offset</p> <p><b>Base:</b> Cartulina Kimberly 200 g</p>
---	---	---

**Autora:** Priscila Rosero

**Fuente:** Priscila Rosero

**3**

**Resultado  
Final**

### 3. Resultado Final

#### 3.1. Presentación del Libro

Gráfico N° 137: Portada



Gráfico N° 138: Contraportada



Gráfico N° 139: Hoja 1



Gráfico N° 140: Hoja 2

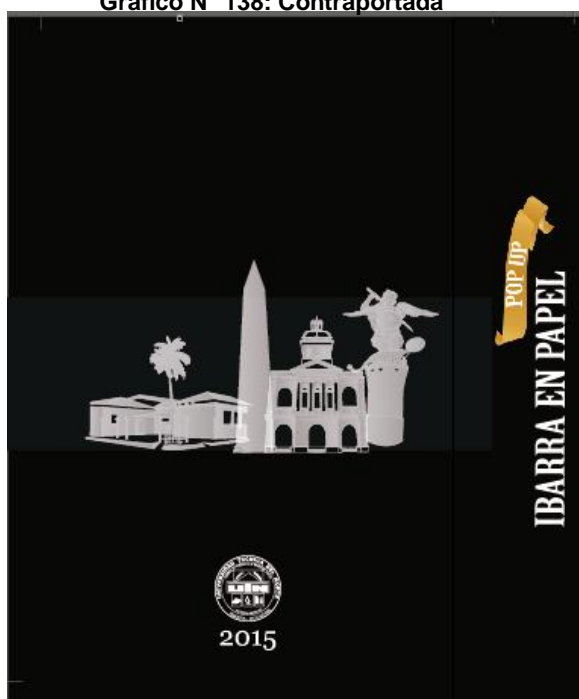

Gráfico N° 141: Hoja 3



Gráfico N° 142: Hoja 4



Gráfico N° 143: Hoja 5

# Laguna de Yahuarcocha

**UBICACIÓN**

Se localiza a 3 km de Ibarra, donde puede usted llegar caminando o en bus.

**HISTORIA**

La palabra quechua Yahuarcocha significa "Lago de sangre" en este lugar se llevó a cabo la batalla final, Caranqui contra las Incas invasoras lucharon a las orillas antes de la colonización. Se dice que luego de acuchillaron a sus con-

**CARACTERÍSTICAS**

La laguna de Yahuarcocha está rodeada por el santuario internacional "José Tiburcio Tibauro", donde se desarrollan las competencias de maratón, triatlón, natación, ciclismo y otras actividades deportivas nacionales e internacionales.

**VALORES IMPORTANTES**

Yahuarcocha tiene una importancia histórica algunos investigadores manifiestan que existe una amplia y rica exploración arqueológica por lo que el Instituto Cultural declaró a la laguna como un sitio de interés cultural del patrimonio del Ecuador.

Gráfico N° 144: Hoja 6

# Caranqui Templo del Sol

**UBICACIÓN**

Esta ubicado en la Avenida Atacocha y Píezos Pacho, parroquia de Atacocha con valles históricos y legendarios, ubicada a 1 km al suroeste de Ibarra, en la Plaza de Caranqui.

**HISTORIA**

Según informes del Gobierno de la Provincia de Imbabura, se se construyó con el fin de conmemorar la batalla de Atacocha, se cree que se construyó en el siglo XIII. Luego de la batalla en la cual murió el Inca, el Inca Huáscar fue enterrado en este lugar. Se cree que el templo fue destruido por los españoles en el siglo XVI.

**CARACTERÍSTICAS**

El Templo del Sol es una edificación con habitaciones para los reyes de Inca, los sacerdotes, el templo y en el centro quedaba una plaza pequeña. La iglesia y gran parte de las viviendas existentes en la parroquia de Caranqui están sobre lo que fue el Templo del Sol de acuerdo con los registros el templo mide 1.500 m. La arquitectura es única.

**VALORES IMPORTANTES**

Las autoridades municipales explicaron que según la tradición local que tiene un origen muy antiguo, el templo del Sol es un monumento representativo y en las fiestas del templo se hacen concursos de música y bailes tradicionales. Entre el 21 de junio y la celebración los indígenas de las Parroquias de Imbabura y Píezos Pacho se reúnen en la Plaza del Sol para celebrar el aniversario de la fundación de la parroquia de Atacocha, se celebra una gran fiesta con música y bailes tradicionales.

Gráfico N° 145: Hoja 7

# La Esquina del Coco

**UBICACIÓN**

Esta ubicada en la esquina de la Calle Saenz Oblea en un zona de la urbanidad, con su palma que se levanta orgullosa como uno monumento más de Barro.

**HEISTORIA**

En sus comienzos la palmera simbolizó el suceso de la Familia Gómez de la Torre. A partir de ese luego el monumento de Barro, en Posobicho de la República Dr. Gabriel García Márquez, realizó el trazo de la nueva ciudad en el año de 1972. Es importante señalar que la actual palmera que se encuentra en la esquina de las calles Oblea y Saenz y que da nombre a esta tradicional esquina, no correspondió a la palmera original que sobrevivió a terremoto de 1988 y que cayó hacia el año de 1992 en donde se construyó dentro a un cerco concreto. La palmera de nuestros días fue replantada en el año de 1975.

**CARACTERÍSTICAS**

Tiene una extensión aproximada de 25m2 de construcción. Existen departamentos como la Dirección de Turismo Municipal de Barro, además de comercio, una pizzería y una cibercafé.

**DAOS IMPORTANTES**

La esquina del Ex presidente Sr. Gabriel García Márquez, se encuentra en disposición al frente de la ciudad, debido a que la esquina del caso conmemoracional respaldado con la reconstrucción de Barro.

Gráfico N° 146: Hoja 8

# La Estación del Tren

**UBICACIÓN**

Las oficinas del tren se encuentran en la Av. Dagoberto Espinoza y Carretera Calles, Frente al Obelisco de Barro.

**HEISTORIA**

La estación del tren comenzó a ser construida en el año de 1917 y se concluyó por el año 1940-1950. Con el pasar del tiempo la estación fue abandonada, pero gracias a la participación de estudiantes de Barro que salido a los trabajos de rehabilitación por el año 2016.

La estación de Barro aún será solo una bodega de campo, pero a partir de su reorganización en 28 de abril del 2017. Cuenta con un grupo de estudiantes de Barro que salido a los trabajos de rehabilitación por el año 2016.

Cabe resaltar que existió un movimiento de ideas sobre por ejemplo el hecho de poder recuperar los vagones de madera originales, los puentes con los mismos materiales así se estructura original. Tiene una apariencia rectangular compuesta de dos secciones, ubicada por senderos de circulación y estacionamiento. Gracias a la rehabilitación del tren los Barroenses y visitantes puede disfrutar de la ruta de la libertad, Barro-Salinas.

**UBICACIÓN**

La Estación Barro - Salinas - Barro se encuentra en una zona de agricultura, parte desde la estación de Barro y se conecta por ferrocarril pasando a través que abastecen la vía férrea.

Esta ruta de 30km, es parte de los 199 km que conforman la vía Barro - San Lorenzo que conforma la parte de la línea norte con la zona norte costanera.

El recorrido en este área aproximadamente 1000 metros, los cuales los mismos estudiantes de Barro que salido a los trabajos de rehabilitación por el año 2016.

Además, se un proyecto puede abastecer en los senderos de circulación, como habilitación un espacio de distribución de mercancías, una vez se un proyecto pudiera visitar el mismo movimiento de la vía en la estación del lugar de comercio Barro y el hecho, que la rehabilitación de la línea.

**DAOS IMPORTANTES**

El ferrocarril costanero fue declarado patrimonio histórico del Ecuador por tal razón la rehabilitación del mismo es una política nacional.

Gráfico N° 147: Hoja 9



Gráfico N° 148: Hoja 10





Gráfico N° 149: Hoja 11

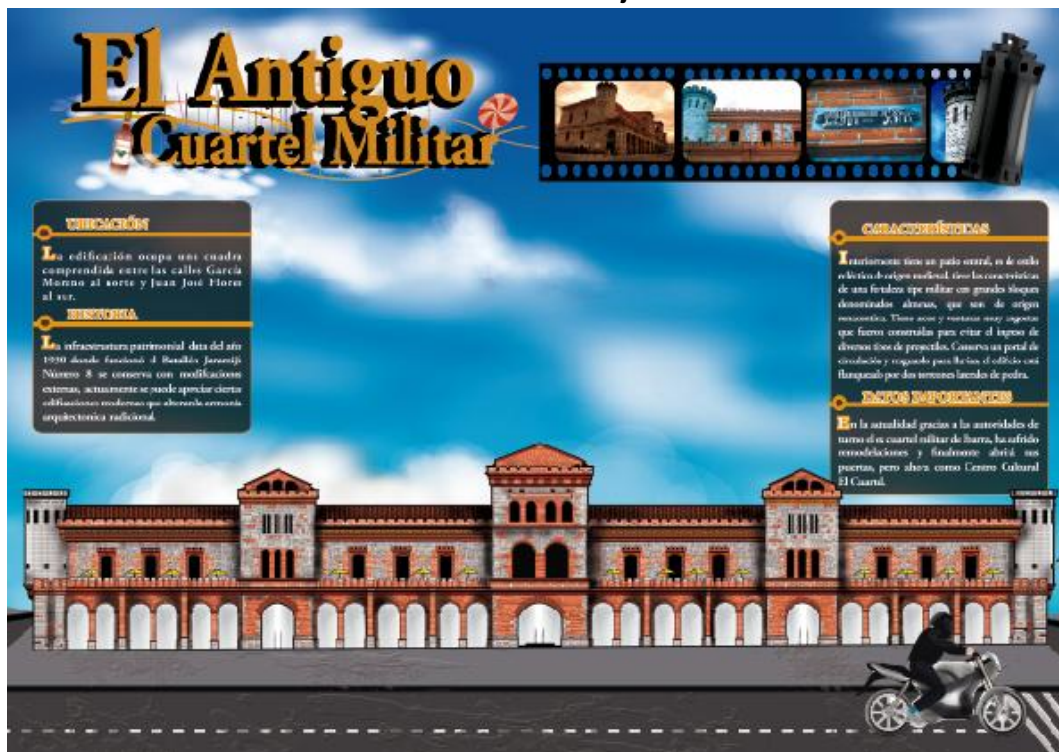

Gráfico N° 150: Hoja 12



## **6.13 Impactos**

### **6.13.1 Impacto Educativo**

Su impacto radica en que al utilizar ilustraciones únicas y mecanismos “pop up” es una alternativa creativa que no se ha hecho hasta la actualidad en la Universidad Técnica del Norte lo que contribuye a los parámetros de calidad y exigencias de las entidades de control que fomentan lo nuevo por medio de la invención y la calidad de la investigación.

El libro Ibarra en papel “pop up” cuenta con alto impacto educativo ya que mediante este se dará a conocer los íconos patrimoniales de la ciudad de Ibarra para difundir su importancia, es así que este libro también se constituirá como una fuente y referencia para futuros proyectos que persigan el objetivo de la difusión de la cultura y la importancia del patrimonio.

### **6.13.2 Impacto Turístico**

El principal reto que ha surgido de la creación del Libro Ibarra en papel “pop up” es la contribución para ayudar a mejorar la difusión de los íconos patrimoniales mediante ilustraciones propias y mecanismos “pop up” creados como factor principal en el desarrollo de un elemento editorial de calidad donde se realza la identidad cultural e implementación exitosa de este producto para dar un aporte al turismo en la región norte del Ecuador.

Con la implementación de libro se logró desarrollar las facultades creativas y artísticas en cada una de las personas que están involucradas con los íconos patrimoniales de la ciudad de Ibarra, ya que se presenta

una perspectiva en 3 dimensiones y se ve a la estructura en miniatura de como realmente es.

### **6.13.3 Impacto Social**

Cuenta con un impacto social positivo ya que por medio de las ilustraciones y los mecanismos “pop up” la comunidad podrá difundir el valor histórico de los íconos patrimoniales para propios y extraños.

### **6.14 Difusión**

Con el fin de apoyar al objetivo general de la propuesta en sí particularmente sobre los aspectos de difusión, se puede apreciar 3 métodos de difusión complementarios entre sí:

- a)** Desde la concepción del proyecto se planteó el desarrollo del mismo como un producto editorial. Siendo este un formato de fácil y accesible a procesos de la educación actual que se están perdiendo los medios editoriales de calidad para luego del armado del libro se puede obtener una reproducción en serie, sin pérdida de la calidad del contenido. Este libro será inicialmente entregado a las autoridades y docentes involucrados en la investigación y luego se podrá desarrollar un plan complementario en cada institución para su difusión.
- b)** A su vez como con la finalidad de incrementar el interés hacia la adquisición y empleo del producto, se publicará en redes sociales y plataformas digitales como YouTube, donde se detallen los propósitos del libro Ibarra en papel “pop up” se presente una muestra de las ilustraciones y los mecanismos pop up.y podrán descargarlos ,
- c)** Con la creación de diversos suvenires específicamente camisetas con estampe de los íconos patrimoniales se podrá generar no solo una

marca con el libro Ibarra en Papel “Pop up” si no también se podrá contribuir a crear una marca ciudad que en la actualidad es muy importante.

Para poder mostrar las 8 ilustraciones que se realizaron sobre los íconos patrimoniales serán distribuidos para su venta en locales comerciales de la ciudad de Ibarra donde también se expondrá el libro.

A continuación se presenta los productos promocionales que se podrían realizar para vender el libro Ibarra en papel a propios y extraños

**Gráfico N° 151: Aplicación en Camisetas**



**Gráfico N° 152: Aplicación en Camisetas**



Gráfico N° 153: Aplicación en Camisetas



- a) Aplicación de la marca Ibarra en Papel Pop Up separadores de libros

Gráfico N° 154: Aplicación en Camisetas





## 6.15 Costo del libro

### 6.15.1 Costo unitario por libro imprenta mariscal

**Fecha y lugar proforma:** 5 de Julio 2014, Imprenta Mariscal Sucre.

A continuación se detalla el valor por el servicio de impresión de ilustralibros siguiendo las especificaciones solicitadas:

**Referencia:** Ilustralibro Tamaño 21,7 x 30,5

- Libro en Pasta Dura
- Encuadernación: Pasta Dura, Acordeón

**a) Valor unitario ilustralibro**

**Cuadro N° 37: Costo Unitario por libro**

Tamaño	Corte En laser piezas	Cantidad	Hojas	Total
21,7 x30,5	33	1	24	42,61

**Autora:** Priscila Rosero

**Fuente:** Imprenta

**b) Valor millar ilustralibro**

**Cuadro N° 38: Costo millar**

Tamaño	Corte En laser piezas	Cantidad	Hojas	Precio unitario	Total
21,7 x30,5	33,000	1,000	24,000	10,00	10.000

**Autora:** Priscila Rosero

**Fuente:** Imprenta

En este presupuesto ha sido elaborado con todos los gastos realizados para el libro de muestra en el presente trabajo de investigación. Este presupuesto ha sido cotizado en varias imprentas de la ciudad de Ibarra y se ha tomado la más económica. El costo unitario por libro realizando 1000 unidades sería **\$ 12.00**

## 6.16 Bibliografía

1. Arjona, M. (2010). Patrimonio Cultural. Patrimonio e Identidad, 9.
2. BALLESTER, A. (2010). ILUSTRACIÓN COMO NARRACIÓN E INTERPRETACIÓN DE UN TEXTO. Barcelona: La Vanguardia.
3. Calvo, J. M. (29 de Febrero de 2013). chemacool. Obtenido de chemacool: <https://chemacool.wordpress.com/tabla-de-contenidos/identificador-iconografico/>
4. Calvo, J. M. (2013). Diseño Publicitario 1. Barcelona: Anaya.
5. Cevallos, J. (2012). La comunicación en la publicidad . UDLA: Quito.
6. Cherre, J. (2012). Producción Multimedia. Lima: Editorial Macro.
7. Chiarella, G. (14 de Junio de 2015). Tpos de Ilustración. Obtenido de <https://prezi.com/sml1rtarkj-o/tipos-de-ilustracion/>:  
<https://prezi.com/sml1rtarkj-o/tipos-de-ilustracion/>
8. Costa, J. (2013). Identidad Corporativa. España: Editorial Trillas.
9. Ecured. (19 de Marzo de 2015). www.ecured.cu. Obtenido de www.ecured.cu:  
[www.ecured.cu/index.php/Ilustración\\_\(Diseño\\_gráfico\)](http://www.ecured.cu/index.php/Ilustración_(Diseño_gráfico))
10. Frascara, J. (2014). Diseño Gráfico y Comunicación. Buenos Aires: Editorial Infinito, 5ta Edic.
11. Hernández, C. (2014). Miradas de México. Mediotono Fanzine., 14 - 15.
12. Kuspit, D. (2006). De Artes y Pasiones. Arte Digital , 11-12.
13. Martínez, E. (2014). El origen de la expresión. Madrid: Editorial Cincel.
14. Ministerio de Educación. (2001). Cartas internacionales Sobre Patrimonio Cultural. Quito: Ministerio de educación.
15. Ordoñez, J. A. (2013). DISEÑO E ILUSTRACIÓN DIGITAL DE SEIS PERSONAJES POPULARES CARACTERÍSTICOS DE LA FIESTA POPULAR DE CORPUS CHRISTI EN CUENCA. Cuenca: Universidad de Cuenca.
16. Orozco, G. (2010). Literatura Infantil y Juvenil. SM , 7.
17. Peek, J. (2013). La ilustración Actual . Bogotá: Editorial Hillman.



18. Portillo, K., & Velís, C. M. (2011). Principios básicos del Diseño editorial. El Salvador, San Salvador.
19. Pueyo, A. (2013). Libros interactivos y libros pop-up. Pasta de Papel, 17.
20. RAE. (16 de Mayo de 2015). Diccionario de la Real Academia de la Lengua Española. Obtenido de <http://www.rae.es/>: <http://www.rae.es/>
21. Ramírez, L. (2010). Manual de Publicidad no tradicional en la ciudad de Ibarra. Ibarra: UTN.
22. ROBLES, R. (2013). El libro pop up en la educación . Buenos Aires : Anaya.
23. Wong, W. (2011). Fundamentos del diseño. Buenos Aires: Editorial Gustavo Gili.

# **ANEXOS**

## Anexo 1: Árbol de Problemas

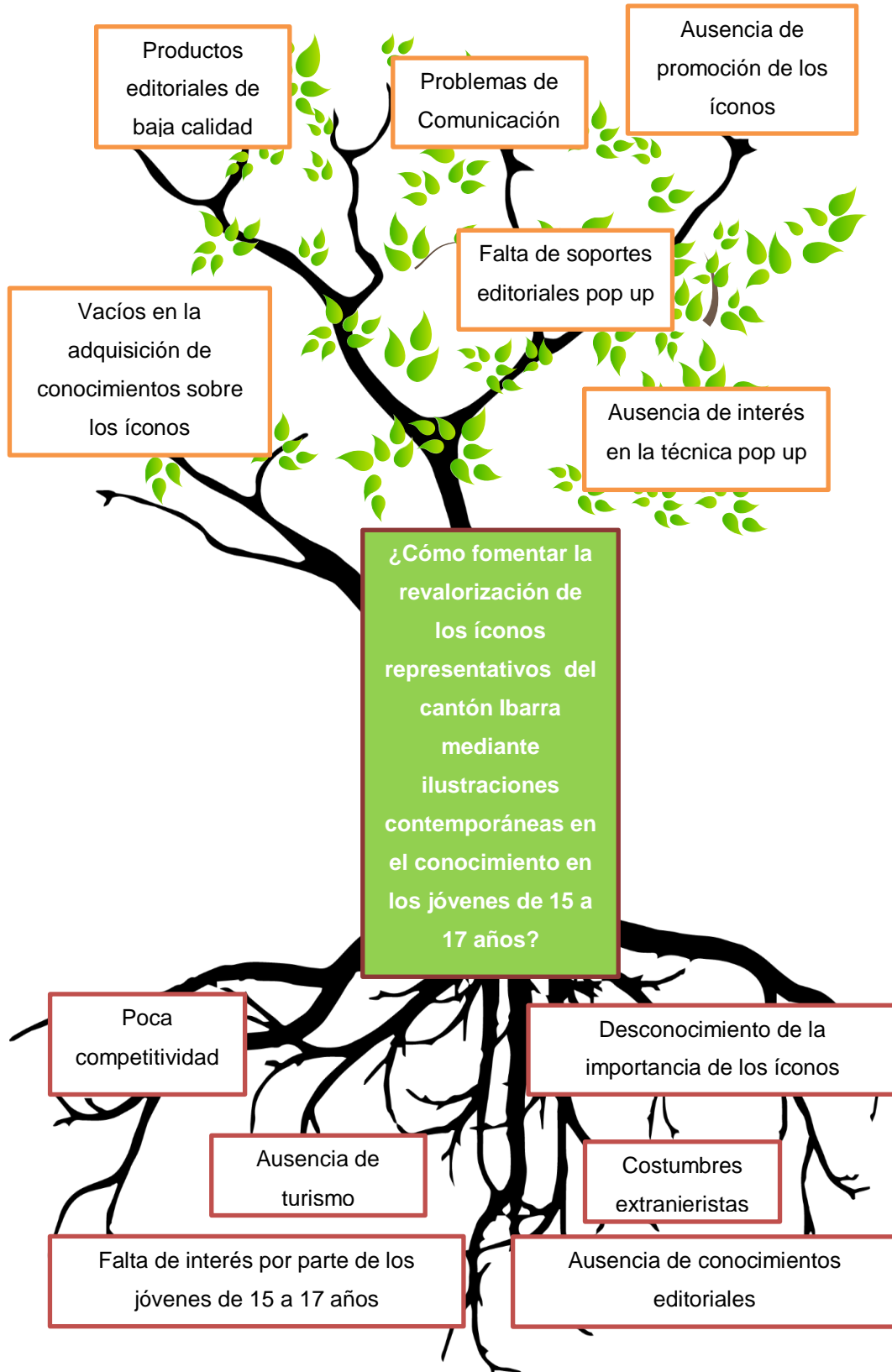

## Anexo 2 Matriz Categorical

CATEGORÍA	CONCEPTO	DIMENSIÓN	INDICADOR
ICONOS REPRESENTATIVOS	Un ícono es una imagen, cuadro o representación; es un signo que sustituye al objeto mediante su significación, representación o por analogía, como en la semiótica.	Comunicación Diseño Soporte Valorización Conciencia	Diseño gráfico  Estilización de iconos  Colores adecuados
ILUSTRACIONES CONTEMPORÁNEAS	La ilustración impacta a la sociedad por diversas vías: publicidad, libros, revistas, cine, política, imagen corporativa o institucional, e incluso animación.	Técnicas  Diseño  Metodología	Mejorar conocimientos  Diversas técnicas
PATRIMONIO CULTURAL	Es la herencia cultural propia del pasado de una comunidad, con la que esta vive en la actualidad y que transmite a las generaciones presentes y futuras.	Estudiantes  Docentes	Mejorar conocimientos. Enseñanza Técnica Aprendizaje
LIBRO POP UP	Se suele aplicar a cualquier libro tridimensional, móvil o desplegable aunque apropiadamente el término "libro móvil" abarca los libros pop-ups, transformaciones, libros de túnel, solapas que se levantan, pestañas que se alan, imágenes emergentes, mecanismos de tiras que se alan y más, cada uno de los cuales funciona de una manera diferente..	Aplicación en la educación.  Documento de apoyo	Construcción de conocimientos  Construcción de mecanismos  Desarrollo de armado del libro

**Autora:** Priscila Rosero

**Fuente:** Priscila Rosero

### Anexo 3. Encuesta

**OBJETIVO:** Identificar el nivel de conocimiento y la importancia de los lugares patrimoniales de la ciudad de Ibarra.

#### Instructivo para contestar esta información:

- Esta encuesta es anónima, la valiosa información que usted suministre será tratada confidencialmente que servirá exclusivamente para obtener elementos de juicio que sustente a la presente investigación.
- Lea detenidamente las interrogantes del cuestionario
- Responda con sinceridad
- Conteste en forma clara y precisa
- Marque con una X en el casillero de la alternativa que mejor refleje su opinión

#### ENCUESTA REALIZADA A LOS JÓVENES DE LA CIUDAD DE IBARRA DE 15 A 17 AÑOS

1. ¿Cree usted que es importante conocer los iconos representativos del cantón Ibarra?

Si	
No	
Tal vez	

2. ¿Le gustaría conocer sobre la cultura e identidad de la ciudad de Ibarra?

Si	
No	
Tal vez	

3. ¿Cuál de la siguiente lista considera el icono más representativo de Ibarra?

El Obelisco	
El torreón	
Parte Colonial de la Ciudad	
Yahuarcocha	
Iglesias	

Cuartel Viejo	
Otras	

**4. ¿Usted apoyaría la construcción de un libro con dibujos innovadores para dar a conocer los iconos representativos de la ciudad de Ibarra?**

Si	
No	

**5. ¿Ha escuchado usted sobre la técnica pop up?**

Si	
No	

**6. ¿Le gustaría que se realice un libro interactivo para la promoción de los lugares patrimoniales?**

Si	
No	

**7.- ¿Conoce usted a cerca del arte gráfico contemporáneo?**

No sé de qué se trata	
Sé de qué se trata	
No es de importancia	
Me interesa me gustaría conocer más	

**8.- ¿Le gustaría que se promocióne los lugares patrimoniales de la ciudad de Ibarra?**

Si	
No	

**9. ¿Cree usted que la producción de libros es importante para el crecimiento de una ciudad?**

Muy Importante	
Poco Importante	
Nada Importante	

**10. ¿Usted compraría un libro de la ciudad de Ibarra?**

Sí	
No	

**GRACIAS POR SU COLABORACIÓN**

## Anexo 4. Certificaciones



### UNIVERSIDAD TÉCNICA DEL NORTE BIBLIOTECA UNIVERSITARIA

#### AUTORIZACIÓN DE USO Y PUBLICACIÓN A FAVOR DE LA UNIVERSIDAD TÉCNICA DEL NORTE

##### 1. IDENTIFICACIÓN DE LA OBRA

La Universidad Técnica del Norte dentro del proyecto Repositorio Digital Institucional, determinó la necesidad de disponer de textos completos en formato digital con la finalidad de apoyar los procesos de investigación, docencia y extensión de la Universidad.

Por medio del presente documento dejo sentada mi voluntad de participar en este proyecto, para lo cual pongo a disposición la siguiente información:

DATOS DE CONTACTO			
CÉDULA DE IDENTIDAD:	1004051247		
APELLIDOS Y NOMBRES:	Rosero Enríquez Priscila Andrea		
DIRECCIÓN:	Ibarra, Av. Pérez Guerrero Y Mariano Acosta		
EMAIL:	www.priscila1789@hotmail.com		
TELÉFONO FIJO:	062 952-700	TELÉFONO MÓVIL	

DATOS DE LA OBRA	
TÍTULO:	"REVALORIZACIÓN DE LOS ÍCONOS REPRESENTATIVOS DEL CANTÓN IBARRA MEDIANTE ILUSTRACIONES CONTEMPORÁNEAS PARA INCENTIVAR EL CONOCIMIENTO EN LOS JÓVENES DE 15 A 17 AÑOS SOBRE LA HISTORIA PATRIMONIAL MEDIANTE UNA APLICACIÓN POP UP EN EL AÑO LECTIVO 2013 – 2014."
AUTOR (ES):	Rosero Enríquez Priscila Andrea
FECHA: AAAAMMDD	2015/11/27
SOLO PARA TRABAJOS DE GRADO	
PROGRAMA:	<input checked="" type="checkbox"/> PREGRADO <input type="checkbox"/> POSGRADO
TÍTULO POR EL QUE OPTA:	Título de Licenciada en la especialidad de Diseño Gráfico
ASESOR /DIRECTOR:	Lic. Carlos Almeida





## UNIVERSIDAD TÉCNICA DEL NORTE

### CESIÓN DE DERECHOS DE AUTOR DEL TRABAJO DE GRADO A FAVOR DE LA UNIVERSIDAD TÉCNICA DEL NORTE

Yo, Rosero Enríquez Priscila Andrea, con cédula de identidad Nro. 1004051247 manifiesto mi voluntad de ceder a la Universidad Técnica del Norte los derechos patrimoniales consagrados en la Ley de Propiedad Intelectual del Ecuador, artículos 4, 5 y 6, en calidad de autor (es) de la obra o trabajo de grado titulado: **REVALORIZACIÓN DE LOS ÍCONOS REPRESENTATIVOS DEL CANTÓN IBARRA MEDIANTE ILUSTRACIONES CONTEMPORÁNEAS PARA INCENTIVAR EL CONOCIMIENTO EN LOS JÓVENES DE 15 A 17 AÑOS SOBRE LA HISTORIA PATRIMONIAL MEDIANTE UNA APLICACIÓN POP UP EN EL AÑO LECTIVO 2013 – 2014** que ha sido desarrollada para optar por el Título de Licenciada en la especialidad de Diseño Gráfico en la Universidad Técnica del Norte, quedando la Universidad facultada para ejercer plenamente los derechos cedidos anteriormente. En mi condición de autor me reservo los derechos morales de la obra antes citada. En concordancia suscribo este documento en el momento que hago entrega del trabajo final en formato impreso y digital a la Biblioteca de la Universidad Técnica del Norte.

Ibarra, 25 de Noviembre de 2015

(Firma) 

Nombre: Rosero Enríquez Priscila Andrea  
Cédula: 1004051247

## 2. AUTORIZACIÓN DE USO A FAVOR DE LA UNIVERSIDAD

Yo, Rosero Enríquez Priscila Andrea, con cédula de identidad Nro. 1004051247, en calidad de autor (es) y titular (es) de los derechos patrimoniales de la obra o trabajo de grado descrito anteriormente, hago entrega del ejemplar respectivo en formato digital y autorizo a la Universidad Técnica del Norte, la publicación de la obra en el Repositorio Digital Institucional y uso del archivo digital en la Biblioteca de la Universidad con fines académicos, para ampliar la disponibilidad del material y como apoyo a la educación, investigación y extensión; en concordancia con la Ley de Educación Superior Artículo 144.

## 3. CONSTANCIAS

El autor (es) manifiesta (n) que la obra objeto de la presente autorización es original y se la desarrolló, sin violar derechos de autor de terceros, por lo tanto la obra es original y que es (son) el (los) titular (es) de los derechos patrimoniales, por lo que asume (n) la responsabilidad sobre el contenido de la misma y saldrá (n) en defensa de la Universidad en caso de reclamación por parte de terceros.

Ibarra, 25 de Noviembre de 2015

LA AUTORA:

(Firma).....

Nombre: Rosero Enríquez Priscila Andrea  
c.c. 1004051247