

|        |                        |       |            |           |              |               |               |             |
|--------|------------------------|-------|------------|-----------|--------------|---------------|---------------|-------------|
|        | NOMBRE                 | FIRMA | FECHA      |           |              | TÍTULO:       | <b>Muñeca</b> |             |
| DIBUJ. | Katherine Chamorro     |       | 31/10/2016 |           |              |               |               |             |
| VERIF. | Ing. Carlos Villarreal |       |            |           |              |               |               |             |
| APROB. | MSc. Ivan Iglesias     |       |            |           |              |               |               |             |
| FABR.  |                        |       |            |           |              |               |               |             |
| CALID. |                        |       |            | MATERIAL: | Plastico ABS | N.º DE DIBUJO | 01            | A4          |
|        |                        |       |            | PESO:     |              | ESCALA: 1:2   |               | HOJA 1 DE 1 |

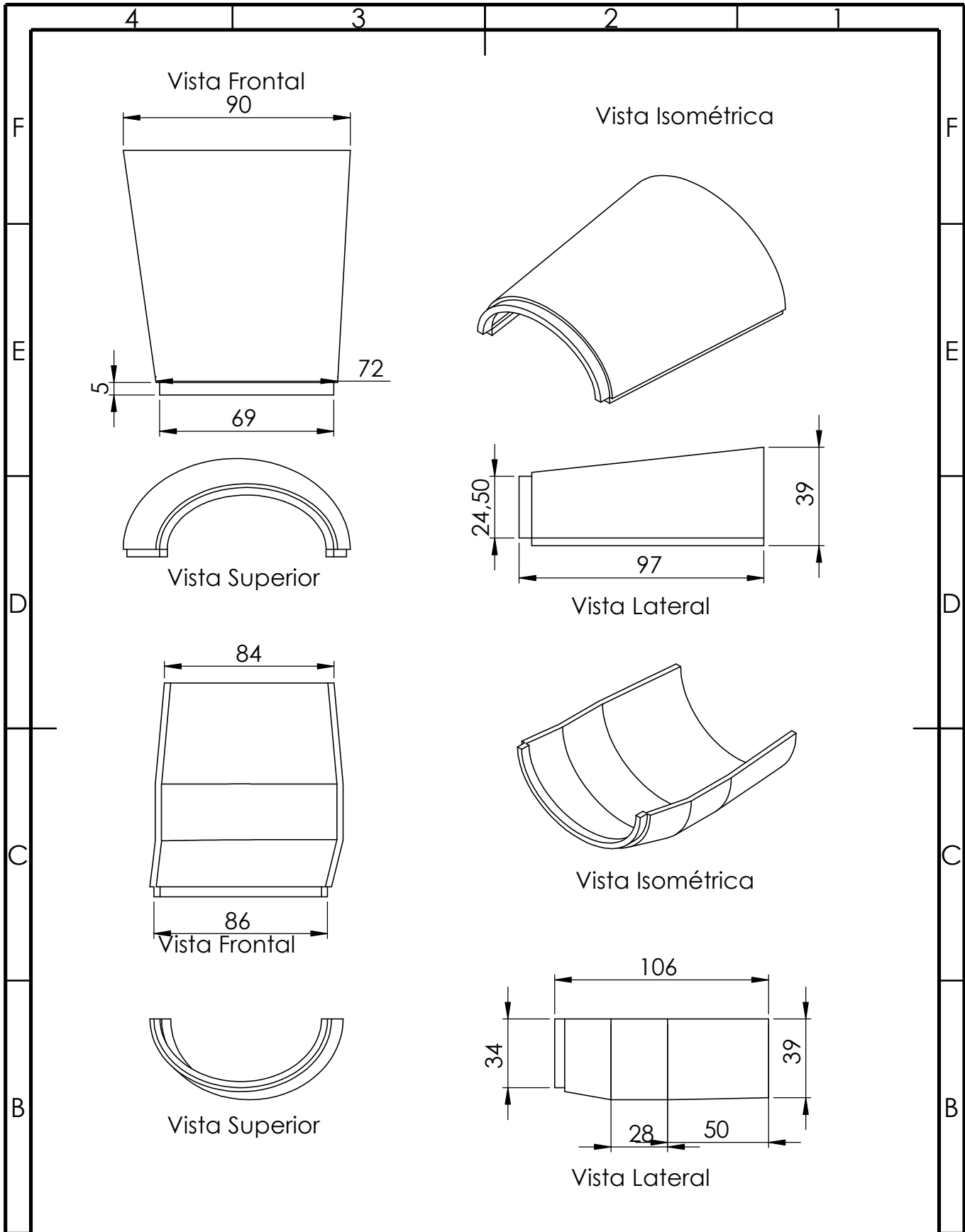

|        |                        |       |            |              |               |             |                    |  |
|--------|------------------------|-------|------------|--------------|---------------|-------------|--------------------|--|
|        | NOMBRE                 | FIRMA | FECHA      |              |               | TÍTULO:     | <h1>Antebrazo</h1> |  |
| DIBUJ. | Katherine Chamorro     |       | 31/10/2016 |              |               |             |                    |  |
| VERIF. | Ing. Carlos Villarreal |       |            |              |               |             |                    |  |
| APROB. | MSc. Ivan Iglesias     |       |            |              |               |             |                    |  |
| FABR.  |                        |       |            |              |               |             |                    |  |
| CALID. |                        |       |            | MATERIAL:    | N.º DE DIBUJO |             | A4                 |  |
|        |                        |       |            | Plastico ABS | 02            |             |                    |  |
|        |                        |       |            | PESO:        | ESCALA: 1:2   | HOJA 1 DE 1 |                    |  |

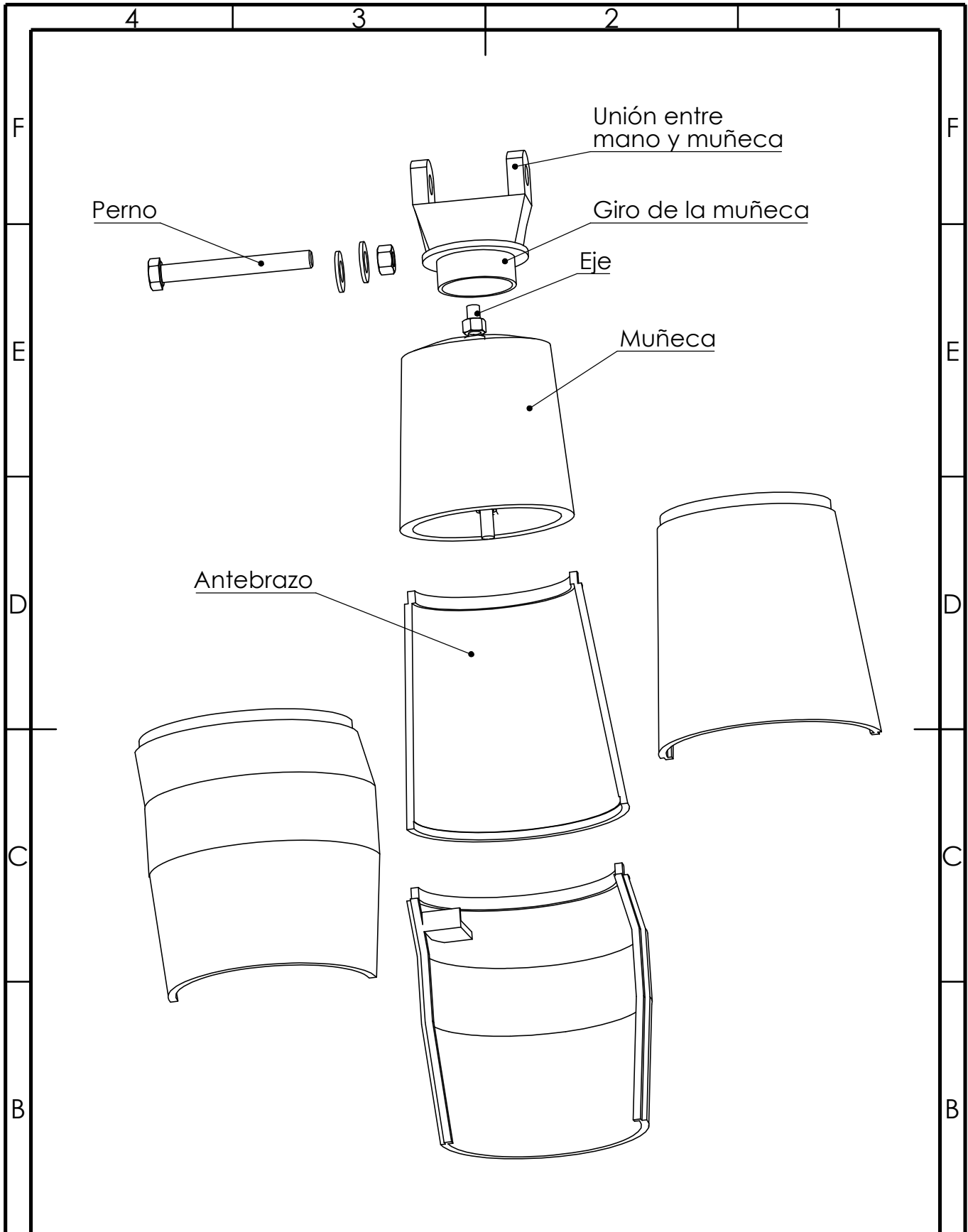

|        |                        |       |            |              |               |                    |
|--------|------------------------|-------|------------|--------------|---------------|--------------------|
|        | NOMBRE                 | FIRMA | FECHA      |              |               | TÍTULO:            |
| DIBUJ. | Katherine Chamorro     |       | 31/10/2016 |              |               | Vista explosionada |
| VERIF. | Ing. Carlos Villarreal |       |            |              |               |                    |
| APROB. | MSc. Ivan Iglesias     |       |            |              |               |                    |
| FABR.  |                        |       |            |              |               |                    |
| CAID.  |                        |       |            | MATERIAL:    | N.º DE DIBUJO |                    |
|        |                        |       |            | Plastico ABS | 03            | A4                 |
|        |                        |       |            | PESO:        | ESCALA:1:2    | HOJA 1 DE 1        |