



UNIVERSIDAD TÉCNICA DEL NORTE

UTN

FACULTAD DE EDUCACIÓN, CIENCIA Y TECNOLOGÍA

FECYT

CARRERA: PEDAGOGÍA DE LAS ARTES Y LAS HUMANIDADES

**INFORME FINAL DEL TRABAJO DE INTEGRACIÓN CURRICULAR,
MODALIDAD DE PROYECTO DE INVESTIGACIÓN**

TEMA:

**El teatro escolar como estrategia didáctica, para mejorar la creatividad en los
estudiantes de educación básica media**

Trabajo de titulación previo a la obtención del título de

LICENCIADA EN PEDAGOGÍA DE LAS ARTES

Línea de investigación: Gestión, calidad de la educación, procesos pedagógicos e idiomas.

Autor: CINTHYA MARISOL MESA YACELGA

Director: MSC. SANTIAGO PATRICIO LÓPEZ CHAMORRO

Ibarra, abril de 2026



UNIVERSIDAD TÉCNICA DEL NORTE
DIRECCIÓN DE BIBLIOTECA

**AUTORIZACIÓN DE USO Y PUBLICACIÓN A FAVOR DE LA UNIVERSIDAD
TÉCNICA DEL NORTE**

1. IDENTIFICACIÓN DE LA OBRA

En cumplimiento del Art. 144 de la Ley de Educación Superior, hago la entrega del presente trabajo a la Universidad Técnica del Norte para que sea publicado en el Repositorio Digital Institucional, para lo cual pongo a disposición la siguiente información:

DATOS DE CONTACTO	
APELLIDOS	Y Mesa Yacelga Cinthya Marisol
NOMBRES:	

DATOS DE LA OBRA	
TÍTULO:	El teatro escolar como estrategia didáctica, para mejorar la creatividad en los estudiantes de educación básica media
AUTOR (ES):	Mesa Yacelga Cinthya Marisol
FECHA:	15/04/2026
SOLO PARA TRABAJOS DE TITULACIÓN	
PROGRAMA:	<input checked="" type="checkbox"/> PREGRADO <input type="checkbox"/> POSGRADO
TITULO POR EL QUE OPTA:	Licenciada en pedagogía de las Artes y Humanidades
ASESOR /DIRECTOR:	Msc. Ana Lucía Mediavilla Sarmiento / Msc. Santiago Patricio López Chamarro

2. CONSTANCIAS

El autor manifiesta que la obra objeto de la presente autorización es original y se la desarrolló, sin violar derechos de autor de terceros, por lo tanto, la obra es original y que es el titular de los derechos patrimoniales, por lo que asume la responsabilidad sobre el contenido de la misma y saldrá en defensa de la Universidad en caso de reclamación por parte de terceros.

Ibarra, a los 15 días, del mes de abril de 2026

EL AUTOR:

Firma.....

Cinthy Marisol Mesa Yacelga

CERTIFICACIÓN DIRECTOR DEL TRABAJO DE INTERGRACIÓN CURRICULAR

Ibarra, 15 de abril de 2026

Msc. Santiago Patricio López Chamorro

DIRECTOR DEL TRABAJO DE INTEGRACIÓN CURRICULAR

CERTIFICA:

Haber revisado el presente informe final del trabajo de titulación, el mismo que se ajusta a las normas vigentes de la Unidad Académica de la Universidad Técnica del Norte; en consecuencia, autorizo su presentación para los fines legales pertinentes.

(f)
Msc. Santiago Patricio López Chamorro
C.C.: 100210375-0

APROBACIÓN DEL COMITÉ CALIFICADOR

El Comité calificador del trabajo de integración curricular “**El teatro escolar como estrategia didáctica, para mejorar la creatividad en los estudiantes de educación básica media**” elaborado por Cinthya Marisol Mesa Yacelga., previo a la obtención del título de Licenciatura en Pedagogía de las Artes y Humanidades, aprueba el presente informe de investigación en nombre de la Universidad Técnica del Norte:

(f):.....
Msc. Santiago Patricio López Chamorro
C.C.:100210375-0

(f):.....
Msc. Ana Lucia Mediavilla Sarmiento
C.C.:171561308-7

AGRADECIMIENTO

Expreso mi más sincero agradecimiento a la virgen Inmaculada Concepción, por brindarme la fortaleza, la sabiduría y la perseverancia necesaria para lograr mi meta. A mi familia, por ser el pilar fundamental en mi vida, con su apoyo incondicional que hizo posible este logro. Además, extendiendo mis agradecimientos a mi director el Msc, Santiago López, por compartir sus conocimientos con dedicación y compromiso en mi formación profesional y a la Msc. Ana Mediavilla por su paciencia y dedicación como asesora.

Agradezco profundamente a cada uno de ellos por su apoyo incondicional y su comprensión constante que me motivaron los cuales fueron fundamentales para alcanzar esta meta y culminar con éxito esta etapa tan importante en mi vida académica.

Mary

DEDICATORIA

Primeramente, dedico este trabajo a la Virgencita del Quinche, por ser mi guía constante a lo largo de mi carrera universitaria, brindándome sabiduría y fortaleza durante esta etapa, porque cuando sentí que ya no podía más fue ella quien me sostuvo y me dio la fuerza para seguir adelante. A mi madre, por su amor incondicional y por ser mi mejor amiga, a mi padre por su esfuerzo, su amor y comprensión, y a mi hermano por su compañía, alegría y motivación constante. Además, de una manera especial dedico a mi mejor amigo Atikury, por brindarme su amistad sincera, su apoyo incondicional y sus palabras de aliento durante este proceso, convirtiéndose en una fuente de motivación y compañía en los momentos más importantes en mi vida

A cada uno de ellos les ofrezco, con profunda gratitud, este logro que representa no solo mi dedicación, si no el amor, la fe y los valores que me han acompañado a lo largo de este proceso académico.

Mary

RESUMEN

La presente investigación se enfoca en analizar como la implementación del teatro escolar puede aportar al fortalecimiento de la creatividad educativa, de manera que promueva ambientes de enseñanza más inclusiva y dinámica. En el cual, se evidenció una problemática dentro de la educación básica media, donde se observó metodologías tradicionales centradas en la memorización y la repetición, no obstante, limitan el desarrollo creativo de los estudiantes. Se llevó a cabo una encuesta con un enfoque cualitativo, donde se aplicó a docentes de educación básica media para comprender sus experiencias y perspectivas sobre la implementación del teatro escolar en el aula. Por lo cual, los resultados confirman que el teatro favorece al desarrollo de habilidades emocionales, creativas y cognitivas, en el desarrollo del trabajo colaborativo, la empatía y la autoconfianza. También se demostró que al incluir actividades teatrales en las planificaciones de los docentes existe mayor participación activa por parte del alumnado y promueve un ambiente de aprendizaje más activo y significativo, por lo cual se elaboró una guía pedagógica que orienta a metodologías y actividades que integran la práctica teatral favoreciendo al desarrollo de los estudiantes y fomentando en ellos la confianza y perder ese miedo al error considerando al teatro como una herramienta pedagógica transformadora e innovadora durante el proceso de enseñanza y fomentando una educación más activa y humanista. Por ende, el teatro escolar se fortalece como una estrategia didáctica innovadora que impulsa a un cambio metodológico que mejora la expresión y la participación del estudiante.

Palabras claves: Educación, estrategia, creatividad, innovación Educativa

ABSTRACT

The presented research focuses on analyzing how the implementation of theater can contribute to strengthening creativity in education, thereby promoting a more inclusive and active teaching by students. In which a problem was evidenced within basic secondary education, where methodologies were observed traditional ones focused on memorization and repetition, however, they limit the development creative of the students. A survey was carried out with a qualitative approach, where it was applied to basic secondary education teachers to understand their experiences and perspectives on the implementation of school theater in the classroom. For which, the results confirm that theater favors the development of emotional, creative and cognitive, which favors collaborative work, empathy and self-confidence. Also, it was shown that, by including theatrical activities in the teachers' planning, there is greater active participation by students and promoting an environment of more dynamic and meaningful learning, for which a pedagogical guide was developed that orients methodologies and activities that integrate theatrical practice, favoring the development of students and encouraging confidence in them and losing that fear of error considering theater as a transformative and innovative pedagogical tool during the teaching process and promoting a more active and humanistic education. For therefore, school theater is strengthened as an innovative didactic strategy that drives a methodological change that improves the expression and participation of the student.

Keywords

Education, Strategy, Creativity, Educational Innovation

ÍNDICE DE CONTENIDO

AGRADECIMIENTO	vi
DEDICATORIA.....	vii
RESUMEN.....	viii
ABSTRACT	ix
INTRODUCCIÓN.....	1
Objetivo general.....	4
Objetivo específico	4
CAPÍTULO I: MARCO TEÓRICO	5
1.1 El teatro escolar como una herramienta didáctica.....	5
1.1.1. La relación del teatro con la pedagogía	6
1.1.2. El teatro escolar como proceso de enseñanza aprendizaje en el aula	7
1.1.3. El desarrollo de la creatividad y sus enfoques teóricos.	9
1.1.4. La implementación de las estrategias didácticas para fomentar la creatividad	12
1.2 Percepción y estrategias pedagógicas.....	14
1.2.1. La percepción docente y sus estrategias didácticas en el Teatro	15
1.2.2 Relación del teatro escolar y la creatividad	18
1.2.3. Aportes e impactos del teatro en el desarrollo de habilidades creativas.....	19
1.2.4. La influencia del teatro y su didáctica	21
Tabla 2: Dimensiones Educativas.....	22
CAPÍTULO II: METODOLOGÍA	24
2.1.1 Tipo de investigación.....	24
2.1.2 Nivel de investigación	24
2.1.3 Diseño de investigación.....	25
2.1.4 Enfoque de la investigación.....	25

2.1.5 Población de estudio	26
CAPÍTULO III: INTERPRETACIÓN DE RESULTADOS	27
CAPÍTULO IV: PROPUESTA	44
Introducción	44
Organización de la Guía	45
Desarrollo.....	48
CONCLUSIONES	49
RECOMENDACIONES	50
REFERENCIAS	52
ANEXOS	56
Tabla 1 Operacional de la variable 1	58
Tabla 2 Operacional de la variable 2	59
Tabla 1 Matriz de consistencia	60

ÍNDICE DE TABLAS

<i>Tabla 1:Enfoques relacionados con la creatividad</i>	11
<i>Tabla 2: Dimensiones Educativas</i>	22
<i>Tabla 3: Variable Independiente</i>	56
<i>Tabla 4 Variable dependiente</i>	56
<i>Tabla 5: Operacional de la variable 2</i>	59

ÍNDICE DE FIGURAS

Figura 1 ¿Con que frecuencia se realizan actividades teatrales que promuevan esta práctica en su institución?	27
Figura 2 ¿Ha participado en proyectos pedagógicos que incluyan el teatro escolar?	28
Figura 3 ¿Considera que el teatro escolar es una herramienta didáctica efectiva para el aprendizaje?	29
Figura 4 ¿Piensa que es importante incorporar actividades teatrales dentro de su planificación?.....	30
Figura 5 ¿Las actividades teatrales que implementa en la planificación fomenta la participación activa de los estudiantes?.....	31
Figura 6 ¿El uso del teatro escolar contribuye a generar un ambiente de aprendizaje significativo en el aula?	32
Figura 7 ¿Toma en consideración que el teatro permite integrar contenidos de otras áreas del conocimiento?.....	33
Figura 8 ¿Existe apoyo institucional para desarrollar iniciativas pedagógicas basadas en el teatro escolar?.....	34
Figura 9 ¿Qué cambios ha observado en la fluidez y originalidad de sus estudiantes al participar en actividades teatrales?.....	35
Figura 10 ¿Cree usted que el teatro escolar contribuye al desarrollo del pensamiento divergente en los estudiantes?	36
Figura 11 ¿Las representaciones teatrales incentivan la capacidad de resolución creativa de problemas?.....	37
Figura 12 ¿Ha observado cambios en la autoconfianza o expresión emocional de los estudiantes a través de actividades teatrales?	38
Figura 13 ¿El teatro escolar potencia la expresión artística y emocional de los estudiantes?	39
Figura 14 ¿Los estudiantes generan ideas innovadoras cuando se enfrentan a desafíos teatrales?.....	40
Figura 15 ¿Las actividades teatrales en grupo favorecen al desarrollo de la creatividad?...	41
Figura 16 ¿El uso del teatro ha contribuido al fortalecimiento de habilidades comunicativas en sus estudiantes?.....	42

Figura 17 ¿Cree usted que el teatro escolar es una herramienta eficaz para estimular la creatividad en el aula?	43
Figura 18 Módulo I Aula Pasiva vs Aula activa.....	45
Figura 19 Fases del Role playing	45
Figura 20 Plataformas de interacción	46
Figura 21 Voloco	46
Figura 22 Ferrite Recording Studio	47
Figura 23 Actividades Prácticas	47
Figura 24 PORTADA.....	48

INTRODUCCIÓN

Esta investigación resalta el valor del teatro escolar como medio para percibir y expresar de manera significativa. Estudios como el de Contreras (2022), en el libro “Pensamiento creativo: Una estrategia para el proceso de enseñanza–aprendizaje”, utilizó una metodología de enfoque cualitativo, centrada en publicaciones sobre el pensamiento creativo, así como en sus dimensiones y estrategias para su desarrollo. Los resultados comprueban las dimensiones del pensamiento creativo como la originalidad, flexibilidad y fluidez. Esto sugiere que, esta investigación permite analizar teóricamente e identificar el concepto de pensamiento creativo, cómo se desarrolla mediante estrategias orientadas a fortalecer la creatividad durante el proceso de enseñanza, lo cual facilita comprender que el pensamiento creativo puede promover el desarrollo de competencias a través de experiencias educativas significativas. Por ende, fomentar el pensamiento creativo dentro del aula, lo cual enriquece el desarrollo cognitivo de los estudiantes (pp. 80-91).

De igual forma, como mencionan Ponce-Naranjo et al. (2025), en su libro “El teatro en el aula como estrategia pedagógica para transformar el aprendizaje tradicional en una experiencia inclusiva”. Al adoptar un enfoque cualitativo en su metodología para explorar el impacto del teatro como una estrategia pedagógica efectiva que promueve el aprendizaje y el desarrollo de los estudiantes, los resultados señalan que la ejecución del teatro fomenta una comunicación positiva, y un entorno de aprendizaje activo en el aula. El teatro ayuda al desarrollo de destrezas emocionales y sociales para interactuar de manera efectiva, por lo cual su valor educativo permite a los estudiantes a ponerse en el lugar de sus compañeros donde favorecen el desarrollo de la empatía, la autorregulación emocional y la conciencia social (p. 118).

Se puede señalar que autores como Trelles y Olivo (2020), en el artículo “La pedagogía teatral como herramienta de aprendizaje”, están enfocados en la pedagogía teatral como una herramienta de aprendizaje, donde permite comprender, mejorar y transformar la creatividad

en los niños para que tengan un aprendizaje significativo y creativo a través de la motivación. Los resultados demuestran como el teatro innova los procesos de enseñanza aprendizaje en experiencia significativa o de impacto profundo. Es decir, que la implementación del teatro desarrolla la reflexión, participación, motivación y genera la confianza al momento de trabajar en equipo, al realizar el uso del teatro escolar promueve a los estudiantes a escucharse mutuamente de la misma manera tomar decisiones y valorar las ideas del otro, donde genera un ambiente de aprendizaje colaborativo y de respeto (p. 1).

También, los estudios realizados por Fernández y Gómez (2021), en el artículo “El arte y la creatividad en niños y jóvenes: procesos de transformación del espacio escolar y público”, tienen un enfoque cualitativo, donde se muestran su propuesta llamada leer es crear que promueve la lectura y el arte, a través de la utilización de la técnica del mosaico trencadis. Los resultados demuestran que fue un modelo efectivo que ayuda a desarrollar el pensamiento creativo e innovador además del proceso emocional. Definitivamente se puede mencionar que esta actividad tuvo un resultado positivo en los participantes (p. 12).

Por otra parte, Araya (2024), en el artículo “Dramatización como estrategia didáctica para el aprendizaje del servicio al cliente en estudiantes de la carrera técnica de Secretariado Ejecutivo del Colegio Técnico Profesional La Suiza en el año 2024”, usa en su artículo un enfoque cualitativo y exploratorio en el cual explora el uso de la dramatización como una estrategia de enseñanza para el aprendizaje y comprender las percepciones de los estudiantes del servicio al cliente. Los resultados fueron positivos y significativos para la estrategia de dramatización a través de la interpretación de un cliente (p.32).

Por ende, la creatividad y la implementación del teatro han disminuido por la falta de empatía por los docentes donde el uso de métodos tradicionales centrados en la memorización y la repetición de contenidos lo ha derivado en niveles bajos de creatividad en el desarrollo académico en la resolución de problemas de manera que limita la expresión, la imaginación y la originalidad de los estudiantes.

Sin embargo, la utilización del teatro escolar como una estrategia didáctica, para el fortalecimiento de la creatividad, ha permitido el desarrollo de la exploración de las emociones, así como del trabajo en equipo y de la expresión artística. En efecto, su aplicación dentro de un salón de clases aún es limitada, debido a que no se conoce su verdadero impacto en la creatividad del alumnado. Por ello surge la necesidad de investigar ¿Cómo la implementación del teatro escolar puede influir positivamente en el desarrollo creativo y convertirse en una herramienta pedagógica efectiva?

¿Cómo actúa la implementación del teatro escolar al ser utilizada como una estrategia didáctica en la creatividad de los estudiantes de educación básica media?

El estudio actual aborda el desarrollo de la creatividad a través del teatro escolar como estrategia didáctica que promueva la creatividad y fortalezca el trabajo colaborativo entre estudiantes y docentes. Es necesario que las instituciones educativas implementen estrategias efectivas que estimulen la creatividad desde etapas muy tempranas. De este modo se podrán obtener los beneficios del teatro escolar en el aula, al integrar los docentes una metodología innovadora en sus prácticas pedagógicas.

Por lo tanto, el teatro escolar se convierte en una herramienta pedagógica eficaz que fortalece el pensamiento divergente además de ayudar en la resolución de problemas y la construcción del conocimiento, mediante la dramatización, juegos teatrales, dinámicas de improvisación en el cual los estudiantes desarrollan habilidades como la empatía, la sensibilidad y una comunicación libre y espontánea. Estas experiencias fomentan positivamente en el proceso de enseñanza aprendizaje, en el cual permite a los estudiantes convertirse en agentes activos de su formación, al mismo tiempo que fomenta el respeto por la variedad de ideas de tal manera convierte el aula en un ambiente de convivencia sana.

Asimismo, cuando el docente incorpora el teatro escolar como una herramienta didáctica de enseñanza aprendizaje convierte el aula en un espacio de creatividad, flexibilidad y significativa, que promueva la inclusión y la participación activa de todos los estudiantes, favoreciendo el sentido de mejorar su autoestima y la aceptación entre compañeros, es decir que la creatividad en las obras teatrales o juegos de dramatización se convierte en una competencia transversal que impulsa la innovación educativa y responde a las necesidades de una educación más humanista, integradora y adaptada a los retos de la actualidad. El impacto educativo, posibilitará el rediseño de estrategias lúdicas y participativas que fomenten el desarrollo de habilidades creativas, de tal manera, mejora así el proceso de enseñanza aprendizaje. Asimismo, un impacto sociocultural fomentará en los estudiantes el reconocimiento de la cultura teatral y el arte como un medio de expresión de emociones, y el desarrollo de una buena convivencia escolar dentro del salón de clases.

Objetivo general

Elaborar una guía pedagógica orientada a los docentes sobre la práctica y la percepción del uso del teatro como una herramienta didáctica.

Objetivo específico

- ❖ Conocer el nivel de creatividad actual de los estudiantes de educación básica.
- ❖ Reconocer las estrategias teatrales utilizadas en la práctica educativa de los docentes.
- ❖ Comprender el impacto de la implementación del teatro escolar como una herramienta didáctica en el desarrollo de la creatividad en los estudiantes de educación básica.

CAPÍTULO I: MARCO TEÓRICO

El uso del teatro escolar como una estrategia didáctica está dirigida al desarrollo de la creatividad en los estudiantes de educación básica media. A través de una implementación de nuevas formas de enseñanza más inclusivas donde el estudiante participa de manera activa en el aula, por lo tanto, el teatro se implementará como una herramienta pedagógica que permite integrar el arte con las emociones en el desarrollo del aprendizaje. Es decir, que las prácticas teatrales se convierten en un recurso significativo donde estimula la imaginación y el lenguaje corporal, permitiendo así la empatía y el respeto, además de fomentar la colaboración y el trabajo en equipo.

De la misma manera, la creatividad forma parte esencial en el desarrollo personal y académico de los estudiantes, por esto es necesario explorar enfoques que promuevan la estimulación desde edades tempranas. Fomentar la creatividad en la educación no solo contribuye al desarrollo personal, sino que también mejora su capacidad para resolver problemas adaptándose así a los cambios y construir su propio aprendizaje significativo. Cabe mencionar, el teatro escolar actúa como un canal donde los estudiantes pueden volar su imaginación, probar ideas y hablar sin miedo, también experimentar y expresarse libremente dentro y fuera del aula.

1.1 El teatro escolar como una herramienta didáctica

En el ámbito de la educación, el teatro escolar se ha consolidado como una estrategia pedagógica y una forma de representación artística corporal, de manera que se convierte en una herramienta que incentiva al desarrollo cognitivo, emocional, creativo y social. La implementación de estas prácticas en la educación no solo favorece en el pensamiento crítico sino también en el proceso de la relación empática y comunicativa más efectiva entre los

estudiantes en el proceso formativo. Estos aspectos resultan esenciales para la formación del estudiante ya que se va desarrollando individuos críticos, reflexivos y comprometidos con su entorno social y cultural (Amaya Trelles y Fernández Olivo, 2020).

1.1.1. La relación del teatro con la pedagogía

El teatro se ha utilizado como una herramienta pedagógica, que involucra a estudiantes y docentes a interactuar de una manera más expresiva y creativa. Esto fomenta un ambiente más interactivo, fortaleciendo la participación y la motivación de los estudiantes. “Además, el teatro contribuye al desarrollo de habilidades como la expresión oral, la creatividad y el trabajo en equipo, mientras que también genera empatía entre los estudiantes” (Arguello – Danny, 2025, p. 2757). En el cual menciona que la utilización del teatro no solo representa una herramienta artística sino también una estrategia educativa que integra habilidades dentro del aula, como la estimulación de la expresión oral que ayuda al estudiante a generar seguridad de sí mismo.

De tal manera, el teatro se ha convertido en una herramienta efectiva en los estudiantes, es decir que, al momento de realizar actividades teatrales, fomenta en los estudiantes un ambiente de confianza, además mejora su autoestima y expresión. Sin embargo, la relación del docente con el estudiante va desarrollando un aprendizaje experiencial al proporcionar un aprendizaje práctico e inverso. El papel fundamental del teatro es desarrollar la comunicación y la autoconciencia en el proceso de enseñanza aprendizaje donde brindan a los estudiantes la posibilidad de expresarse libremente al explorar sus emociones y reconocer sus propias habilidades dentro de un entorno seguro y creativo.

Sin embargo, la pedagogía teatral es primordial en la enseñanza de los estudiantes, ya que promueven valores, actitudes y habilidades. “La expresión dramática más que un producto final, estético y de espectáculo es una actividad cuyo valor intrínseco está en el fomento de

la sinceridad, la libre expresión y el aprendizaje de hábitos en base a experiencias vivenciales” (Servan-Picon, 2021). Cabe mencionar que la realización dramática no trata únicamente de representar un espectáculo o de alcanzar un resultado, sino que trata de valorar y explorar lo que piensan y sienten cada uno de los estudiantes.

Por lo tanto, el teatro es una manera de representación y de aprendizaje en el cual los estudiantes y docentes generan vínculos emocionales, ya que la puesta en escena teatral expone al estudiante a enfrentar desafíos como poder expresarse libremente al público, además trabajar de forma colaborativa y reflejar sus emociones de manera controlada. Hay que recalcar que aplicar el teatro en las aulas es positivo ya que genera muchas habilidades como la creatividad, la concentración y la socialización entre compañeros fomentando así la inclusión entre los estudiantes y creando un ambiente sano.

1.1.2. El teatro escolar como proceso de enseñanza aprendizaje en el aula

En la actualidad las instituciones educativas se han enfrentado a diversos desafíos en la educación al tratar de desarrollar habilidades académicas y socioemocionales en los estudiantes, sin embargo, las estrategias metodológicas tradicionales afectan al alumnado en limitarles en ciertos aspectos como la creatividad y la libre expresión. Por lo tanto, la implementación del teatro escolar en las aulas, es una pedagogía activa e innovadora capaz de transformar la educación tradicional a una enseñanza más dinámica y efectiva. De este modo permite al estudiante ser protagonista de su propio aprendizaje, en el cual estimula su imaginación y sensibilidad, fomentando así el pensamiento crítico y un entorno más inclusivo y empático.

El teatro escolar es más allá de ser una actividad artística; es una herramienta pedagógica en el proceso de enseñanza y aprendizaje, donde permite al estudiante la autenticidad. “La autenticidad en el teatro desempeña un proceso de aprendizaje en donde liberamos nuestros

prejuicios sociales. El teatro es un proceso de limpieza interior, transportándonos un volver a ser niños, es decir, el niño como símbolo de pureza y autenticidad” (Amaya Trelles y Fernández Olivo, 2020). Donde la autenticidad del teatro se convierte en un camino para el aprendizaje emocional y personal dejando atrás los prejuicios sociales y sin limitaciones.

Sin embargo, la experiencia artística teatral es una vía para la transformación pedagógica que implique una nueva manera de comunicarse con los estudiantes, es decir, que permite a los estudiantes expresarse más allá de las palabras escritas o habladas, además la interpretación de sus gestos, la mirada y su voz se convierte en una herramienta para poder comprender y comunicar al espectador, por lo tanto, el aula se vuelve en un ambiente activo y participativo. Este cambio fomenta el papel del estudiante como un participante activo en el proceso de aprendizaje y amplía el alcance del docente donde asume el rol de guía y ayuda a facilitar las experiencias significativas en los estudiantes.

Por ende, utilizar el teatro como una herramienta lúdica e interactiva puede facilitar no solo la comprensión de contenidos académicos sino también en el desarrollo de habilidades sociales, comunicativas y emocionales en el aula. Cabe destacar que a través del juego dramático los estudiantes pueden interpretar diferentes roles y situaciones generando así la empatía, la creatividad y desarrollando el pensamiento crítico. Es decir, que la realización de esta práctica ayuda a transformar el aula en un espacio más dinámico donde el equivocarse forma parte del aprendizaje y la participación se convierte en la base del proceso educativo. Al realizar actividades teatrales favorecen a la retención de conocimientos, la conexión entre lo aprendido y la vida cotidiana, haciendo del aprendizaje una experiencia significativa, convirtiéndose en una estrategia capaz de humanizar la educación y enfrentar a los desafíos de las escuelas contemporáneas.

Donde la creatividad ha sido una capacidad esencial vinculada con la educación ya que es la capacidad de crear nuevas ideas originales y valiosas, de tal manera de comprender y entender al estudiante mediante recreaciones artísticas teatrales, es decir, es una visión

distinta e imaginativa que todo ser humano tiene desarrollado, por ende, la creatividad es multifacética que significa que tiene muchas dimensiones en el cual abarca aspectos didácticos y físicos que promuevan la seguridad, la autonomía y la interacción. Metodologías como la gamificación, los proyectos STEAM y el Design Thinking son utilizadas como estrategias didácticas claves para cultivar este aprendizaje.

1.1.3. El desarrollo de la creatividad y sus enfoques teóricos.

La creatividad es la capacidad interna que impulsa a imaginar lo imposible y transformar lo común en algo novedoso, en ciertos artículos se ha presentado una investigación de cómo se desarrolla y articula esta capacidad combinando con la educación y pedagogía.

Como mencionan los autores Chávez y Rojas (2020): La creatividad resulta importante en la educación, puesto que favorece la socialización de ideas, fortalece la autoestima de los estudiantes, constituye un punto de encuentro entre la imaginación y la realidad, y permite desarrollar procesos de creación. Actualmente las grandes ideas que promueven cambios en el mundo, o necesariamente provienen de acudir a los métodos científicos ya conocidos y verificados, sino que provienen precisamente de las ideas creativas, no solo aportando novedad, sino también nuevos cuestionamientos y problemas a las diferentes disciplinas (pp. 2-18).

Por ende, los autores mencionan la importancia de la creatividad en la educación como un elemento esencial para el desarrollo integral del estudiante. Donde señalan la creatividad como un elemento que fortalece la autoestima y permitiendo así unir la imaginación con la realidad mediante procesos de creación. Además, resalta nuevas ideas innovadoras y transformadoras que no siempre surgen de métodos científicos tradicionales, sino de pensamientos creativos que aportan nuevas perspectivas, y desafíos a distintas disciplinas.

De este modo fomentar la creatividad en el aula no solo enriquece el aprendizaje, sino que también estimula la autonomía.

Por lo tanto, la creatividad participa como base y punto de partida para comprender y poder transformar la educación debido a que todos sus miembros se involucren entre docentes y estudiantes, a través de metodologías activas y creativas donde involucren al alumno en su totalidad, de tal manera promoviendo así la participación, el pensamiento crítico y el aprendizaje significativo, estas metodologías permiten construir conocimientos de forma colaborativa, fomentando así un ambiente activo y dinámico en el aula. Al momento de integrar la creatividad en los procesos pedagógicos que promueven espacios más dinámicos y abiertos a la diversidad.

Asimismo, cada estudiante puede aportar desde su singularidad donde desarrolle habilidades cognitivas como socioemocionales, así la creatividad no solo enriquece los procesos pedagógicos sino también fortalece el vínculo entre enseñanza y experiencia personal, convirtiendo así el aula en un espacio dinámico de transformación y crecimiento conjunto entre docente y estudiante. Es decir, que la práctica del teatro es utilizada como una herramienta didáctica que promueve una educación más significativa y participativa en los estudiantes implementar prácticas teatrales que implican explorar los espacios de expresión que favorezcan una educación más significativa.

Según, Mena et al. (2023), la creatividad es considerada una competencia indispensable en un escenario en el conocimiento donde transforma e innova en la atención a las necesidades y demandas de un tiempo complejo que por esta condición requiere respuestas novedosas, creativas y adecuadas a cada realidad. De tal manera la creatividad se convierte en una herramienta esencial para transformar la enseñanza, proponer soluciones originales y atender las demandas actuales del sistema educativo y de la sociedad donde impulsa, fortalece el pensamiento crítico, la autonomía y compromiso con los problemas del entorno (pp.27-47)

Tabla 1: Enfoques relacionados con la creatividad

Enfoque teórico	Fundamento central	Relación con la educación	Metodologías activas vinculadas	Ejemplo práctico en el aula
Humanista (Rogers, Maslow)	La creatividad como autorrealización y expresión auténtica de la persona	Fomenta la autoestima para generar nuevos conocimientos.	Metodología a través del aprendizaje basado en proyectos (ABP), diálogos socráticos sin juicio.	Realización de proyectos innovadores sobre el medio ambiente, presentándolas en ferias escolares. Ej: Obra teatral sobre el reciclaje.
Sociocultural (Vygotsky)	Creatividad a través de herramientas culturales e interacción social	Desarrolla la socialización de ideas y construcción social	Metodología a través de Aprendizaje cooperativo y juegos de roles simbólicos.	Elaboración colaborativa de historias culturales a través de la utilización de las TIC. Ej: Realización de un guion con las Aportaciones de cada estudiante representando su cultura.
Pensamiento divergente (Guilford)	Desarrollo de habilidades cognitivas como la fluidez, flexibilidad y originalidad.	Proceso de creación que une la imaginación con la realidad.	Brainstorming con restricciones creativas utilizando la técnica scamper.	Crear una obra teatral con el objetivo de resolver un problema social.

1.1.4. La implementación de las estrategias didácticas para fomentar la creatividad

Al implementar estrategias didácticas implica el diseño y su aplicación de métodos pedagógicos donde promuevan la participación activa, la exploración y la reflexión crítica de los estudiantes, en el cual busca romper esa enseñanza tradicional centrada en la repetición y el miedo, sino enseñar desde un enfoque más dinámico, inclusivo y significativo. También existe un entorno educativo en el que se eduque a los estudiantes a pensar de forma autónoma, a tomar decisiones conscientes y expresar libremente sus ideas, de tal manera que cada uno construya su propio aprendizaje partiendo desde sus vivencias. Esto no solo potencia el desarrollo personal, sino que también promueva un aprendizaje colaborativo utilizando como una herramienta clave para crecer juntos y enriquecer la experiencia educativa.

Estudios como de Alcívar y Zambrano (2021), demuestran una valoración positiva del trabajo interdisciplinario, en el cual reconocen como una vía eficaz para estimular el pensamiento divergente, desarrollando así la creatividad y fomentando el trabajo en equipo, donde propone a los docentes implementar la metodología activa, en el fortalecimiento de la motivación escolar, de tal manera permite a los estudiantes relacionarse con distintas disciplinas al ampliar sus perspectivas y resolver problemas de forma colectiva en el que se logre un mayor nivel de compromiso y autonomía en el alumnado adaptándoles así a un entorno educativo (pp.1144-1165).

Además, implementar estrategias lúdicas como mencionan los autores Ruiz y Altamirando (2023): La investigación revela que las estrategias centradas en actividades lúdicas y creativas tienen un impacto positivo en el desarrollo del pensamiento crítico y la creatividad desde edades tempranas. Los resultados demuestran que los niños expuestos a este tipo de enfoques muestran una mayor capacidad para resolver problemas de manera innovadora y analítica. Esto resalta la importancia de integrar la diversión y la creatividad en el proceso educativo para estimular un aprendizaje más profundo (p.38).

Por lo tanto, hay que tener en cuenta que el uso de estrategias lúdicas y creativas tienen un resultado positivo al implementar actividades divertidas como juegos, interpretar debates, reflexionar y expresarse libremente. Asimismo, crean entornos de aprendizaje más significativos y adquieren habilidades de respeto, responsabilidad y empatía dentro de la sociedad.

Por otra parte, el desarrollo de la creatividad y la innovación en los estudiantes requieren nuevas estrategias pedagógicas activas.

Como mencionan los autores López et al. (2023): Se ha evidenciado que el uso de tecnologías digitales, el desarrollo de habilidades de pensamiento crítico y creativo, la resolución de problemas y el aprendizaje basado en proyectos son algunas de las estrategias que pueden ser efectivas para fomentar la creatividad e innovación en los estudiantes. Además, se ha resaltado la importancia de que los educadores apliquen estas estrategias de manera consciente y reflexiva, adaptándolas a las necesidades y características de sus estudiantes (p. 4095).

Es decir, que la creatividad y la innovación en los estudiantes no se han desarrollado de manera automática, sino que depende de cómo los docentes utilicen ciertas estrategias pedagógicas, que incluyan la utilización de herramientas digitales, el pensamiento crítico y creativo, la resolución de problemas a través de proyectos educativos. Por ende, los docentes deben aplicar metodologías más activas en el cual hacerlo de una forma consciente y reflexiva, por lo tanto, el educador se convierte en un facilitador que guía, motiva y transforma el aula en un ambiente más dinámico donde la creatividad se convierte en el punto principal en el proceso formativo.

Sin embargo, el desarrollo de la creatividad en los estudiantes se manifiesta mediante estrategias lúdicas y dinámicas que ayudan a despertar el interés y la motivación también

contribuye significativamente en la formación integral, en el cual aprender se convierte en una experiencia significativa y placentera. Al implementar estrategias didácticas que estimulen el pensamiento creativo, los estudiantes desarrollan habilidades esenciales, estas metodologías permiten que el aprendizaje se convierta en una experiencia significativa para imaginar, construir y transformar, es decir, que las aulas se convierten en espacios dinámicos y motivadores donde se fortalecen las emociones y preparan al alumnado para enfrentar con creatividad a los retos de la vida cotidiana.

Algo semejante ocurre con lo que plantean los autores Regalado y Sanz (2022): Quienes proponen una estrategia para el desarrollo de la creatividad, en el cual consiste en leer y contar cuentos, los cuales se convierten en entretenimiento y diversión ya sea para niños o adolescentes, por tal motivo desarrolla su capacidad creativa y su imaginación, el propósito de esta estrategia busca fomentar la comprensión y expresión oral y escritura, al momento de implementar actividades narrativas en el proceso educativo amplía nuevas formas de comunicación donde se promueva una educación más sensible a lo emocional, lo simbólico y estético para el desarrollo integral (p.50).

1.2 Percepción y estrategias pedagógicas

La percepción que los docentes tienen hacia sus estudiantes en el proceso de enseñanza aprendizaje, la metodología que imparten de manera directa para que logren comprender como los educadores interpretan las necesidades, intereses y potencialidades de sus alumnos. Es importante recalcar que la percepción del docente no solo construye desde la experiencia y la formación profesional, sino a través de un enfoque humanista, donde reconoce al estudiante como un ser integral permitiendo así establecer relaciones educativas más empáticas, inclusivas y significativas, en el cual se convierte en un proceso de acompañamiento y desarrollo personal.

Así mismo, la transformación educativa exige redefinir el rol del docente como facilitador de experiencias significativas, con un enfoque nuevo que genere un espacio seguro y confiable donde las y los estudiantes expresen ideas sin miedo a cometer errores, lo que se considera como un aprendizaje significativo. Para este proceso se debe llevar a cabo el uso de preguntas abiertas y exploratorias, como ¿Qué pasaría si en lugar de utilizar aquellas preguntas centradas en una sola respuesta única, se plantearan interrogantes que permita mayor diversidad en las interpretaciones que fomente el pensamiento crítico y creativo de los estudiantes?, sin embargo, las estrategias pedagógicas son implementadas como una herramienta que permite adaptar a los contenidos curriculares que faciliten la participación del estudiante además de desarrollar el pensamiento crítico. Por lo tanto, al abordar la percepción del docente influye en el diseño e implementación de estrategias pedagógicas, de manera que permita dejar a un lado la enseñanza tradicional y orientarlas a nuevos enfoques innovadores, dinámicos e inclusivos donde el estudiante debe ser el centro del proceso educativo.

Además, las evaluaciones también sufren cambios, como las evaluaciones formativas que están centradas más en el proceso que en la meta, incorporando aspectos como la creatividad y la relevancia social del trabajo en equipo y su pensamiento profundo, así mismo construir un aprendizaje más holístico y que abarque el desarrollo integral, individual y grupal. Donde el docente se convierte en un facilitador que promueve un aprendizaje a través de la retroalimentación, de la reflexión crítica, que coloca al estudiante en el centro del proceso educativo.

1.2.1. La percepción docente y sus estrategias didácticas en el Teatro

El teatro al ser una manifestación artística corporal, es también considerado una herramienta pedagógica eficaz con resultados positivos, que al incluir en las planificaciones ayuda al estudiante a explorar su creatividad, de igual manera expresar sus emociones y descubrir nuevas formas de expresarse a los demás.

Estudios como del autor Arguello (2025): Indica que el teatro genera un ambiente de aprendizaje más dinámico y participativo. A diferencia de las metodologías tradicionales, donde los estudiantes asumen un rol pasivo, el teatro los invita a ser protagonistas activos de su propio aprendizaje. Según varios testimonios, los alumnos muestran un entusiasmo notable en las clases cuando se integra actividades teatrales, lo que se traduce en una mayor disposición para involucrarse en las actividades escolares (p.2764).

En otras palabras, el teatro en el aula transforma el entorno educativo, convirtiéndole más dinámico y entretenido, a diferencia de la enseñanza tradicional, que está enfocada más al docente, por ende, el teatro escolar promueve una participación activa y llamativa para los alumnos donde se convierten en protagonistas de su propio aprendizaje. Por ende, la implementación de actividades teatrales tiene mayor entusiasmo y motivación dentro de los estudiantes que incluyen el compromiso y respeto fomentando así un ambiente tranquilo. Mediante estas actividades teatrales contribuye a crear un nuevo ambiente sano y colaborativo donde se valora las expresiones individuales y colectivas.

Por otra parte, el teatro ayuda a formar al estudiante en valores, respeto hacia la sociedad, como mencionan González et al. (2021), “El teatro es utilizado como estrategia didáctica que con lleva al estudiante a descubrir significativamente el valor y manejo de sus emociones y la comprensión de las de otros. También, con la práctica de las artes escénicas señalando el teatro” (p. 33)., utilizada como una estrategia didáctica que se convierte en una experiencia transformadora que va más allá del aprendizaje cognitivo a través de las artes escénicas. Por lo tanto, la implementación del teatro en el proceso educativo fortalece la empatía, la comunicación y el desarrollo integral del estudiante.

Además, la implementación de estrategias pedagógicas no limitan a la representación escénica, donde proponer juegos de roles, ejercicios de improvisación, dinámicas corporales y la creación de personajes. Sin embargo, la utilización del Teatro Lambe – Lambe, es una

realización de animación en formato miniatura, en el cual se representa dentro de una caja pequeña escénica que está diseñada para ser observada por un solo espectador, generando así una experiencia íntima y llamativa, esta forma de teatro en miniatura lleva un vínculo afectivo de tal manera convirtiéndose en una actividad didáctica efectiva para atraer la atención, la empatía y la conexión entre estudiantes y así fomentar el trabajo en equipo y el compañerismo (Lobos, 2023).

De la misma manera al implementar el teatro Lambe – Lambe, es favorable ya que promueve una pedagogía inclusiva donde cada estudiante pueda expresarse a través de historias pequeñas cargadas de significado y sentimientos. Además, favorece el desarrollo de habilidades como la atención sostenida, la narración, la coordinación y la empatía, pero de tal modo hay que recalcar que al implementar esta estrategia representa una forma innovadora de hacer teatro, sino que dirige al estudiante ser protagonista de su propio aprendizaje mediante la exploración artística y la expresión creativa.

Como finalidad la percepción del docente y la implementación de estrategias pedagógicas enfocadas en el teatro escolar deben ir juntas, ya que participa como un verdadero acto educativo humano, transformador y significativo. Como se ha ido mencionando anteriormente la percepción del docente es muy fundamental ya que actúa directamente en planificar e incluir estrategias pedagógicas nuevas dentro del aula como incluir prácticas teatrales que están influenciadas por diversos factores que promueven una práctica pedagógica más expresiva, emotiva y transformadora donde reconozca el valor del teatro en el desarrollo de habilidades creativas de los estudiantes.

Por esta razón, algunos factores que influyen en este proceso de aprendizaje es la experiencia personal relacionados con el teatro, que generan una conexión emocional que permite valorar el teatro como una manera distinta para educar valores y fomentar la expresión emocional. Por ende, también influye la institución educativa, por el hecho de promover ambientes creativos que valoren la educación artística y fomenten la innovación pedagógica. Cuando se

habla de innovación se hace referencia a la utilización de herramientas tecnológicas más conocidas como las TIC. Sin embargo, relacionarlas con la pedagogía y al teatro estas herramientas podrían convertirse en valiosos recursos didácticos que potencian los procesos de enseñanza aprendizaje.

Un estudio realizado por Martínez y Sanmamed (2021): En síntesis, estas son de tipo tecnológico, de cambio y generativas, en tanto que el profesor participante se orientó en dar respuesta a una necesidad detectada en el alumno y busca enriquecerla bajo las TIC, dadas sus posibilidades para consolidar el cambio a través de un proceso de formación que culminó con el diseño e implementación de una experiencia didáctica en las aulas (p. 187).

Es decir, que en el aula se puede implementar una herramienta digital como, por ejemplo, relacionarles con una aplicación de animación o edición (Canva y CapCut), en la cual los estudiantes recreen o creen representaciones teatrales grabadas, desarrollando así guiones interactivos o diseñen escenografías digitales. Por esta manera se fomentará la creatividad y estimularán la participación activa integrando el arte teatral con un entorno digital que forme parte de la vida cotidiana de los estudiantes. Por lo tanto, la utilización de recursos también condiciona esta percepción del docente, pero hay que mencionar que existen ciertos factores que intervienen en el proceso de enseñanza como la falta de tiempo, materiales inadecuados o en el caso extremo falta de empatía por parte de la institución que pueden limitar el uso del teatro, incluso cuando el docente cree su valor educativo. Es decir que es fundamental reconocer la importancia del arte en la escuela y generen condiciones para su desarrollo.

1.2.2 Relación del teatro escolar y la creatividad

La creatividad y el teatro es una herramienta que impulsa la imaginación, despierta las emociones y permite a los estudiantes experimentar el aprendizaje, con un enfoque

pedagógico teatral en donde se convierte en un medio para fomentar la creatividad y promueva nuevas formas de ver el mundo a través de la equivocación convirtiéndose en un aprendizaje que fortalezca su confianza personal. Pero es necesario que un docente acompañe en el proceso donde se valore la expresión individual y fomente un ambiente de respeto y a la libre expresión. El papel principal del docente es actuar como un facilitador que guíe, inspire y habilite el espacio para que la creatividad, de manera que se maneje espontáneamente y genuina donde no implique imponer ideas sino más bien ofrecer herramientas que generen confianza permitiendo así a los estudiantes explorar sus emociones y pensamientos a través del arte.

1.2.3. Aportes e impactos del teatro en el desarrollo de habilidades creativas

Una de las mayores aportaciones del teatro es el desarrollo de habilidades creativas desde edades muy tempranas ya que al participar en actividades teatrales los niños, niñas y adolescentes desarrollan una mayor fluidez verbal, además mejora el comportamiento frente a un público, al sentirse seguros y libres de expresarse, por lo tanto, el drama en la educación participa activamente como una herramienta didáctica que fortalece la comunicación, la autoestima y la empatía. Estas prácticas permiten a los estudiantes explorar diferentes roles y poder comprender distintas perspectivas y conectarse emocionalmente con los demás.

Además, al intentar interpretar distintos personajes y situaciones, los estudiantes logran entender las emociones propias y ajenas. “El arte en sus variadas formas, teatro, narrativa, música, circo, títeres, cerámica, danza, movimiento y otras cumplen un rol fundamental en los procesos de transformación personal y social” (Zuloaga, 2020, p. 191). Más aún trasciende lo estético para convertirse en una vía de transformación personal y social, a través de cada disciplina artística permite a los estudiantes a reconocer su identidad y desarrolle el pensamiento crítico y transformador, convirtiéndose así en una herramienta educativa activa.

Es decir, el teatro o las demás áreas artísticas, no solo son formas de expresión, sino también es una forma de pensar distinto a lo cotidiano, es el momento de imaginar y explorar, una visión distinta en la que los estudiantes se relacionan con su mundo interior y con el entorno que los rodea, desarrollando así un pensamiento crítico, sensible que enriquece su proceso de aprendizaje.

Como menciona el autor Zuloaga (2020): Las artes tienen la capacidad de generar empatía con los seres humanos y ayudarlos a sentirse incluidos y útiles en su medio; poder ser tanto espectador, como actor de sus propias vivencias. Por ello, las artes son utilizadas en los talleres de intervención comunitaria, por ser puentes que hacen posibles transformaciones profundas del individuo y del colectivo (p.192).

Dicho esto, el arte conecta directamente con las emociones de las personas, permitiendo al estudiante entender y reconocer sus propias experiencias y respetando las ideas de los demás, lo que favorece una inclusión social y el sentido de pertinencia. Por ende, no solo es una forma de expresión estética, sino también un medio poderoso para transformación social y personal. Un enfoque nuevo e innovador como la implementación de un taller teatral que transforma los espacios educativos en escenarios para actividades teatrales donde integren activamente los procesos formativos, en la implementación de talleres teatrales que fomentará la expresión artística y fortalecer habilidades socioemocionales que mejore la comunicación y promueve el trabajo en equipo.

Un estudio realizado demuestra que tiene un gran impacto en los estudiantes como menciona el autor Umaña (2022): La investigación fue de utilidad para comprender el impacto que ha tenido el taller de Teatro Kärätia entre la población participante. Al respecto, se identificó que la metodología de trabajo del proyecto facilita al estudiantado habilidades, destrezas, consciencia y procesos de reflexión para el ejercicio práctico y de construcción de un pensamiento crítico y, por lo tanto, creativo, así como humanista (p. 15).

Se evidencia en la investigación realizada por Umaña (2022), que tuvo un impacto positivo al implementar este tipo de talleres teatrales, se observa que la metodología estimula el desarrollo de habilidades y destrezas en los estudiantes, fomentando así el pensamiento crítico y humanista de los estudiantes, en el cual se promovió un aprendizaje activo de modo que fortalece el pensamiento crítico y la sensibilidad artística.

1.2.4. La influencia del teatro y su didáctica

La didáctica teatral es una experiencia transformadora, ya que es utilizada como una herramienta que influye en las emociones e interactúa con los demás, el uso de esta pedagogía permite al estudiante aprender no solo con la mente sino con el cuerpo, la tonalidad de la voz y con sentimiento, a diferencia de otras metodologías centradas en la repetición y en la memorización, de tal manera el teatro demuestra una educación activa y participativa.

Como menciona el autor Arguello (2025) señala: El uso del teatro no solo potencia las habilidades comunicativas, como la expresión oral y corporal, sino que también favorece el desarrollo de competencias socioemocionales. Los estudiantes mejoran su capacidad para trabajar en equipo, desarrollar empatía y comprender diversas perspectivas, lo que enriquece su interacción tanto dentro como fuera del aula (p. 2768).

Mencionado esto, el teatro escolar se presenta como una herramienta pedagógica integral que no solo fortalece las habilidades comunicativas, sino que aportan de manera significativa al desarrollo socio emocional de los estudiantes. A través de actividades teatrales, en el cual los alumnos aprenden a colaborar, a conocer y apreciar distintas ideas lo que contribuye a una mejor convivencia escolar y las relaciones empáticas respetuosas en su vida cotidiana. Por ende, la influencia que con lleva a implementar el teatro y su didáctica es orientada a fomentar el pensamiento crítico y la autonomía, donde se pudo evidenciar que la utilización de juegos,

improvisaciones o montajes teatrales deja un gran significado en los estudiantes, estas prácticas fortalecen su participación activa, creativa y comprometida con su proceso de aprendizaje. En consecuencia, el teatro se relaciona y se expande a diferentes dimensiones educativas, como se presenta en la siguiente tabla:

Tabla 2: Dimensiones Educativas

Aspecto	Detalle
Creatividad y expresión	Desarrolla la verbal y no verbal, en el análisis de personajes y ejercitación de la creatividad.
Habilidades sociales	Desarrolla la socialización, la empatía y el trabajo colaborativo.
Habilidades cognitivas	Aumenta la memoria, concentración y el pensamiento crítico al realizar obras y ensayos de forma creativa.
Integración multidisciplinaria	Agrupar materias como lenguaje, artes, música, matemáticas, historia y tecnología para un aprendizaje integral.
Desarrollo emocional	Enseña a tomar decisiones, transmite valores y aumenta la autoestima a través de juegos de roles.

Estos enfoques se apoyan en los recursos de la utilización del teatro como una herramienta educativa, donde se señala la importancia del teatro en el reforzamiento de los aprendizajes de todas las áreas. Por lo tanto, el uso educativo del teatro requiere una organización consciente de pasos que lo hagan verdaderamente útil en el proceso de aprendizaje. Desde una perspectiva filosófica el teatro escolar pone énfasis en la experiencia más que en el resultado final, por lo tanto, el proceso es más importante que la representación. De la misma manera la metodología incluye a todos los alumnos como protagonistas del proceso de aprendizaje. Sin embargo, resulta más fácil de lo que realmente parece ya que los estudiantes presentan diversas personalidades que lo caracterizan, esto incluye alumnos que enfrentan dificultades, por lo que ayuda a generar sentido de comunidad de corresponsabilidad y diálogo dentro del aula.

Asimismo, la evaluación debe estar enfocada en el aprendizaje basado en procesos, observando cambios sutiles en el comportamiento y la dinámica del aula, como una mayor curiosidad y mejor interacción entre compañeros. Definitivamente hay que mencionar que el teatro impacta positivamente en la educación, de tal manera las habilidades intelectuales, sociales y emocionales de los estudiantes, la realización de una buena didáctica asegura que el teatro siempre será un recurso educativo vital y flexible para todas las edades, de la misma manera se relaciona con distintas materias obteniendo así un buen aprendizaje significativo.

CAPÍTULO II: METODOLOGÍA

2.1.1 Tipo de investigación

El estudio permite comprender e interpretar como el teatro escolar influye en el mejoramiento de la creatividad de los estudiantes de educación básica media. Esta metodología permite acercarse a los estudiantes a través de nuevas metodologías por parte del docente que atribuye a la utilización del teatro escolar como mencionó Ponce-Naranjo et al. (2025), sobre el teatro y su ayuda en el desarrollo de destrezas emocionales y sociales para interactuar de manera efectiva. Algo similar menciona la autora Contreras (2022), donde habla sobre el pensamiento creativo que permite al estudiante generar ideas originales, innovadoras y coherentes ante una problemática, favoreciendo así al desarrollo del alumno en su proceso de enseñanza aprendizaje.

2.1.2 Nivel de investigación

La investigación fue de nivel o alcance descriptivo- propositivo, este tipo de estudio describe las formas en que los estudiantes se involucran en actividades teatrales, que atribuyen a los estudiantes como aspectos de creatividad, originalidad y fluidez. El enfoque propositivo busca plantear la incorporación del teatro escolar como una práctica artística, sino como una estrategia didáctica transformadora que ayuda a fortalecer el desarrollo creativo en los estudiantes de educación básica media. Partiendo de este análisis que surgen a través de las necesidades creativas de los estudiantes se propone el diseño e implementación de una nueva metodología didáctica basado en el teatro como menciona Ponce-Naranjo et al. (2025), sobre promover un aprendizaje más dinámico e inclusivo a través de la práctica teatral, enfrentándose así a metodologías tradicionales de enseñanza.

Finalmente, por el periodo en el que se realizó la investigación es considerado transversal, ya que se recolectaron los datos en un solo momento del tiempo, permitiendo obtener una visión general sobre el estado actual de la creatividad en los estudiantes y su relación con las estrategias teatrales en el aula.

2.1.3 Diseño de investigación

La investigación fue de diseño no experimental, este diseño no intervino ni se modificaron las condiciones naturales de aprendizaje. Por ello, este diseño es transaccional ya que la información se recolecta en un momento determinado del tiempo. Por lo tanto, es descriptivo porque se pretende caracterizar la relación entre el uso del teatro escolar y el desarrollo creativo de los estudiantes, como menciona el autor Fernández y Gómez (2021), también indicaron que este diseño busca comprender y describir el impacto de una intervención artística en el desarrollo de la creatividad, por ende, es propositivo que plantea una propuesta metodológica fundamentada en los hallazgos obtenidos.

Dentro de este marco, la variable dependiente (creatividad), que busca generar ideas originales de la misma manera expresar sus emociones que ayude a resolver problemas de manera innovadora y manifestar el pensamiento divergente en el ámbito escolar. la variable independiente (teatro), se refiere a la utilización del teatro como un contexto educativo como un recurso pedagógico que contribuye en los procesos de enseñanza aprendizaje.

2.1.4 Enfoque de la investigación

El enfoque que se aplicó fue cualitativo, dado que se interesa por comprender los significados, percepciones y experiencias que los docentes tienen respecto a la implementación del teatro escolar como una estrategia didáctica y su impacto en el desarrollo de la creatividad en los estudiantes de educación básica media. Este enfoque permite abordar el fenómeno educativo desde una perspectiva interpretativa. Según Contreras (2022), la

investigación busca comprender las problemáticas sociales y educativas partiendo del punto de vista del docente. Mediante esta visión se considera al docente como un sujeto reflexivo y activo, ya que su experiencia aporta significativamente, de la misma manera se reconoce la creatividad como una cualidad que puede ser estimulada mediante estrategias pedagógicas innovadoras y humanizaste como ofrece el teatro.

2.1.5 Población de estudio

La población de esta investigación se conforma por docentes de educación media, pertenecientes a una institución educativa ubicada en la ciudad de Atuntaqui, cantón Antonio Ante, donde los docentes ejercen un rol esencial en el diseño y aplicación de estrategias didácticas, por lo cual la experiencia y el uso de actividades teatrales resultan positivos que permiten comprender su impacto pedagógico en el proceso de enseñanza y aprendizaje. El motivo de esta elección poblacional responde al interés de explorar experiencias reales en el sistema educativo, de manera que sus resultados sean viables al aplicar instrumentos de recolección de datos como la encuesta, esta elección sustenta los criterios de pertinencia, accesibilidad y representativa en función de los objetos de estudio.

CAPÍTULO III: INTERPRETACIÓN DE RESULTADOS

El presente capítulo tiene como objetivo analizar e interpretar la información obtenida a través de la aplicación de una encuesta con un enfoque cualitativo a 20 docentes de la Unidad Educativa Antonio Ante, con la finalidad de comprender su percepción sobre el uso del teatro escolar como estrategia didáctica y su influencia en el desarrollo de la creatividad en los estudiantes de educación básica media, ya que permite demostrar de una manera precisa los resultados de su aplicación de los docentes sobre el uso de actividades teatrales dentro de sus prácticas pedagógicas. A través de este análisis de resultados se busca identificar niveles de aplicación del teatro escolar en el aula de tal manera determinar el nivel de creatividad que los docentes observan actualmente en sus estudiantes permitiendo así evaluar la implementación del teatro escolar como una herramienta didáctica innovadora y su impacto en el desarrollo del pensamiento divergente, la expresión emocional y la construcción de ideas originales.

Figura 1 ¿Con que frecuencia se realizan actividades teatrales que promuevan esta práctica en su institución?

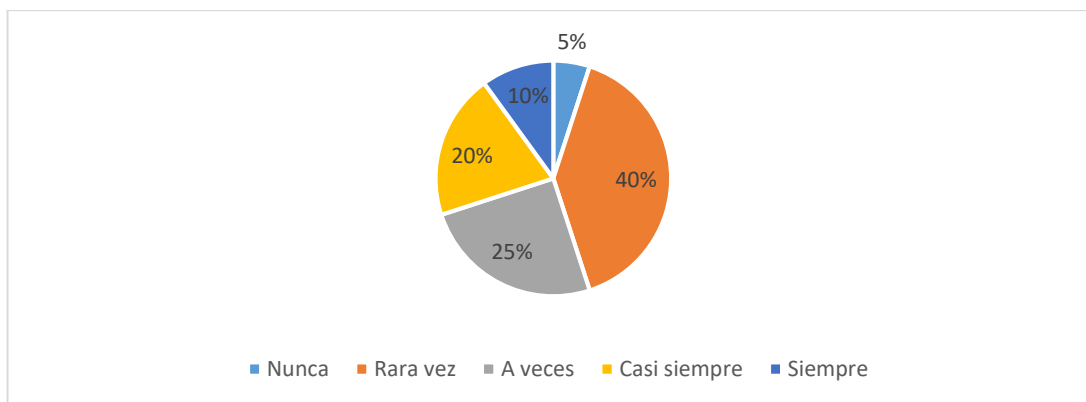

La figura muestra la frecuencia con la que los docentes implementan actividades teatrales en la institución educativa reflejando los resultados, el 40% de los docentes rara vez realizan actividades teatrales, mientras que el 25% lo hace a veces, por lo que refleja que el teatro no se considera aun como una herramienta didáctica habitual dentro del proceso de enseñanza

como señalan los autores Amaya Trelles y Fernández Olivo (2020), indican que el teatro ocupa un lugar secundario frente a metodologías tradicionales centradas en la repetición limitando así las estrategias que fomenten la creatividad, de la misma manera el 20% de los docentes señalaron que casi siempre implementan actividades teatrales, mientras el otro 10 % mencionan que nunca han realizado, sin embargo un 5% menciona que siempre integran actividades teatrales donde se puede evidenciar que existe mayor compromiso en implementar actividades teatrales como menciona el autor Arguello (2025), indicando que el teatro genera ambientes más dinámicos y participativos para los estudiantes.

Figura 2 ¿Ha participado en proyectos pedagógicos que incluyan el teatro escolar?

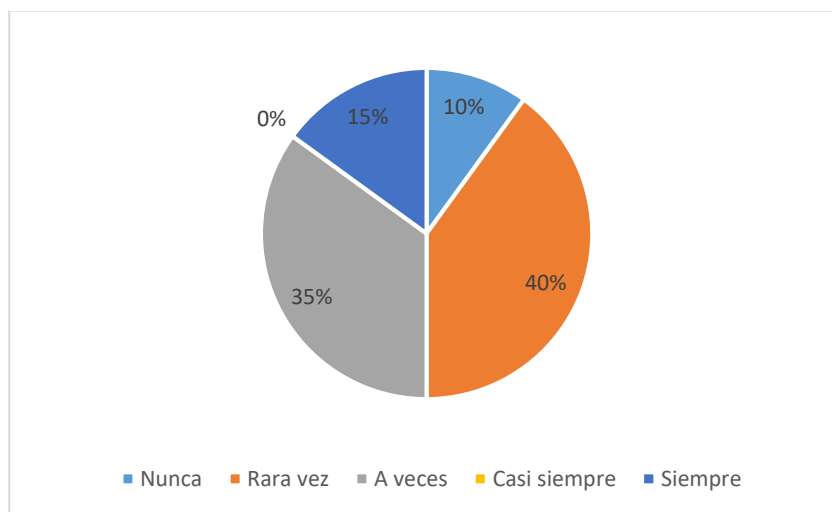

En esta gráfica se muestra la frecuencia con la que los docentes emplean diversas estrategias pedagógicas que incluyan el teatro escolar donde se refleja los resultados, el 40% de los docentes Rara vez han participado en proyectos teatrales, mientras que el 35% indica que a veces lo ha hecho, de modo que la mayoría de docentes limita el uso de actividades teatrales indicando que aún no se integra completamente al currículo, como plantean los autores Amalla Trelles y Fernández Olivo (2020), señala que el teatro queda como prácticas

tradicionales centradas que limitan la creatividad de los estudiantes por otro lado el 15% de los docentes mencionan que nunca han participado en proyectos relacionados con el teatro, como mencionó el autor Contreras (2022), afirma que la falta de preparación y acompañamiento metodológico por parte del docente puede limitar el proceso de enseñanza del estudiante y el otro porcentaje minoritario del 10% indica que siempre ha participado en proyectos teatrales.

Figura 3 ¿Considera que el teatro escolar es una herramienta didáctica efectiva para el aprendizaje?

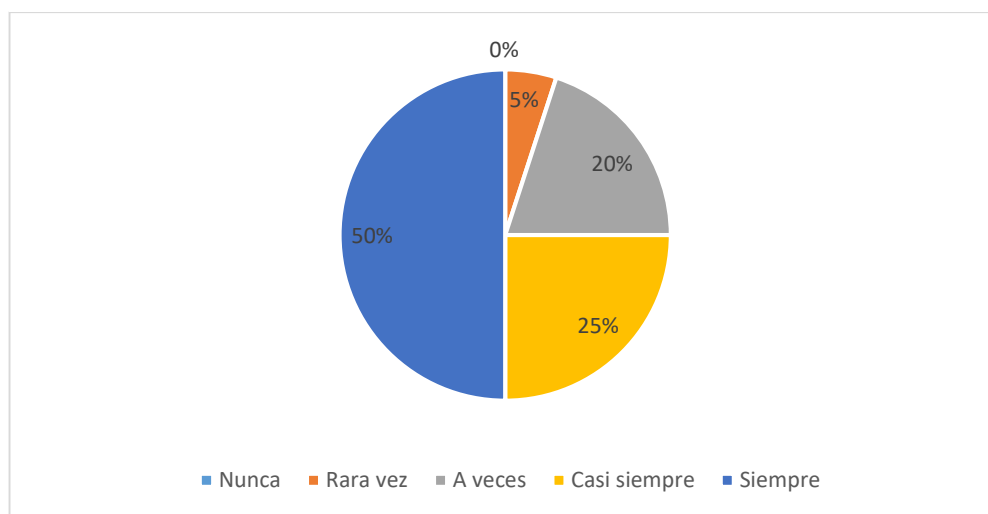

En el siguiente diagrama se muestra la mayor frecuencia de los docentes que consideran al teatro como una herramienta didáctica efectiva donde el 50% indica que es una herramienta positiva para implementar en los estudiantes, como indica el autor Arguello (2025), muestra que el teatro genera ambientes de aprendizaje más dinámicos y participativos convirtiéndose así en una estrategia que atrae el interés del estudiante, mientras el 25% señala que casi siempre puede ser utilizado como una herramienta didáctica, el 20% marca que a veces se considera como algo didáctico para el aprendizaje y el 5% indica que rara vez emplean actividades teatrales con fines didácticos, algo similar menciona Ponce – Naranjo et al. (2025), que el implementar el teatro escolar transforma la enseñanza tradicional en una experiencia inclusiva y significativa facilitando así el desarrollo de habilidades creativas.

Figura 4 ¿Piensa que es importante incorporar actividades teatrales dentro de su planificación?

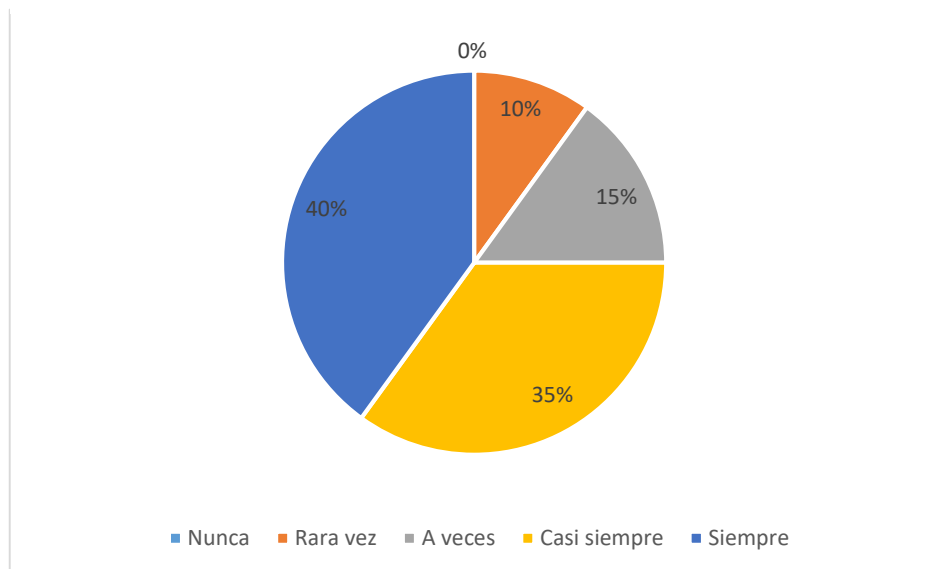

En la imagen se observa la frecuencia de los docentes en incorporar actividades teatrales dentro de la planificación el 40% señala que es importante implementar estrategias lúdicas teatrales en el proceso de enseñanza, estos resultados mencionan algo similar el autor López et al. (2023), sostiene que la implementación de metodologías activas e incluyendo actividades lúdicas expresivas favorecen la creatividad y la construcción del aprendizaje significativa, mientras el 35 % afirma que casi siempre estas actividades resultan factibles dentro de la planificación didáctica por otro lado, el 15% considera que a veces es importante realizar juegos o actividades que involucren el teatro algo similar menciona los autores Ruiz y Altamirano (2023), destaca que las estrategias basadas en el juego estimulan el pensamiento crítico y creativo y un 10% indica que rara vez la integración del teatro resulta efectiva.

Figura 5 ¿Las actividades teatrales que implementa en la planificación fomenta la participación activa de los estudiantes?

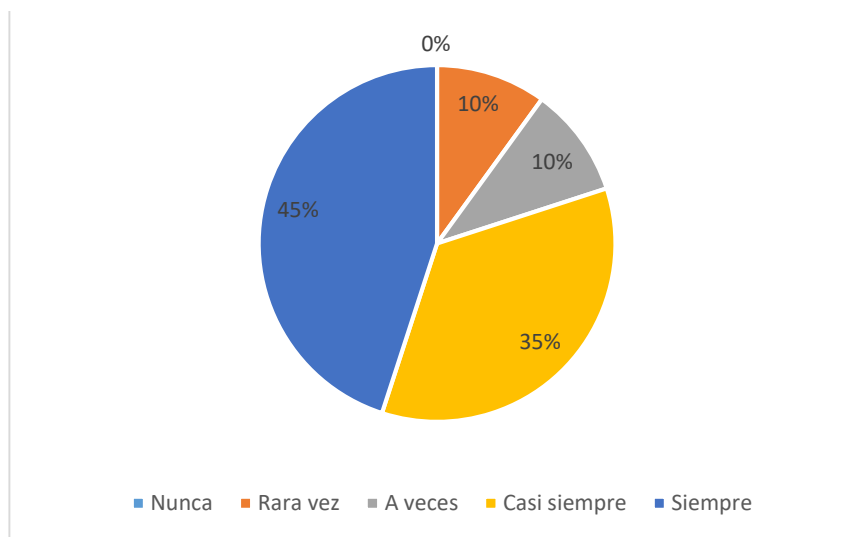

En la representación gráfica se refleja que la mayoría de los docentes reconocen que el teatro escolar fomenta la participación activa de los estudiantes un 45% señala que esta estrategia promueve la interacción, la participación y el interés de los estudiantes, asimismo Arguello (2025), sostiene que el teatro puede transformar el aula en un ambiente de aprendizaje más dinámico en el cual los estudiantes asumen un rol protagónico y participa con mayor entusiasmo mientras que el 35% afirma que casi siempre el teatro impulsa una participación más dinámica y activa, algo similar plantean González- Mancheno y Hernández (2021), quienes afirman que el teatro fortalece la comunicación e incrementa la autoestima, por otro lado un 10% considera que puede funcionar para motivar a los estudiantes y el otro 10% afirma que nunca genera cambios significativos en los estudiantes.

Figura 6 ¿El uso del teatro escolar contribuye a generar un ambiente de aprendizaje significativo en el aula?

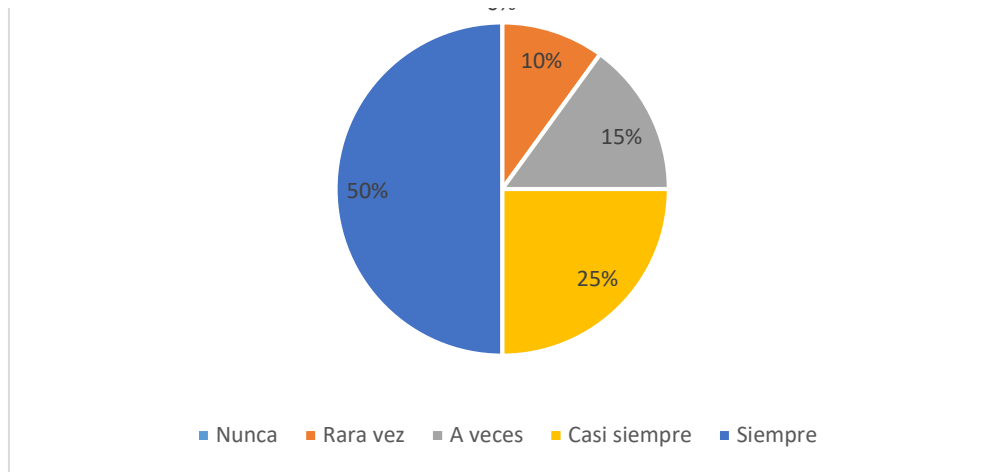

En la figura se evidencia que los docentes reconocen que el teatro escolar contribuye a generar un ambiente de aprendizaje significativo en el aula, un 50% señala que utilizan el uso del teatro escolar como una herramienta didáctica efectiva dentro del aula, mientras un 25% indica que casi siempre esta metodología favorece a la construcción de un ambiente participativo, estos resultados coinciden con lo planteado por Amaya Trelles y Fernández Olivo (2020), mencionan que el teatro permite la creación de espacios educativos más dinámicos y expresivos por otro lado, un 15% considera que el teatro no genera un aprendizaje significativo y un 10% rara vez puede ser considerarlo como herramienta didáctica. Esta percepción Contreras (2022), señala que el docente no cuenta con una formación adecuada en metodologías creativas o a su vez se enfrentan a desafíos como la falta de apoyo institucional lo que limita su impacto dentro del aula.

Figura 7; Toma en consideración que el teatro permite integrar contenidos de otras áreas del conocimiento?

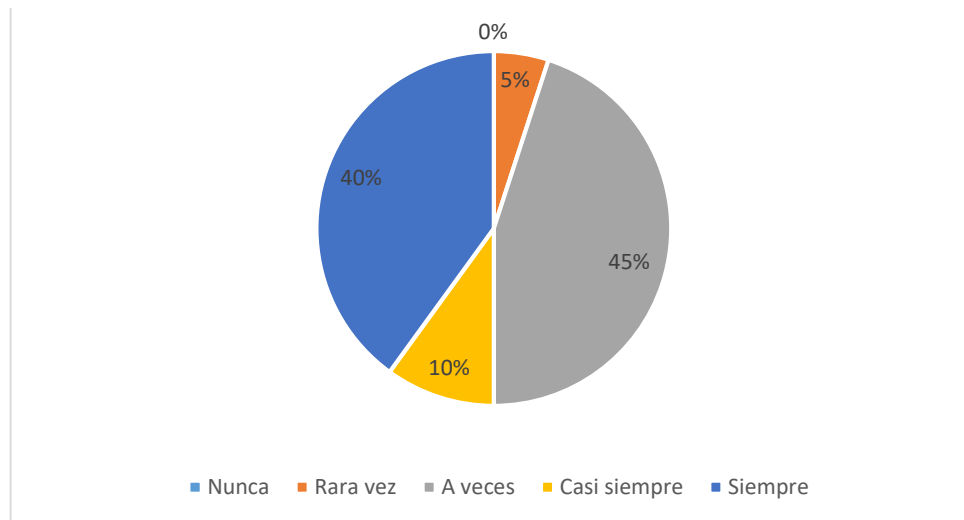

En el diagrama se observa que los docentes reconocen la efectividad del teatro escolar para integrar contenidos de otras áreas del conocimiento donde el 45% de los docentes consideran que a veces es posible integrar el teatro con otras asignaturas mientras que el 40% señala que siempre se puede integrar conocimientos interdisciplinarios de otras materias, estos resultados coinciden con el autor Lobos (2023), donde sostiene que el teatro permite unificar la escritura, narración favoreciendo así el proceso pedagógicos significativos, y un 10% indica que casi siempre se puede integrar otras materias al teatro mientras que un 5% considera que rara vez se toma en cuenta esta relación interdisciplinaria, por ende Mena et al. (2023) afirman que la creatividad en representaciones teatrales es una competencia que impulsa la innovación en distintas áreas del conocimiento.

Figura 8 ¿Existe apoyo institucional para desarrollar iniciativas pedagógicas basadas en el teatro escolar?

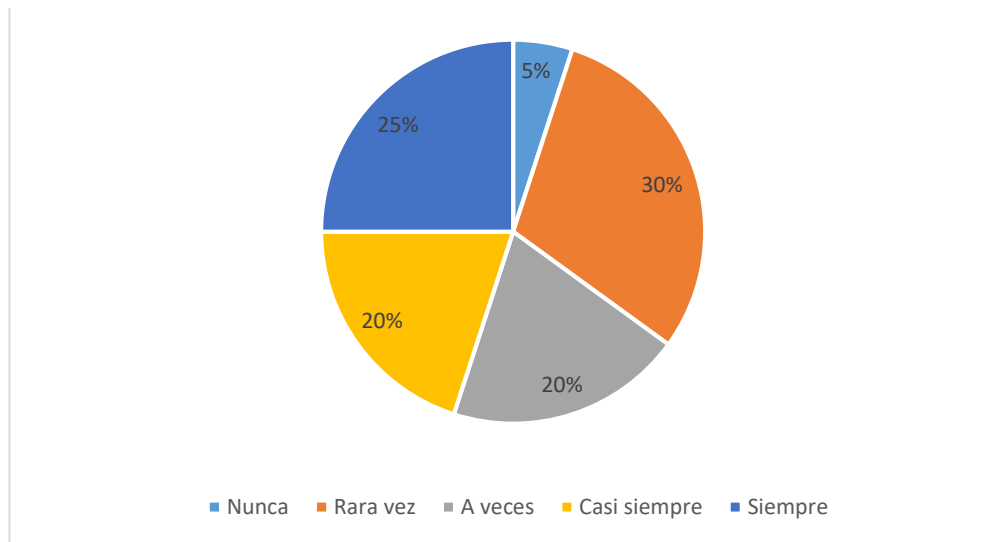

En la figura se evidencia la percepción del docente respecto al apoyo institucional para pedagogías basadas en actividades teatrales, el 30% indica que rara vez reciben apoyo por parte de la institución mientras que el 25% señala que siempre cuentan con el apoyo institucional para desarrollar actividades teatrales, esta situación tiene algo similar con lo que mencionan Martínez y Sanmamed (2021), sostienen que la integración de prácticas teatrales depende de la disposición institucional para promover proyectos creativos donde incluyan actividades teatrales mientras el 20% afirma que casi siempre existe el apoyo de las autoridades y el otro 20% considera que a veces se brinda dicha ayuda y un 5% indica que nunca han recibido apoyo para actividades teatrales por las autoridades como menciona Ponce- Naranjo et al. (2025) explica que la falta de apoyo institucional genera dificultades para el fortalecimiento del teatro como una estrategia pedagógica ya que no priorizan nuevas metodologías basadas en el teatro.

Figura 9 ¿Qué cambios ha observado en la fluidez y originalidad de sus estudiantes al participar en actividades teatrales?

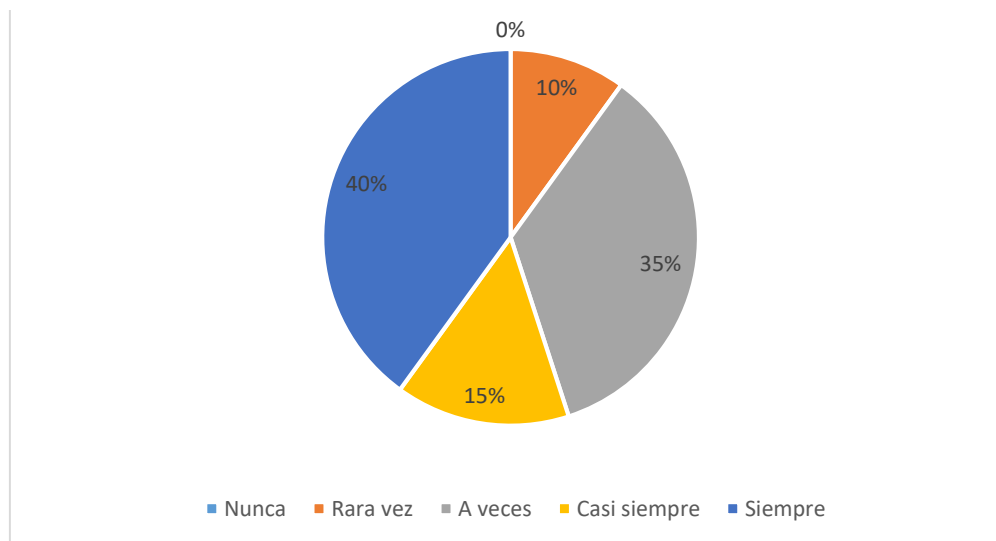

En el gráfico revela que los docentes afirman que han observado cambios en la originalidad y fluidez en los estudiantes un 40% señala que siempre que se realiza actividades teatrales existe más participación de los estudiantes y mayor fluidez al momento de realizar actividades teatrales como menciona Chávez y Rojas (2020), quien afirma que la fluidez y la flexibilidad se potencia cuando los estudiantes participan en actividades dinámicas como el juego dramático y la improvisación mientras que el 35% indica que a veces existe esa fluidez y creatividad del estudiante como indica Umaña (2022), señala que realizar proyectos o talleres teatrales fortalecen el pensamiento creativo y crítico permitiendo así desarrollar al estudiante la autonomía y el pensamiento crítico por otro lado el 15% menciona que casi siempre es efectiva cuando se desarrolla actividades teatrales y el 10% afirma que rara vez han observado cambios al implementar metodologías basadas en el teatro.

Figura 10 ¿Cree usted que el teatro escolar contribuye al desarrollo del pensamiento divergente en los estudiantes?

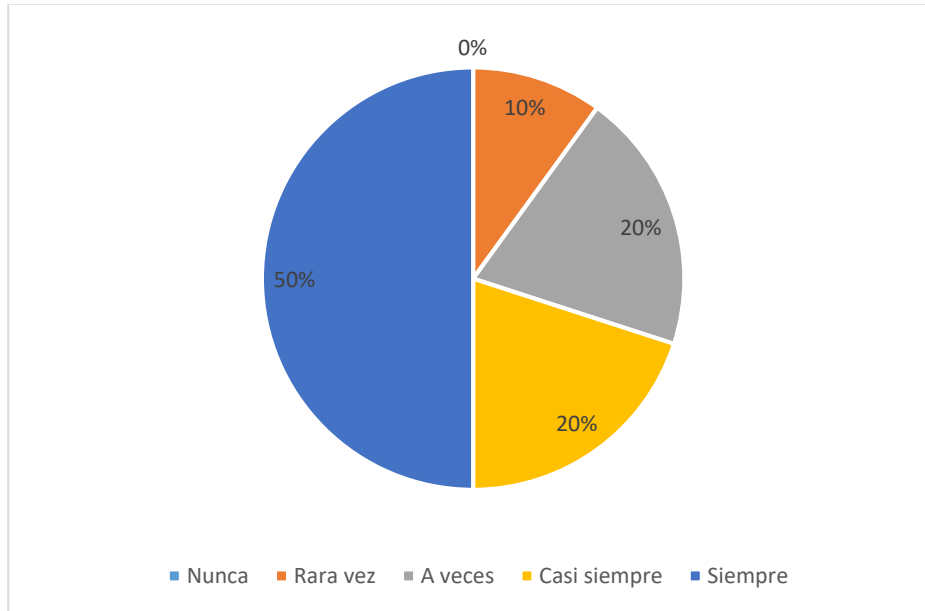

En la figura describe que los docentes están de acuerdo de que implementar actividades teatrales en las planificaciones con el 50% afirma que siempre que se incluye el teatro escolar desarrolla el pensamiento divergente de los estudiantes al realizar actividades teatrales como menciona el autor López et al. (2023), que sostiene que al implementar metodologías activas fortalece la creatividad y la capacidad de resolver problemas por otro lado, el 20% señala que casi siempre que se realiza actividades que con lleve la actuación o improvisaciones los estudiantes se motivan y desarrollan su creatividad y el otro 20% sostiene que a veces puede resultar útil implementar las actividades lúdicas teatrales mientras que un 10% rara vez utiliza el teatro para el desarrollo del pensamiento divergente.

Figura 11 ¿Las representaciones teatrales incentivan la capacidad de resolución creativa de problemas?

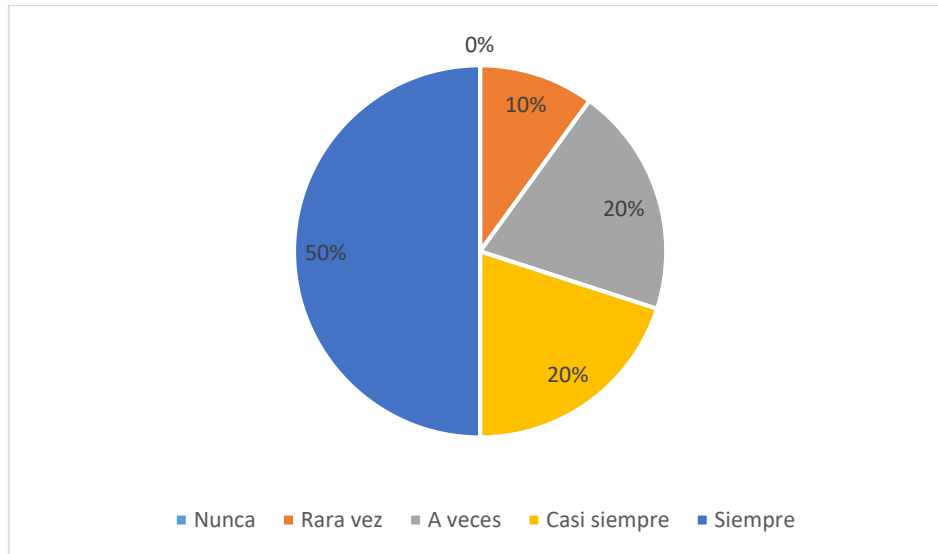

Se refleja en la imagen que el 50% de los docentes incentivan a sus estudiantes a través de actividades teatrales como lo expuso Rodríguez (2022), quien menciona que el teatro fomenta el pensamiento crítico permitiendo al estudiante asumir el rol activo en el proceso de aprendizaje mientras que el 20% indica que casi siempre las metodologías que contiene actividades teatrales fortalecen a los estudiantes a fomentar la autonomía y la resolución de problemas por otro lado el 20% afirma que a veces puede ser efectiva en el proceso de enseñanza de los estudiantes por lo cual un 10% afirma que rara vez incentivan a los estudiantes en las actividades teatrales, como mencionó Umaña (2022), destaca los talleres teatrales que promuevan la autonomía y la toma de decisiones de los estudiantes.

Figura 12 ¿Ha observado cambios en la autoconfianza o expresión emocional de los estudiantes a través de actividades teatrales?

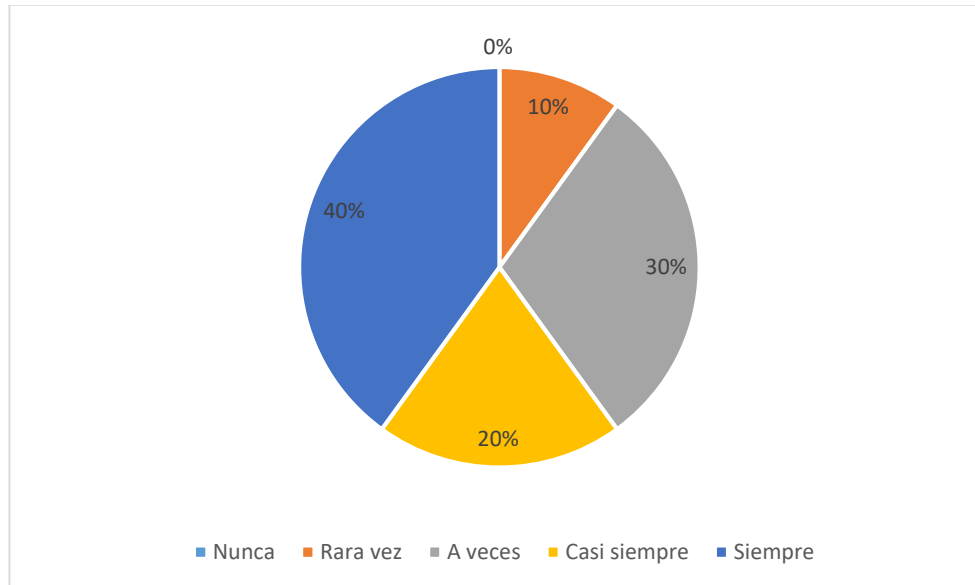

En el diagrama se describe que el 40% señala que siempre se ha observado un incremento en la confianza personal de los estudiantes al implementar actividades teatrales con mayor autoconfianza en los estudiantes estos resultados coinciden con lo que ha planteado Freire y Camargo (2021), mencionan sobre las actividades teatrales fortalecen la autoestima y la expresión emocional algo similar Arguello (2025), sostiene que el teatro escolar transforma un ambiente seguro y motivador como se puede evidenciar mientras que el 30% afirma que a veces observan mayor confianza en los estudiantes durante las actividades teatrales mientras que el 20% de los encuestados señalan que casi siempre han observado estos cambios y un 10% rara vez han visto mejoras significativas en la autoconfianza de los estudiantes.

Figura 13 ¿El teatro escolar potencia la expresión artística y emocional de los estudiantes?

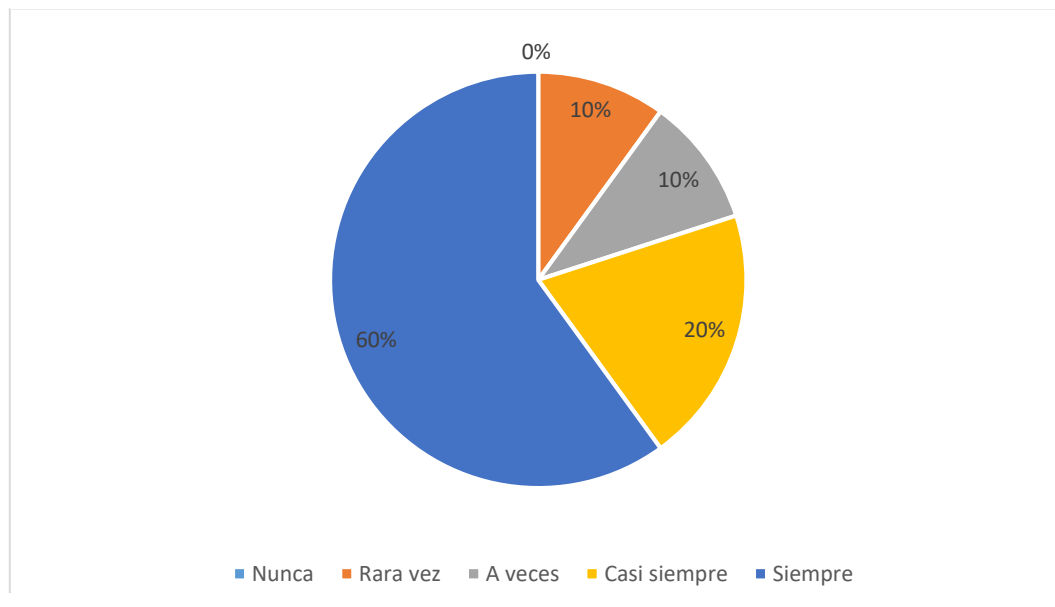

En la siguiente figura se puede evidenciar que los docentes reconocen que el teatro escolar potencia significativamente en la expresión artística y emocional de los estudiantes, un 60% indica que siempre que se incluyen estrategias involucradas con actividades teatrales tienen mayor efectividad en el desarrollo expresivo como lo que mencionó Zuloaga (2020), afirma que la utilización del teatro es un medio de transmisión de sentimientos y emociones desarrollando así la sensibilidad y la espontaneidad de los estudiantes mientras que un 20% afirma que casi siempre son efectivas para el desarrollo de los estudiantes por otro lado un 10% menciona que a veces estas actividades resultan efectivas por otro lado un 10% indican que rara vez observan cambios significativos, estos datos coinciden con lo que mencionaron Martínez y Sanmamed (2021), sostienen que las metodologías que involucren actividades teatrales favorecen al desarrollo de los estudiantes a través de movimientos e interpretación de pequeños fragmentes de cuentos o historias.

Figura 14 ¿Los estudiantes generan ideas innovadoras cuando se enfrentan a desafíos teatrales?

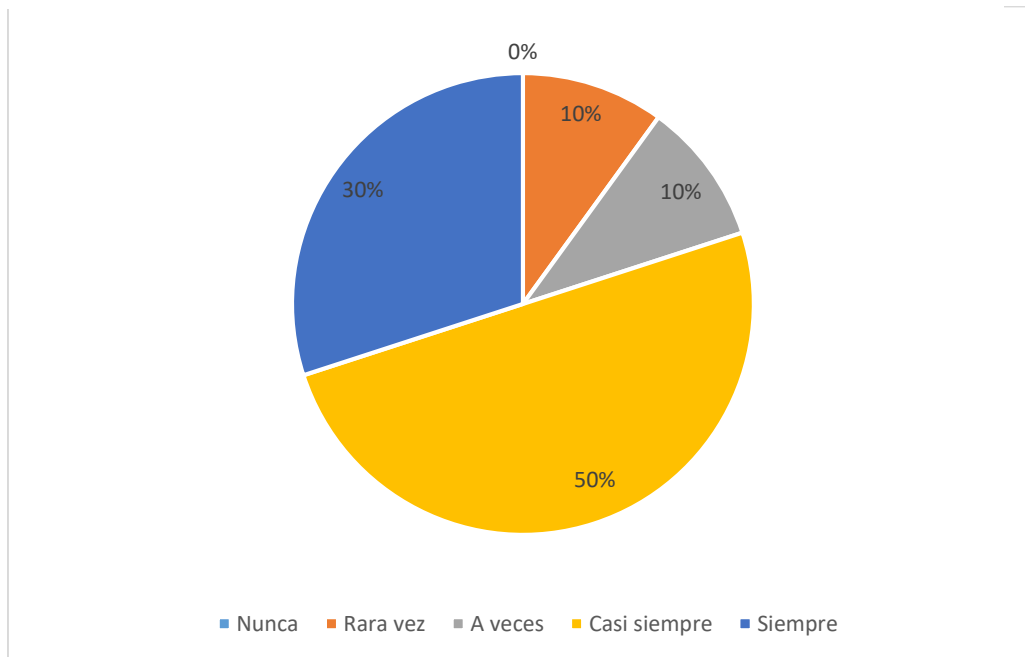

Se puede visualizar en los resultados desde la percepción del docente en relación con el estudiante cuando se enfrenta a desafíos teatrales marca el 50% de que casi siempre se observa que los estudiantes generan ideas nuevas e innovadoras lo que se evidencia el teatro funciona como un estímulo para el pensamiento creativo como mencionan los autores Ariel y Leonela (2023), que se enfocan en la importancia de fomentar la creatividad en los niños permitiendo así representar situaciones de su vida cotidiana de manera que fortalezca el pensamiento creativo mientras que un 30% afirma que siempre se observa la generación de nuevas ideas destacando la importancia del teatro en el desarrollo de la creatividad e imaginación por otro lado un 10% indica que a veces se genera nuevas propuestas a través de realizar actividades teatrales de manera similar un 10% indica que rara vez estas actividades resultan efectivas para promover la innovación como mencionan los autores He et al., (2023), donde afirma que al aplicar técnicas basadas en el teatro puede incrementar la creatividad en los estudiantes por ende, el teatro promueve el pensamiento divergente en la innovación de nuevas ideas.

Figura 15 ¿Las actividades teatrales en grupo favorecen al desarrollo de la creatividad?

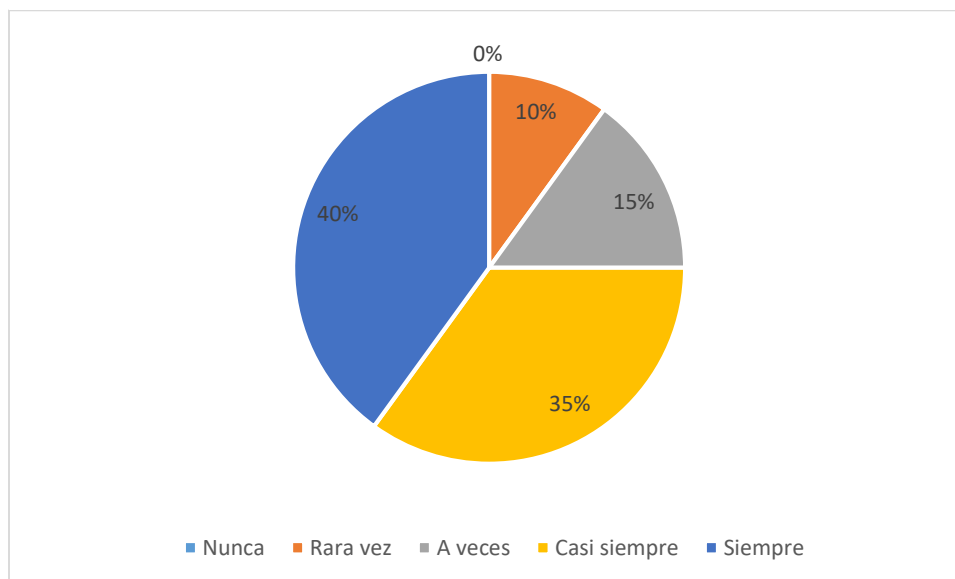

En la figura permite apreciar la perspectiva de los docentes sobre los trabajos en grupo indican un 40% que siempre es favorable trabajar en colaboración con sus compañeros ya que fomenta el desarrollo de la creatividad como mencionan los autores Hu y Shu (2025), demuestran la efectividad del teatro en la educación también indica que al realizar actividades grupales se desarrollan habilidades cognitivas y creativas mientras que un 35% señala que casi siempre se observa la creatividad en los estudiantes el otro 15% menciona que a veces suele ser efectiva el trabajo colaborativo y el 10% afirma que rara vez da resultado efectivo en los estudiantes como mencionan los autores Álamos. G y Montes A. (2022), que al aplicar un área musical favorece a la creatividad además de generar ideas innovadoras y originales a través de dinámicas grupales artísticas.

Figura 16 ¿El uso del teatro ha contribuido al fortalecimiento de habilidades comunicativas en sus estudiantes?

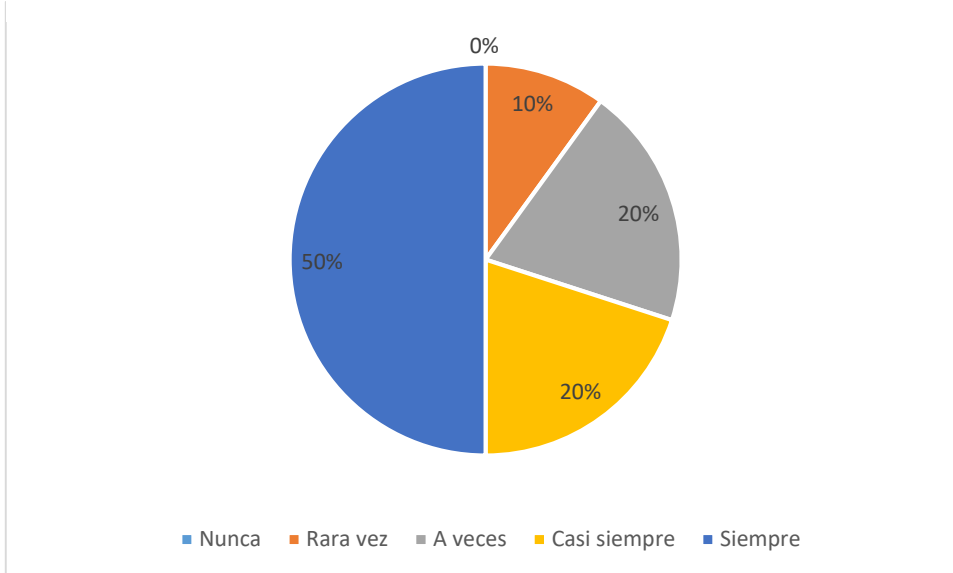

En la figura describe como el teatro ha influido en las habilidades comunicativas en los estudiantes como marca el 50% que afirma que siempre que se incluyen actividades lúdicas que involucren el teatro ha desarrollado positivamente en las habilidades de los estudiantes como lo plantea los autores Izquierdo et al. (2021), donde demuestran que la implementación del teatro escolar es positivo ya que mejora la expresión verbal además de fortalecer la comunicación espontánea de los estudiantes al permitirles actuar e improvisar mientras que un 20% señala que casi siempre existe ese desarrollo de habilidades creativas y comunicativas por otro lado el 20% indica que a veces se fortalece estas destrezas significativas y un menor porcentaje muestra que rara vez se observa cambios en el fortalecimiento de actividades prácticas cuando se incluye el teatro de manera similar los autores Chuquin et al. (2025), sostienen que la implementación de actividades teatrales fortalecen la expresión emocional y la fluidez verbal que contribuye al desarrollo cognitivo social y emocional.

Figura 17 ¿Cree usted que el teatro escolar es una herramienta eficaz para estimular la creatividad en el aula?

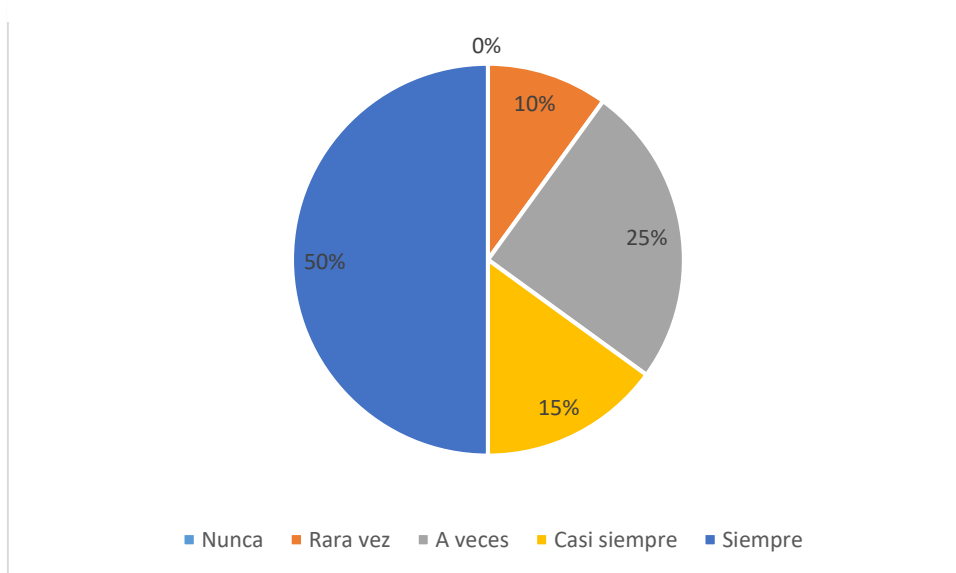

En la figura presenta como la percepción del docente muestra como el teatro escolar es una herramienta eficaz con el 50% afirmando que siempre que se realizan actividades teatrales los estudiantes desarrollan de manera efectiva la creatividad en actividades de improvisación como menciona los autores Martínez y Fernandez (2020), mencionan que programas de improvisación teatral producen aumentos significativos como la creatividad y fluidez en las expresiones artísticas mientras que un 25% a veces observan cambios en la realización de actividades teatrales por otro lado con un 15% casi siempre son positivas al implementar el teatro en el aula y menor porcentaje marca el 10% que indica que rara vez se observa estos cambios para estimular la creatividad por ende autores como Blonde et al. (2021), mencionan que implementar actividades teatrales como la improvisación tiene una efectividad de creatividad verbal generando así la capacidad expresiva en las habilidades narrativas y expresivas mediante acciones de improvisación.

CAPÍTULO IV: PROPUESTA

Introducción

En la actualidad la educación se ha caracterizado por implementar la tecnología en los contenidos curriculares, de modo que esta guía pedagógica se orienta en la implementación de actividades teatrales que activen al estudiante además de incluir una herramienta de gamificación tecnológica, permitiendo mirar al teatro como una herramienta didáctica que estimula la creatividad, la comunicación y la empatía desarrollando así un ambiente de aprendizaje dinámico, divertido e interactivo mediante la metodología Role Playing que se caracteriza por promover una participación activa y una reflexión crítica, el estudiante es el protagonista de su propio aprendizaje a través de representaciones de situaciones reales o ficticias de manera que estas dinámicas ayudan a los participantes a enfrentarse a desafíos o conflictos que afrontan una problemática lo que permite explorar distintas perspectivas que desarrolla habilidades comunicativas que fortalecen los procesos cognitivos y socioemocionales, de hecho es una herramienta efectiva que promueve la reflexión crítica desarrollando así la empatía, la toma de decisiones y el trabajo colaborativo, sin embargo, favorece a la comprensión profunda de los temas ya que los estudiantes asimilan las emociones de vivir situaciones planteadas y no se limitan a la simple memorización de información. Por ende, al proponer actividades activas y dinámicas adquiere un valor especial que estimula la creatividad, la expresión corporal y verbal de manera que la atención y la memoria se convierte en un recurso dinámico e inclusivo que atiende a las necesidades dentro del aula en donde no solo contribuye al desarrollo académico sino a formar estudiantes con competencias fundamentales para la sociedad.

Organización de la Guía

Portada

“El role Playing, como una estrategia didáctica”

Módulo I: Fundamentos y el aula activa

Figura 18 Módulo I Aula Pasiva vs Aula activa



El aula pasiva o la educación tradicional limita la creatividad y la expresión de sus estudiantes mientras que el aula activa el estudiante deja de ser un receptor para ser el protagonista de su aprendizaje a través del cuerpo, la voz y la interacción social.

Role playing

Es el aprendizaje que permite interpretar situaciones reales para desarrollar el pensamiento crítico y en la toma de decisiones

Figura 19 Fases del Role playing



Módulo II: Herramientas tecnológicas y gamificación

La integración de la gamificación es el uso de elementos que permita el juego o la exploración de herramientas tecnológicas para promover la participación activa de los estudiantes

Plataformas de interacción

Figura 20 Plataformas de interacción

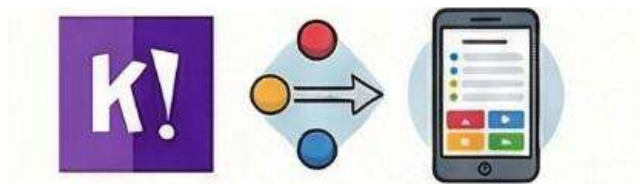

Herramientas como Kahoot, Genially y Quizizz permiten crear diálogos interactivos, retos narrativos y evaluaciones lúdicas

Voloco: Modulación Vocal

Figura 21 Voloco



Aplicación de grabación que permite editar la voz y aplicar efectos de manera que facilita la creación de voces de personajes.

Ferrite Recording Studio

Figura 22 Ferrite Recording Studio



Herramienta profesional de audio donde los estudiantes pueden explorar y realicen grabaciones de audio para la creación de monólogos o diálogos.

Módulo II: Actividades prácticas

Figura 23 Actividades Prácticas



Desarrollo

Figura 24 PORTADA

Guía Docente



El role playing

Como una estrategia didáctica

Cinthy Marisol Mesa Yacelga



Link

<https://canva.link/9u1e1oolfuakxnd>

CONCLUSIONES

- En esta investigación se cumplió con el objetivo de elaborar una guía pedagógica que esté enfocada hacia los docentes en la implementación de prácticas teatrales dentro de su planificación donde se reconoce las prácticas teatrales como una herramienta didáctica innovadora que favorezca el aprendizaje significativo y la expresión emocional de los estudiantes de tal manera la guía contribuye a fortalecer la percepción del docente que implemente estrategias metodológicas activas dentro del proceso de enseñanza aprendizaje.
- Además, en relación con el objetivo de conocer el nivel de creatividad se evidenció que depende de ciertos factores que son influenciados por las estrategias metodológicas que se emplea en el aula, es decir, que al aplicar actividades teatrales el interés de los estudiantes incrementa y favorece al desarrollo de su fluidez y originalidad, pero cabe mencionar que aún existe metodologías tradicionales centradas en la memorización que esto limita la imaginación, por ende, el nivel de la creatividad no depende únicamente de las capacidades de los estudiantes sino de la pedagogía que brinde la experimentación y la libre expresión.
- De igual manera, el reconocimiento de las estrategias teatrales se evidenció que los docentes aplican prácticas teatrales de forma eventual, es decir, que no están estructuradas con objetivos claros dentro de su planificación por lo tanto el evidenciar la necesidad de fortalecer su aplicación mediante la incorporación de nuevas metodologías como el role playing y el uso de herramientas tecnológicas con el propósito de consolidar como un recurso pedagógico efectivo.

- Por ende, al entender el impacto de la implementación de la práctica teatral como una herramienta didáctica que influye positivamente en el desarrollo de la creatividad de los estudiantes de manera que, favorece a la expresión corporal, la fluidez y fortalece a la autoconfianza que genera la aplicación del teatro generando así un ambiente activo, participativo y motivador en la construcción del conocimiento de un aprendizaje significativo.

RECOMENDACIONES

- Se recomienda implementar talleres teatrales y de innovación para los docentes con el fin de conocer nuevas estrategias didácticas al igual de experimentar actividades diferentes a lo tradicional por lo cual se sugiere espacios que fomenten el aprendizaje colaborativo y reflexivo fortaleciendo así la comunicación y el intercambio de experiencias mediante el teatro escolar utilizada como una herramienta didáctica innovadora.
- Se propone integrar actividades que involucren el teatro de manera progresiva dentro del proceso de enseñanza aprendizaje con el propósito de estimular la creatividad de los estudiantes por lo cual es necesario diseñar instrumentos de evaluación que aprecien la originalidad y el pensamiento crítico donde no se incluya enfoques centrados en la memorización además incluir retos teatrales con el objetivo de resolver problemas y la toma de decisiones mediante un espacio seguro donde el error forme parte del aprendizaje.
- Implementar nuevas metodologías como el role playing además incorporar el teatro en la planificación micro curricular donde haya objetivos claros y crear rúbricas que permitan evaluar el proceso creativo de cada actividad y plantear proyectos institucionales que incluyan al teatro como un eje transversal.

- Se sugiere promover proyectos interdisciplinarios que incluyan el teatro con las diferentes áreas de conocimientos donde brinde el acompañamiento pedagógico a los docentes para fortalecer su aplicación en el cual permitirá la mayor integración curricular y al desarrollo de competencias cognitivas, sociales y creativas de los estudiantes.

REFERENCIAS

- Álamos, G.J., y Montes, A. T. (2022). CREATIVIDAD Y APRENDIZAJE COLABORATIVO EN EDUCACION SECUNDARIA: Una experiencia didáctica en el aula de Música. In *Revista Mexicana De Investigación Educativa* 27(92), pp. 155-183. SSN: 14056666
- Alcívar, J. y Zambrano, L. (2021). Estrategias didácticas interdisciplinarias en el aprendizaje significativo a los estudiantes de la escuela unidocente. *Revista Científica Dominio de las Ciencias*. 7(6), 1144-1165. <http://dx.doi.org/10.23857/dc.v7i6.2387>, <https://orcid.org/0000-0002-9564-8736>
- Amalla Trelles, L., y Fernández Olivo, D. (2020). La pedagogía teatral como herramienta de aprendizaje. *Revista de Investigación y Pedagogía del Arte*, 8(4). <https://doi.org/10.18537/ripa.08.04>
- Amaya Trelles, L. y Fernández Olivo, D. (2020). La pedagogía teatral como herramienta de aprendizaje. *Revista de Investigación y Pedagogía del arte.*, 8. <https://doi.org/10.18537/ripa.08.04>
- Araya, Á.L. (2024). Dramatización como estrategia didáctica para el aprendizaje del servicio al cliente en estudiantes de la carrera técnica de Secretario Ejecutivo del Colegio Técnico Profesional de Turrialba en el año 2024. *Respaldo: Revista Internacional De Administración De Oficinas Y Educación Comercial*, 9(1), 32-43. <https://doi.org/10.15359/respaldo.9-1>
- Arguello, D. (2025). El teatro: Una estrategia didáctica que apasiona a los estudiantes. *Revista Veritas de Difusão Científica.*, pp. 2757-2770 6(1). <https://doi.org/10.61616/rvdc.v6i1.544>
- Ariel, R.T.W y Leonela, S.R.C (2023), El teatro y su relación con la creatividad de los niños de 3ro EGB de la escuela Mauricio Hermenejildo Domínguez. <https://repositorio.upse.edu.ec/handle/46000/10267>

- Blonde, M., Mortelier, F., Bourdin, B., y Hainselin, M. (2021). Teenagers tell better stories after improvisational theater courses. *Frontiers in Psychology*, 12, 638932. <https://doi.org/10.1080/13569783.2020.1847064>
- Chávez, C y Rojas, O. (2020). Algunas consideraciones sobre el pensamiento divergente y la creatividad a partir de la resolución de un problema geométrico con múltiples vías de solución. *Revista de Didáctica de las Matemáticas*. Volumen 107, 91-108. ISSN: 1887-1984. <https://drive.google.com/file/d/1nMVews6Nb4r2lQow3NNaFhlm1Bb8yisX/view>
- Chuqin, T.G., Andrade, M. M., Carvajal, N.J., y Naranjo, A. N. (2025). El rol del arte en la facilitación de la expresión y comunicación en niños pequeños. *Revista Científica Retos De La Ciencia*, 9(19), pp 72.82. <https://doi.org/10.53877/rc9.19-548>
- Contreras, R.C.G. (2022). Pensamiento creativo: Una estrategia para el proceso de enseñanza –aprendizaje. *Hacedor-ALPAEC*, 6(1), 80-91. <https://doi.org/10.26495/rch.v6i1.2124>
- Fernández, A. D., y Gómez, R. D. G. L. (2021). El arte y la creatividad en niños y jóvenes: Procesos de transformación del espacio escolar y público. *Revista Educación*, 45(1), 1-20. <https://doi.org/10.15517/revedu.v45i1.43550>
- Gonzales, L., Mancheco, M., y Hernández, O. (2021). El teatro como estrategia didáctica para la formación ciudadana. “Tesis en opción a la Maestría en Enseñanza de las Ciencias Manizales. Facultad de Ciencias Sociales y Empresariales”. Universidad Autónoma de Manizales. pp. 1-120. <https://core.ac.uk/reader/556225850>
- He, H., Glaser, N., AlZoubi, D., Mendoza, K.R., Hunt, H.K., y Burgoyne, S. (2023). Theatre based techniques for enhancing creativity in engineering education: An evaluation study of the creativity academy program. *Discover Education*, 2(1). <https://doi.org/10.1007/s44217-023-00061-y>

- Hu, Y., y Shu, J. (2025), The effect of drama education on enhancing critical thinking through collaboration and communication. *Education Sciences*, 15(5), 565. <https://doi.org/10.3390/educsci15050565>
- Izquierdo Morán, A.M., Álvarez, G. L.K., Baque, V. L. K., y Viteri, I. D. A. (2021). Estrategias pedagógicas en el desarrollo de competencias académicas en docentes universitarios. *Revista Conrado*, 17(81), pp 196- 202. <https://conrado.ucf.edu.cu/index.php/conrado/article/view/1886/1847>
- Lobos, T. J. (2023). El teatro en miniatura como estrategia para trabajar la escritura en formación inicial docente: percepciones de estudiantes universitarios chilenos. *Cuaderno de pedagogía universitaria*. 21(40), pp. 87- 99. <https://cuaderno.wh201.pucmm.edu.do/index.php/cuadernodepedagogia/article/view/516/627>
- López, N.H.F., Del Rocío Paucar López, I., Pérez, Y.J.V., Peñafiel, J.A.J., y Peña, B.J.V. (2023). Estrategias para fomentar la creatividad y la innovación en el aula. *Ciencia Latina Revista Científica Multidisciplinaria*, 7(2), 4082-4099. https://doi.org/10.37811/cl_rcm.v7i2.5631
- Martínez, B. A y Sanmamed, G. M. (2021). Aprender desde la perspectiva de las ecologías: una experiencia en secundaria a través del teatro y de tik tok. Universidad de Murcia. pp. 169- 190. <https://revistas.um.es/educatio/article/view/465551/306591>
- Martínez, E. M., y Fernandez, R. J. (2020). Effects of a Theatrical Improvisation programme on students' motor creativity. *Research in Drama Education the Journal of Applied Theatre and Performance*, 26(2), pp 268- 282. <https://doi.org/10.1080/13569783.2020.1847064>
- Mena, S. Gómez, H. Acha, L. Pareja, C. Samaniego, F. Sichi, A. (2023). La creatividad, competencia del siglo XXI como un factor de calidad en áreas curriculares del nivel de educación primaria, 29(01), 27-42. <http://doig.org/10.33539/educacion.2023.v29n1.2889>
- Ponce-Naranjo, G. V., Ponce-Naranjo, I. E., Molina-Ponce, G.V., y Molina-Machado, W.A. (2025). El teatro en el aula como estrategia pedagógica para transformar el

- aprendizaje tradicional en una experiencia inclusiva. *Esprint Investigación*. 4(1), 118-127. <https://doi.org/10.61347/ei.v4i1.100>
- Regalado, C. A.M., y Sanz, M.O. (2022). Estrategia Lúdico – Pedagógica para el desarrollo de la creatividad en los alumnos del subnivel preparatorio. *Revista Científica Multidisciplinaria Arbitrada YACHASUN*, 6(11), 35-53. <https://editorialibkn.com/index.php/Yachasun/article/view/228/384>
- Ruiz, F. y Altamirano, K. (2023). Estrategias para fomentar la creatividad y el pensamiento crítico en el aula. *Bastcorp International Journal*, 2(1), 33-41. <https://doi.org/10.62943/bij.v2n1.2023.26>
- Servan – Picon, S.D. (2021). El teatro y los valores en educación. *Dominio de las Ciencias*, 7(1), 22-39. <http://dx.doi.org/10.23857/dc.v7i1.1689>
- Umaña, B. J. M. (2022). Taller de teatro: Un medio para fomentar el pensamiento crítico, humanista y creativo entre el estudiantado. *Universidad Nacional de Costa Rica*, 10(2), <http://dx.doi.org/10.15359/rnh.10-2.2>, <https://repositorio.una.ac.cr/server/api/core/bitstreams/81dbc0ab-27b2-40d5-a8b3-c2a0719b5b08/content>
- Zuloaga, L. M. (2020). Arte, creatividad y resiliencia: Recursos frente a la pandemia. *Avances en Psicología*, 28(2), 191-204. <https://doi.org/10.33539/avpsicol.2020.v28n2.2248>

ANEXOS

Tabla 3: Variable Independiente

Variable Independiente: Teatro escolar como estrategia didáctica					
Categoría 1: Implementación del teatro escolar					
	1	2	3	4	5
Con que frecuencia se realiza las actividades teatrales que promuevan esta actividad en su institución .					
Ha participado en proyectos pedagógicos que incluyan el teatro escolar.					
Considera que el teatro escolar es una herramienta didáctica efectiva para el aprendizaje.					
Considera importante incorporar actividades teatrales dentro de su planificación.					
Categoría 2: Metodología y aplicación					
	1	2	3	4	5
Las actividades teatrales que se implementa en la planificación fomenta la participación activa de los estudiantes.					
El uso del teatro escolar contribuye a generar un ambiente de aprendizaje significativo en el aula.					
Considera que el teatro permite integrar contenidos de otras áreas del conocimiento.					
¿Qué tipo de apoyo institucional existe para desarrollar iniciativas pedagógicas basadas en el teatro escolar?					

Tabla 4 Variable dependiente

Variable Dependiente: Creatividad en los estudiantes					
Categoría 1: Expresión y pensamiento creativo					
	1	2	3	4	5
Que cambios ha observado en la fluidez y originalidad de sus estudiantes al participar en actividades teatrales.					

Cree usted que el teatro escolar contribuye al desarrollo del pensamiento divergente en los estudiantes.					
Las representaciones teatrales incentivan la capacidad de resolución creativa de problemas					
Ha observado cambios en la autoconfianza o expresión emocional de los estudiantes a través de actividades teatrales.					
El teatro escolar potencia la expresión artística y emocional de los estudiantes.					
Categoría 2: Innovación y construcción de ideas					
	1	2	3	4	5
Los estudiantes generan ideas innovadoras cuando se enfrentan a desafíos teatrales.					
Las actividades teatrales en grupo favorecen al desarrollo de la creativa.					
El uso del teatro ha contribuido al fortalecimiento de habilidades comunicativas en sus estudiantes.					
Considera que el teatro escolar es una herramienta eficaz para estimular la creatividad en el aula.					

Tabla 1 Operacional de la variable 1

Variable	Dimensión	Indicadores	Items	Niveles y rangos
El teatro escolar como estrategia didáctica	Implementación del teatro escolar	Actividades teatrales	1	Siempre (5) Casi siempre (4) A veces (3) Rara vez (2) Nunca (1)
		Herramienta didáctica	2	
		Participación estudiantil.	3	
	Metodología y aplicación	Participación activa de los estudiantes	4	
		Integración del teatro en la planificación.	5	
		Integración de otras áreas	6	

Tabla 2 Operacional de la variable 2

Tabla 5: Operacional de la variable 2

Variable	Dimensión	Indicadores	Ítems	Niveles y rangos
Creatividad en los estudiantes	Expresión y pensamiento creativo	Fluidez y originalidad	7	Siempre (5) Casi siempre (4) A veces (3) Rara vez (2) Nunca (1)
		Pensamiento divergente. autoconfianza	8	
	Innovación y construcción de ideas	Capacidad de generar múltiples ideas.	9	
		Expresión verbal y gestual.	10	
	Imaginación	Capacidad de crear mundos posibles.	11	
		Uso del pensamiento simbólico.	12	

Tabla 1 Matriz de consistencia

Problemas	Objetivos	Hipótesis	Variable y dimensiones	Metodología
Problema general: ¿Cuál es la percepción de los docentes sobre el uso del teatro escolar como una herramienta didáctica?	Objetivo general: Examinar la percepción de los docentes sobre el uso del teatro escolar como herramienta didáctica.		El teatro escolar como estrategia didáctica	Diseño: No experimental Nivel: Descriptivo Método: Deductivo
Problemas específicos: ¿Cuál es el nivel de creatividad actual de los estudiantes de educación básica media?	Objetivos específicos: Analizar el nivel de creatividad actual de los estudiantes de educación básica.	No aplica	Percepción Estrategias Creatividad en los estudiantes	Enfoque: Cualitativo Población: Profesores de educación media (20) Muestra: No aplica Técnica: Encuesta
¿Qué estrategias teatrales utilizan los docentes en su práctica educativa?	Identificar las estrategias teatrales utilizadas en la práctica educativa de los docentes.		Originalidad Expresión	Instrumento: Cuestionario

Problemas	Objetivos	Hipótesis	Variable y dimensiones	Metodología
¿Cómo influye la implementación del teatro escolar como una estrategia didáctica en el desarrollo de la creatividad en los estudiantes de educación básica?	Comprender la influencia de la implementación del teatro escolar como una estrategia didáctica en el desarrollo de la creatividad en los estudiantes de educación básica.			

Guía Docente

El role playing

Como una estrategia didáctica

Cinthy Marisol Mesa Yacelga





El role playing como una estrategia didáctica

Cintha Marisol Mesa Yacelga

**Editor**

Editorial UNIVERSIDAD Técnica del Norte
Avenida 17 de Julio, 521
Ibarra- Ecuador
Tel. 593(6)2997800
editorial@utn.edu.ec

Autor

Mesa Yacelga Cinhtya Marisol
cmmesay@utn.edu.ec

Fotografía

Páginas web Freepik.es, Pixeles.com,
Playground.com
y creada con inteligencia artificial,
Geminy, ChatGPT, NotebookLN.

Idea creativa

Mesa Cinthya

Diseño y diagramación

Mesa Cinthya

Primera edición

Marzo 2026

© de esta edición

Editorial Universidad Técnica del Norte

©de los textos y fotografía

Su respectivo autor 2026.

Prohibida la reproducción total o parcial
de esta obra sin la previa autorización
escrita por parte editorial.

Hecho en Ecuador

Edición digital

Índice

1	Presentación	2
	Introducción	4
2	Módulo I	5
	Memorización vs Experimentación	6
	Del aula pasiva al escenario activo	8
	Teatro en la pedagogía	9
	Beneficios	10
	Estrategias para incorporar juegos teatrales dentro de la planificación	11
	Desbloqueando la creatividad	12

Teatro	13
Tipos de teatro educativo	14
Fundamentos del teatro como una estrategia innovadora	15
El teatro transforma el aula en escenario de aprendizaje	16
Role Playing	17
Fases del role playing	18
3 Módulo II	21
Herramientas tecnológicas	22
4 Módulo III	25
El espejo de las emociones	27

Imitaciones de
animales u objetos _____ 32

Creación de escenas a
través de cuentos _____ 36

Crea tu personaje _____ 40

Hologramas a través
de una caja _____ 44

Rúbrica de evaluación _____ 49

 Conclusiones _____ 51

 Fuentes _____ 53



Presentación

Cuando el teatro entra en el aula, la vergüenza y el miedo se transforma en confianza y la creatividad encuentra un espacio para crear, en las siguientes actividades: las dinámicas buscan integrar al teatro como una herramienta pedagógica eficaz, demostrando como esta rama de enseñanza puede cambiar una educación centrada únicamente en la memorización sino que busca un aprendizaje más activo y significativo de manera que transforma el aula en un espacio de diversión, creación y participación además de fomentar en los estudiantes el compañerismo y la empatía a través de actividades lúdicas donde se les permita expresar sus emociones y experiencias mediante movimientos corporales y gestos de su rostro de manera que contribuya al desarrollo de la autoconfianza de los estudiantes.

Por eso se realizó la siguiente guía, donde se proponen nuevas actividades innovadoras y llamativas para los estudiantes, que buscan desarrollar un aprendizaje significativo, por lo cual estas estrategias del teatro y la metodología role playing, actúan como un transformador que responde a las necesidades cognitivas, emocionales y sociales de los estudiantes por lo cual estas prácticas sustentan con un enfoque constructivista es decir que el conocimiento se construye activamente a través de la interacción del entorno. No obstante, esta metodología del juego de roles permite la interpretación de situaciones reales que están vinculadas al currículo permitiendo así facilitar la comprensión de contenidos a través de la acción y la experimentación.

Introducción

Esta guía didáctica se crea a partir de la necesidad de investigar cómo las actividades teatrales pueden ayudar al desarrollo creativo en la educación básica media, convirtiéndose en una herramienta de enseñanza efectiva.

El teatro transforma el aprendizaje pasivo en activo. Imaginemos un salón de clases donde los estudiantes no solo escuchen, memoricen y repitan, sino que generen un ambiente que se sienta, vivan y no tengan miedo de equivocarse. Es un espacio donde la voz, la emoción y el cuerpo se convierten en herramientas de aprendizaje y comunicación, construidas a través de metodologías dinámicas que favorecen su desarrollo mediante actividades lúdicas divertidas y fuera de lo común.

Las metodologías tradicionales que son centradas en la memorización y repetición de contenidos han sido considerablemente cuestionadas por limitar la capacidad de promover aprendizajes profundos y duraderos, por lo tanto, en este contexto se trata de incluir el teatro y la metodología basada en el juego de roles conocido como el role playing como una estrategia pedagógica innovadora, que transforme el rol del estudiante a una participación activa y reflexiva dentro del proceso de enseñanza-aprendizaje.

Objetivo

Estimular la creatividad, empatía y habilidades socioemocionales a través del role playing.

Módulo I



Memorización vs experimentación

Como se ha ido mencionando, la educación tradicional ha sido uno de los factores pedagógicos centrados en la memorización y la repetición de contenidos sin comprensión alguna. Esto quiere decir que estos enfoques han predominado en el sistema educativo. Esto resulta limitado en la enseñanza de los estudiantes que requieren desarrollar competencias de creatividad y habilidades socioemocionales. Por lo tanto, las reformas educativas actuales buscan formar estudiantes críticos y reflexivos, dejando atrás el aprendizaje tradicional basado únicamente en la memorización. No obstante, esta transformación ha llevado a subestimar la importancia de la memoria, limitando la enseñanza de los estudiantes que requieren desarrollar competencias de creatividad y habilidades socioemocionales (Ponce-Napa, 2023).

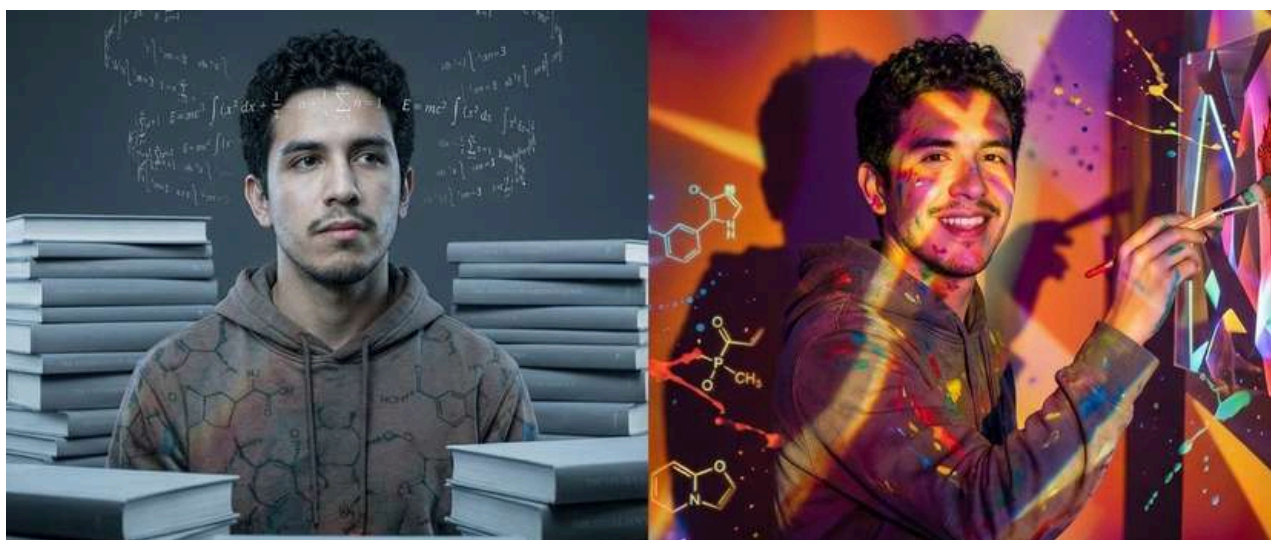

Lo cual perjudica en el proceso de enseñanza aprendizaje donde se observa una baja motivación y participación limitada de los estudiantes por lo tanto adopta un rol pasivo que esta orientado a tareas evaluativas que en la construcción de su propio aprendizaje es decir que puede afectar a factores claves del desarrollo cognitivo profundo como la falta de desmotivación frente a las clases y actividades que se realizan.

Sin embargo, incluir enfoques basados en la experimentación entendida como un aprendizaje de miedo al error por lo cual promover la participación activa que fomente la estimulación de la curiosidad y diversión frente a nuevas metodologías que incluya el teatro y al juego como estrategias didácticas que favorecen a desarrollo corporal, emocional y social



Por lo cual, esta problemática educativa se presenta bajo una educación tradicional donde la falta de incluir nuevas metodologías dinámicas y divertidas permitiendo así replantear nuevas estrategias que estimulen la creatividad bajo nuevas propuestas innovadoras como el teatro y el role playing dando así un giro a esa educación centrada en la memorización que limita a la experimentación y la construcción significativa de su aprendizaje

El aula pasiva al escenario activo

La educación teatral se ha enfrentado a metodologías tradicionales centradas en la memorización de contenidos a pasar a un escenario activo donde el estudiante es el protagonista de su propio aprendizaje en el cual experimenta, participa y crea dando paso a un aprendizaje directo que implica el cuerpo y la relación social que integra los procesos pedagógicos que favorecen a una construcción del conocimiento más profunda y duradera convirtiendo el aula en un ambiente didáctico a través de la dramatización, la improvisación y el juego de roles en donde el estudiante es el protagonista de su propio aprendizaje fortaleciendo y desarrollando habilidades comunicativas que promuevan la empatía y un aprendizaje inclusivo.



Hace referencia a una escena dividida en dos: a la izquierda, una educación tradicional, rígida y centrada en la memorización; y a la derecha, un aula activa, creativa y participativa, donde todos se sienten motivados, incluidos y felices.

Teatro en la pedagogía

El teatro como una herramienta pedagógica es utilizada como un conjunto de prácticas didácticas con fines académicos donde relaciona la dramatización, la representación, el juego escénico y la improvisación una metodología activa y vivencial que utiliza elementos de arte como el cuerpo, la voz y el espacio utilizado como un instrumento de enseñanza y aprendizaje que aborda contenidos curriculares fortaleciendo así competencias transversales y el desarrollo de los estudiantes en la educación básica media.

Además, el teatro conocido por sus espectáculos y darle una vuelta a un enfoque en el proceso educativo donde el estudiante aprenda haciendo y sintiendo a través de la experiencia dramatizada considerándolo como una estrategia que transforma el aula en un espacio más dinámico y divertido, sin embargo, el teatro se ha convertido en una herramienta de exploración a la comprensión de realidades cotidianas, historias y emocionales.



Beneficios

El teatro pedagógico no es solo actuación, sino que una herramienta educativa potente que transforma el aula en un espacio de crecimiento, por ende, esta disciplina artística agrupa beneficios claves como:



Estrategias para incorporar juegos teatrales dentro de la planificación

Promover la participación activa de los estudiantes a través de juegos teatrales, a través de la acción, que se incluyan en la planificación curricular como actividades lúdicas que permiten explorar contenidos a través del cuerpo y la imaginación, que favorecen el aprendizaje significativo y habilidades cognitivas y expresivas (Camacho, 2020). Por lo tanto, una estrategia es definir objetivos claros relacionados con el currículo, de modo que cada juego teatral responda a una competencia —por ejemplo, comunicación oral, comprensión lectora o resolución de problemas— y no se limite a una actividad recreativa; además, es fundamental planificar secuencias de dinámicas según el nivel del grupo.

Por ejemplo, comenzar a realizar ejercicios de calentamiento como estiramiento y luego realizar pequeñas improvisaciones relacionadas con contenidos de clase, Otra estrategia es ofrecer imágenes, relatos o cuentos que permitan al estudiante representar mediante gestos y movimientos, convirtiéndolo en un recurso pedagógico estratégico que enriquece la práctica del docente.



Desbloqueando la creatividad

Video relacionado con actividades teatrales que se puede implementar en el aula



Teatro

¿Definición?

El teatro es aquella expresión artística que consiste en la representación de situaciones reales, historias o cuentos que, a través del movimiento corporal, gestual y la voz tratan de comunicarse con el público mediante la creación de personajes y escenarios permitiéndose así llevar la imaginación del espectador a otra realidad, esta manifestación artística se ha convertido en una herramienta educativa que permite aprender a través del movimiento, de la interpretación y la imaginación mediante estas actividades teatrales como el juego dramático o improvisaciones de pequeñas historias desarrollando así la imaginación y la creatividad de los estudiantes mejorando su comunicación además de aprender a trabajar en equipo estableciendo así un ambiente de aprendizaje más dinámico e inclusivo.



Tipos de teatro educativo



Drama educativo

Representación de situaciones de personajes o conflictos cotidianos mediante su cuerpo o la voz



Comedia y el teatro lúdico

Representación teatral que utiliza el humor en situaciones cotidianas que interpreta a través de la representación divertida y de personajes exagerados que provocan risa y reflexión,

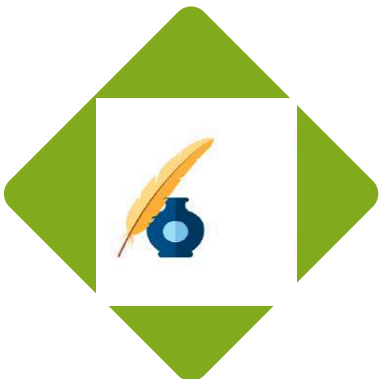

Teatro narrativo e histórico

Se centra en la representación de relatos históricos o cuentos, permitiendo a los estudiantes comprender el contenido, desarrollando así la creatividad.

Fundamentos del teatro como una estrategia didáctica innovadora

Con el pasar del tiempo, la educación ha ido cambiando hacia nuevos modelos pedagógicos que favorecen a la participación activa de los estudiantes, como en la inclusión y el desarrollo de capacidades cognitivas, emocionales y sociales. Como mencionan los autores Ponce-Naranjo (2025), “el teatro en el aula surge como una estrategia pedagógica para el abordaje de estas necesidades, al combinar el aprendizaje experiencial con el desarrollo de habilidades sociales y emocionales” (p. 119). Por lo tanto, incluir el teatro a estas nuevas formas de enseñanza se convierte en una estrategia didáctica innovadora que cambia la enseñanza tradicional.

Por lo tanto, el teatro escolar se utiliza como una herramienta pedagógica que participa como un enfoque constructivista, humanista y socioemocional, es decir que al incluir actividades teatrales como el juego dramático, la improvisación o la representación ya sea de situaciones reales, cuentos o leyendas permite al estudiante ser el protagonista de su propio aprendizaje favoreciendo así a la construcción del pensamiento crítico además de la creatividad y la expresión personal desarrollando habilidades como la atención sostenida y la empatía.



El teatro transformando el aula en un escenario de aprendizaje

Estas prácticas teatrales tienen una mirada innovadora donde la creatividad, la emoción y la participación activa se convierten en protagonistas del proceso educativo. Mediante la dramatización, los estudiantes no solo adquieren conocimientos, sino que los viven, los sienten y los interpretan, fortaleciendo habilidades como la comunicación, la empatía y el pensamiento crítico.



Role playing

La metodología del role playing (juego de roles), es un aprendizaje que explora el uso del nuevas actividades que fomenta la creatividad y el pensamiento crítico como mencionan los autores Párraga et al. (2024) “El aprendizaje Basado en Role-Playing (ABR) es una metodología educativa que ha ganado atención considerable en los últimos años debido a su capacidad para fomentar la creatividad y el pensamiento crítico desde una edad temprana permitiéndoles experimentar distintas situaciones cotidianas” (p.1440).

Donde menciona que el estudiante asume o interpreta situaciones reales con fines académicos, de manera que desarrolla habilidades cognitivas, de igual manera la toma de decisiones y el desarrollo socioemocional a través de un enfoque de Diseño Universal para el Aprendizaje (DUA) y el role playing que ofrece una metodología múltiple formas de expresión y de acción que se ha considerado como una herramienta pedagógica que favorece la formación del estudiante Párraga et al (2024).



Fases del role playing



03

Preparación de la escena

- Ejercicios de expresión corporal y vocal
- Improvisaciones guiadas
- Pequeños repasos breves y flexibles

04

Presentación

- Comunicación verbal y no verbal
- Interacción
- Participación activa de los estudiantes

05

Reflexión

- Que emociones sentiste
- Que decisiones tomaron en grupo y cada uno
- Que problemas surgieron

06

Evaluación

- Autoevaluación individual
- Coevaluación entre pares
- Observación del docente mediante la rúbrica
- Bitácora

Módulo II



Integración de la
gamificación

Herramienta tecnológica que potencie el role playing

Al incorporar herramientas tecnológicas digitales en la educación, se ha abierto a nuevas posibilidades de innovar las metodologías enfocadas a la orientación de la participación activa de los estudiantes en las actividades como las prácticas teatrales, además de la narración, es decir, la gamificación es considerada como una estrategia innovadora que promueve el aprendizaje activo mediante el uso de elementos del juego, favoreciendo la participación, la motivación y el pensamiento crítico en los estudiantes (Calle et al. 2025).

Sin embargo, el uso de aplicaciones interactivas como plataformas digitales o entornos de realidad virtual, donde llamen la atención de los estudiantes en la experimentación de escenarios virtuales como:



»»» Crear tu avatar

La creación de avatar personalizado

<https://www.creartuavatar.com/>



»»» Genially, Quizizz, Kahoot

Estas plataformas permiten crear diálogos interactivos con animaciones, voz IA y elementos gamificados.



»»» Vocolo

Vocolo es una herramienta digital de grabación que permite la edición de voz y aplicar efectos como afinación automática, esto facilita a los estudiantes experimentar con la modulación vocal, la creación de personajes y la expresión emocional.

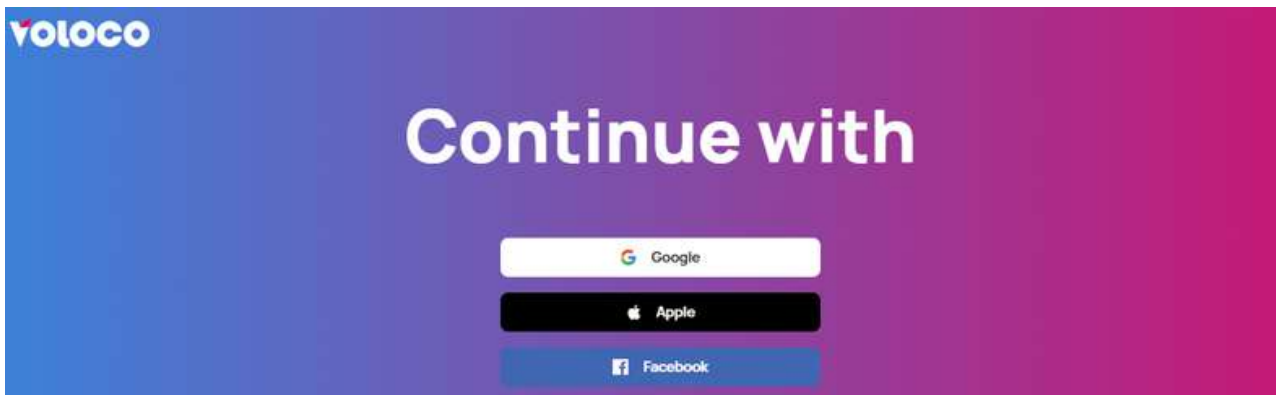

»»» Ferrite Recording studio

Ferrite es una aplicación de grabación y edición de audio diseñada principalmente para la producción de voz, como podcasts y narraciones. En el ámbito teatral, se convierte en una herramienta útil para que los estudiantes graben ensayos, monólogos o diálogos, permitiéndoles escuchar, analizar y mejorar aspectos como la entonación, la proyección de la voz y la interpretación de personajes.



A woman in a long, flowing blue and gold dress is captured in a dynamic dance pose. She is leaning back, with her right arm raised high and her left arm extended forward. Her hair is pulled back, and she is looking upwards. The background is a soft, warm sunset or sunrise over a landscape with rolling hills. The overall mood is graceful and expressive.

Módulo III

Actividades



ACTIVIDAD I

Espejo de las emociones

Descripción

La actividad llamada El espejo de las emociones está basada en la metodología Role Playing, en la cual los estudiantes trabajarán en parejas para representar una de las emociones como alegría, tristeza, enojo o miedo, reflejando esa emoción a través de los gestos o movimientos corporales, donde el primer participante interpretará una situación cotidiana o emoción a través del movimiento corporal, mientras que el otro participante imitará la emoción o situación como si fuera un reflejo del espejo.

Objetivo

Fomentar la expresión emocional y corporal en los estudiantes a través de la representación dramática mediante las emociones y los juegos teatrales

Duración

Dos sesiones de 45 minutos

Materiales

- Tarjetas de emociones (alegría, enojo, tristeza, sorpresa)
- Parlante pequeño
- Melodías suaves como sonidos de aves o río



Material de apoyo



Desarrollo

Calentamiento

El docente indicará que realicen movimientos suaves como la respiración profunda y gestos donde mencionará.

- “Caminara por el aula indicando felicidad”
- “Sigam caminando como si estuvieran cansado”

Objetivo

El docente indicará a los estudiantes asumir un rol con una emoción donde debe interpretar mediante

- Postura corporal
- Gestos
- Movimiento
- No utilizar la voz

Material de apoyo



Juego principal

A. – Trabajo en parejas

- Los estudiantes se colocarán frente a frente
- Uno será la “persona” y el otro el “espejo”

B. – Asignación

- El docente entregara una tarjeta con la emoción correspondiente, donde el estudiante con el rol de persona expresara lentamente con gestos y movimientos

C. – Imitación

- El estudiante que realiza el rol del espejo, debe copiar con atención cada gesto, postura y la expresión

Nota: Deben intercambiar los roles

Ahora el docente incorpora mini escenas donde mencionará situaciones como

- “Te ganaste la lotería”
- “Imagina que el piso se mueve”
- “Sacaste una mala nota”

Mientras que el docente indica la acción, el estudiante debe interpretarla con una emoción, mientras que el otro estudiante imitará los gestos que realiza su compañero.



Reflexión

En conjunto el docente preguntará

- ¿Qué emoción fue difícil y fácil de interpretar?
- ¿Cómo sentiste copiar a la otra persona?

Cierre Evaluación

- Expresión corporal
- Atención y observación
- Participación



EXPRESIÓN
CORPORAL

Expresión en movimiento

EXPRESIÓN
CORPORAL

Expresión en movimiento



ACTIVIDAD II

Imitaciones de animales u objetos

Descripción

La imitación de animales u objetos es una actividad teatral que está basada en la metodología role playing, que consiste en asumir un rol distinto que los lleva a explorar el cuerpo, el ritmo y la postura, mediante estas improvisaciones pequeñas, los estudiantes desarrollan la creatividad y generan un ambiente dinámico y libre con respeto.

Objetivo

Fomentar la creatividad, la expresión corporal y la imaginación a través de la representación de animales y objetos a través del juego.

Duración

Una sesión de 45 minutos

Materiales

- Tarjetas con imágenes de animales y objetos
- Sonidos de animales
- Desarrollo de la actividad



Material de apoyo



Desarrollo

Introducción

Calentamientos de estiramiento y de respiración con movimientos suaves

Indicaciones

- “Estiren su cuerpo como un gato al levantarse”
- “Caminen como si estuvieran cargando un montón de piedras”

Objetivo

Los estudiantes asumirán un rol, ya sea de un animal u objeto, donde representarán sin hablar su medio de comunicación será

- La expresión corporal
- Movimiento
- Postura

Juego principal

Cada estudiante tomará una tarjeta y luego imitará el animal u objeto que escogió mientras que el grupo observa

Los compañeros intentarán adivinar a qué animal u objeto está interpretando



Reflexión

- En conjunto, el docente preguntará.
- ¿Qué fue fácil de imitar?
- ¿Qué diferencia hubo al imitar un animal y el objeto?

Representación

El docente indicara una situación como

- “El perrito busca la comida”
- “La silla se rompió la pata”
- “La escoba cobra vida en la noche”

Cierre Evaluación

- Represento bien el animal u objeto
- Expresión corporal
- Creatividad
- Participación activa



ACTIVIDAD III

Creación de escenas a través de cuentos

Descripción

Esta actividad se realizará una ruleta digital con una herramienta tecnológica creada en Genially para obtener elementos narrativos para la escena donde se muestra desafíos asumiendo así roles teatrales que transformen la historia en una representación dramática colaborativa favoreciendo así atención y la imaginación activa de los estudiantes

Objetivo

Estimular la imaginación y la comprensión narrativa a través de la interpretación de cuentos mediante la metodología del Role Playing.

Duración

Dos sesiones de 45 minutos

Materiales

- Cuentos pequeños
- Herramienta tecnológica Genially



Material de apoyo

Cuentos pequeños



Desarrollo en la herramienta

En la aplicación de Genially realizar una presentación interactiva que simule una ruleta o cartas sorpresas que genere la secuencia para construir su historia

- Personaje
- Lugar
- Emoción
- Objeto
- Conflicto
- Final

Nota: El docente adaptará como desee en la descripción de las tarjetas

Uso de la ruleta

Cada grupo tendrá un representante que obtendrá una consigna o puntos extras para el grupo

Puntos por completar

Insignias digitales

Barra de progreso en el trabajo en equipo



Cierre Evaluación

- Creatividad escénica
- Expresión corporal y verbal
- Trabajo colaborativo
- Participación activa

Presentación

Se realizará la presentación de escenas de cada grupo

Opcional: realizar votaciones a través de kahoot para conocer

- Escena más creativa
- Trabajo en equipo
- Expresión corporal



ACTIVIDAD IV

Crea tu personaje

Descripción

Esta actividad llamada Crea tu personaje es una dinámica teatral donde los estudiantes diseñan su propio personaje a través de rasgos físicos mediante una herramienta digital gamificada, en la cual exploran la construcción de identidades que fortalecen la creatividad y la expresión corporal y verbal.

Objetivo

Elaborar personajes teatrales mediante herramientas tecnológicas para potenciar la motivación y la participación

Duración

Dos sesiones de 45 minutos

Materiales

- Fichas impresas
- Celular o laboratorio institucional
- Herramienta tecnológica
- ClassDojo
- Canva



Material de apoyo

RECURSOS PARA LA ACTIVIDAD

Fichas impresas

Tarjetas con imágenes y pequeños cuentos para que los estudiantes observen, lean y participen.



Celular o laboratorio institucional

Dispositivos para reproducir contenido, interactuar con aplicaciones y reforzar el aprendizaje.



HERRAMIENTAS TECNOLÓGICAS



ClassDojo

Plataforma para motivar, evaluar y dar seguimiento al comportamiento y participación de los estudiantes.

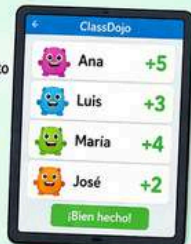

Herramienta para diseñar tarjetas, cuentos visuales y material educativo creativo y llamativo.



Diseño digital de personaje

Desarrollo

- Activación corporal
- Ejercicios de movimiento y voz
- Probar posturas exageradas
- Voces graves y agudas

En la herramienta Canva, los estudiantes realizarán una ficha donde contenga los distintos aspectos.

- Nombre
- Edad
- Emoción dominante
- Fortaleza
- Miedo
- Movimiento característico
- Frase que lo distinga.

Las consignas se las entregará en ClassDojo al completar cada sección.

Representación

Los estudiantes representarán su personaje con todas sus características por el aula, de igual manera, interactuarán con otros personajes de sus compañeros.

Mini escena

- El docente indicara situaciones como
- “Te encuentras algo inesperado”
- “Ayuda a la señora a pasar la calle”
- “A quién elegirías ayudar”



Reflexión

El docente realizará preguntas aleatorias como

- ¿Qué lo caracteriza a tu personaje?
- ¿Qué emoción expresa más?
- ¿Por qué ese movimiento lo caracteriza?

Cierre Evaluación

- Diseño del personaje
- Creatividad
- Participación activa
- Representación escénica



ACTIVIDAD V

Hologramas a través de una caja

Descripción

La realización de hologramas mediante una caja es una experiencia teatral y tecnológica donde los estudiantes crean su personaje y lo representan mediante la proyección de una caja transparente en el cual la metodología role playing participan mediante la expresión corporal esta actividad combina la imaginación, la dramatización en un ambiente divertido y colaborativo.

Objetivo

Estimular la creatividad y la expresión corporal a través de la representación de personajes elaborados en hologramas dentro de una caja

Duración

Dos sesiones de 60 minutos

Materiales

- Caja de cartón
- Lámina de acetato
- Regla
- Silicona
- Tijeras





1. Preparación y Medidas Exactas

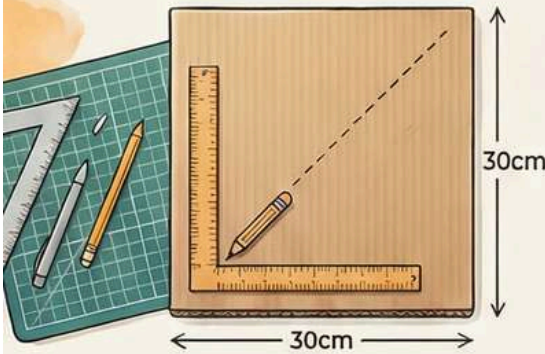

Base y Estructura (30x30 cm)

Corta una base de cartón cuadrada de 30 cm por lado con 2 cm de altura.

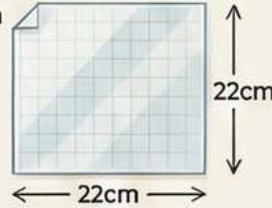

Filtro de Acetato (22x22 cm)

Prepara una lámina transparente ligeramente más grande que la ventana para su fijación.

2. Corte y Ventana Frontal

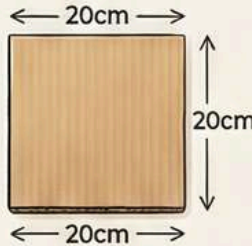
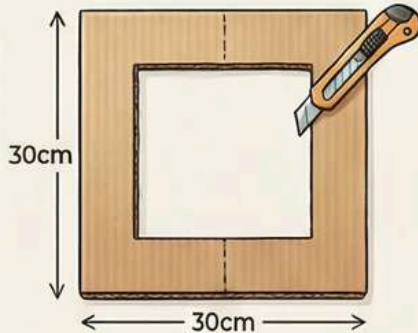

Ventana Frontal (20x20 cm)

Recorta un espacio central de 20x20 cm en el cartón para el visor.

3. Ensamblaje y Toques Finales

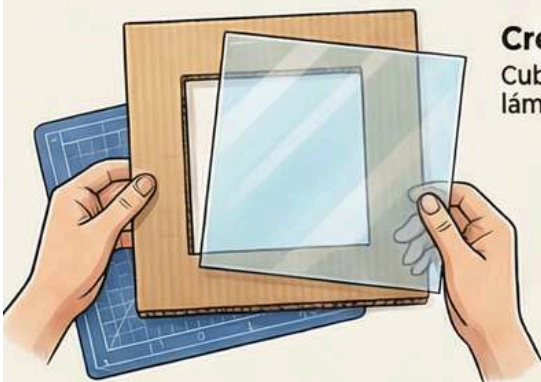

Crea el Simulador de Pantalla

Cubre el recorte de la ventana frontal con la lámina de acetato transparente.

Resultado: Simulador Funcional

El uso del acetato sobre la ventana genera el efecto visual de una pantalla real.

4. Personalización Creativa

Personalización Creativa

Una vez armado, puedes pintar y decorar el simulador según tu propio estilo.



Desarrollo

Realizar ejercicios de calentamiento como estiramiento

- Creación del personaje holográfico (20 minutos)
- Nombre del holograma
- Función
- Emoción dominante
- Movimiento que lo caracteriza
- Frases digitales
- Fase breve



Herramienta para el holograma

- Utilizar la herramienta de efectos 3D holograma online
- Es una herramienta gratuita online que crea hologramas sin instalar ninguna app, donde permite realizar videos de animación con efectos holográficos 3D a partir de imágenes, textos o clips cortos.

Pasos para utilizar la herramienta

- El estudiante selecciona una imagen con relación al teatro o utilizar el avatar realizado anteriormente
- Aplicar un efecto holográfico de su elección
- Descargar el video para presentarlo en la actividad
- Juntar el video y la caja realizada anteriormente para obtener un efecto de realidad en 3D

Presentación

En grupos o individual los estudiantes presentaran su trabajo en clases

Reflexión

El docente realizara una serie de preguntas como

- ¿Qué aprendí al utilizar la herramienta tecnológica?
- ¿Qué apporto cada integrante del grupo?
- ¿Qué harían diferente la próxima vez?



Cierre Evaluación

- Realización del recurso escénico
- Creación del holograma
- Creatividad e innovación
- Trabajo colaborativo





CREATIVO

TEATRO
INNOVATIVO
LUDICO

Rúbrica de evaluación

Esta rúbrica está orientada en las actividades I, II, III, con el objetivo de conocer las capacidades que el estudiante va desarrollando en los distintos ejercicios.

Indicador	Alto	Medio	Bajo
Reconocimiento de emociones propias	Identifica y explica claramente sus emociones.	Reconoce algunas emociones con dificultad para explicarlas.	No identifica ni explica sus emociones.
Expresión emocional	Expresa emociones de forma clara y respetuosa.	Expresa emociones de forma limitada.	No logra expresar adecuadamente sus emociones.
Empatía	Reconoce y respeta emociones de otros.	A veces muestra empatía.	No reconoce emociones de otros.
Participación	Participa activamente en toda la actividad.	Participa de forma ocasional.	No participa.
Autorregulación emocional	Controla adecuadamente sus emociones.	A veces controla sus emociones.	No controla sus emociones.

Rúbrica de evaluación

Esta rúbrica está orientada en las actividades IV y V con el objetivo de conocer las capacidades que el estudiante va desarrollando en los distintos ejercicios.

Criterios	Alto	Medio	Bajo
Manejo de la herramienta tecnológica	Usa la herramienta de manera autónoma,	Usa la herramienta con algunas dificultades o	Presenta dificultades constantes, no maneja la
Resolución de ejercicios	Resuelve todos los ejercicios correctamente y aplica la	Resuelve la mayoría de los ejercicios, con algunos errores	Resuelve pocos o ningún ejercicio correctamente; usa
Aplicación de instrucciones	Sigue todas las instrucciones correctamente y en orden.	Sigue parcialmente las instrucciones; omite pasos	No sigue las instrucciones o las interpreta de manera
Creatividad y presentación	Trabajo organizado, claro, creativo y visualmente	Trabajo aceptable, con poca creatividad o presentación	Trabajo desordenado, poco claro y sin creatividad.
Autonomía en el trabajo	Trabaja de forma independiente, demuestra iniciativa y	Requiere apoyo ocasional del docente o compañeros.	Depende totalmente del docente o compañeros para
Responsabilidad y cumplimiento	Entrega a tiempo y cumple todos los requerimientos de la actividad.	Entrega con retraso o incompleto.	No entrega o trabajo incompleto.

CONCLUSIÓN

En la siguiente guía se presentaron actividades diseñadas bajo la metodología del role playing donde se evidencia que el teatro escolar se considera como una estrategia didáctica innovadora que transforma un aula tradicional a un ambiente más dinámico y participativo mediante estas actividades se demuestra que la realización teatral no solo participa como una expresión artística, sino que fortalece los procesos cognitivos como la atención, la memoria, la imaginación y la emoción.

Asimismo, las primeras actividades que tratan de imitaciones y expresión corporal permiten desarrollar la empatía y la observación activa de los participantes al interpretar o indicar señales no verbales o habilidades tanto para el aprendizaje como para una convivencia escolar, por otra parte, propuestas que integren herramientas tecnológicas como ruletas interactivas, editores de video o plataformas visuales que permite fortalecer la comprensión narrativa y la construcción de identidad de igual manera saber y respetar opiniones distintas a través del trabajo colaborativo de manera que incremente la motivación, el compromiso y la participación activa de los estudiantes por ende, este uso tecnológico no reemplaza la practica teatral sino que genera experiencias multi sensoriales que favorecen la atención y un aprendizaje significativo.

Es decir, que este conjunto de experiencias afirma que el teatro es una herramienta activa y accesible cuando se convierte en un medio eficaz para potenciar el aprendizaje significativo, convirtiéndose así en un espacio activo y dinámico durante su proceso formativo.

El Teatro Escolar: Una Estrategia Didáctica Innovadora

EL TEATRO COMO HERRAMIENTA PEDAGÓGICA



Estrategia Didáctica

Se define como un recurso planificado para facilitar el aprendizaje significativo.



Innovación Educativa

Representa un cambio en los métodos tradicionales que fomenta la participación activa de los estudiantes



IMPACTO EN EL ENTORNO ESCOLAR



Transformación del Aula

Convierte el espacio educativo en un escenario dinámico de experimentación y creatividad.



Aprendizaje Vivencial

Permite que estudiantes integren conocimientos a través de la interpretación y la práctica.

Fuentes

Aponte Hernández, Y. D. (2021). El teatro escolar: Una necesidad praxiológica para el desarrollo integral del ser en educación primaria. *Revista Scientific*, 6(20), 224–240. <https://doi.org/10.29394/Scientific.issn.2542-2987.2021.6.20.12.224-240>

Arguello, D. (2025). El teatro: Una estrategia didáctica que apasiona a los estudiantes. *Revista Veritas de Difusão Científica.*, pp. 2757-2770 6(1). <https://doi.org/10.61616/rvdc.v6i1.544>

Basantes-Andrade, M. E., Zulca-Toapanta, A. C., Carchi-Abad, C. W. y Ulloa-Cantuña, A. (2025). Uso del teatro escolar para comprender procesos históricos en Ciencias Sociales. *RICEd: Revista de Investigación en Ciencias de la Educación*. 1(2). Ed. Esp. 163-174. <https://doi.org/10.53877/157pxs80>

Bernal Párraga , A. P., Toapanta Guanoquiza, M. J., Martínez Oviedo, M. Y., Correa Pardo, J. A., Ortiz Rosillo, A., Guerra Altamirano, I. del C., y Molina Ayala, R. E. (2024). Aprendizaje Basado en role-playing Fomentando la Creatividad y el Pensamiento Crítico desde Temprana Edad. *Ciencia Latina Revista Científica Multidisciplinar*, 8(4), 1437-1461. https://doi.org/10.37811/cl_rcm.v8i4.12389

Camacho, M. P. (2020). El impacto del teatro en los procesos de memoria y desarrollo cognitivo y emocional en educación. En *Conference Proceedings CIVAE 2020 2nd Interdisciplinary and Virtual Conference on Arts in Education October 28-29, 2020* (pp. 347-350). MusicoGuia. <https://n9.cl/qwck9w>

Contreras, R.C.G. (2022). Pensamiento creativo: Una estrategia para el proceso de enseñanza –aprendizaje. Hacedor–ALAPAEC, 6(1), 80-91. <https://doi.org/10.26495/rch.v6i1.2124>

López Miñarro, M., FACULTAD DE EDUCACIÓN DE PALENCIA, Y UNIVERSIDAD DE VALLADOLID. (2021). El teatro como estrategia educativa. Un proyecto de intervención en Educación Primaria. TRABAJO FIN DE GRADO EN EDUCACIÓN PRIMARIA. <https://uvadoc.uva.es/bitstream/handle/10324/52042/TFG-L3046.pdf?sequence=1>

Mera Calle , B. Y., Ramos Ruales, A. P., Dolores Carpio, M., Padilla Toapanta, M. A., & Marcillo Valdez, M. A. (2025). Gamificación y Aprendizaje Activo en el Aula. Ciencia Latina Revista Científica Multidisciplinar, 9(2), 8141-8158. https://doi.org/10.37811/cl_rcm.v9i2.17540

Ponce Napa, N. K., Ponce Napa, S. E., Colque Ricce, O. A., Quinto Laguna, C. M., & Ponce Napa, Y. L. (2023). Improvisación teatral como herramienta para la educación inclusiva en estudiantes de nivel secundaria. Horizontes Revista De Investigación En Ciencias De La Educación, 7(30), 1685–1699. <https://doi.org/10.33996/revistahorizontes.v7i30.620>

Ponce-Naranjo, G. V., Ponce-Naranjo, I. E., Molina- Ponce, G.V., y Molina-Machado, W. A. (2025). El teatro en el aula como estrategia pedagógica para transformar el aprendizaje tradicional en una experiencia inlcusiva. Esprint Investigación, 4(1), 118-127. <https://doi.org/10.61347/ei.v4i1.100>

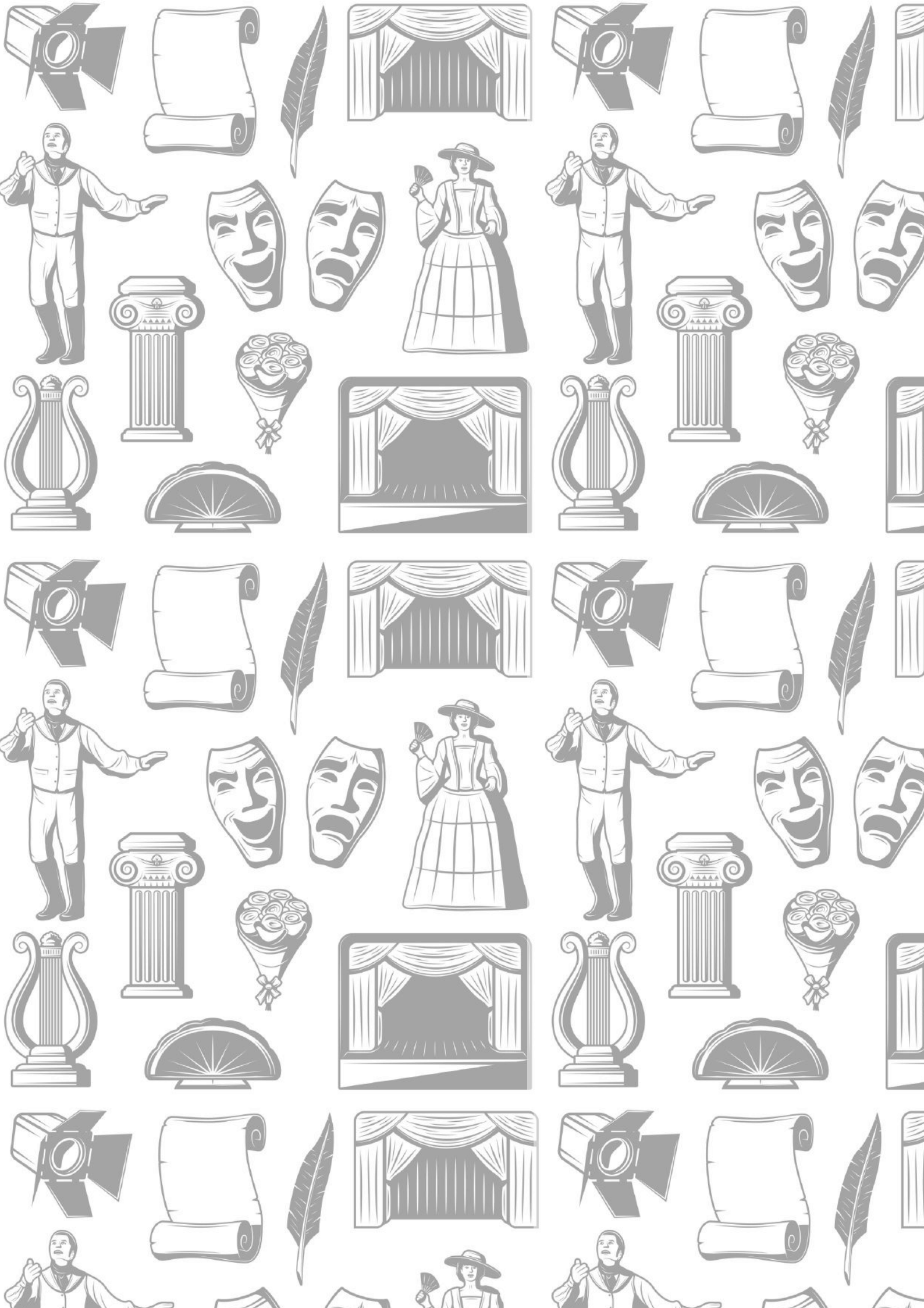



EDITORIAL

UIN

IBARRA - ECUADOR